



Der Transporter



Modelle.

Modelle mit Ottomotor		Getriebe	kW	Zul. Gesamtgewicht (kg)	Nutzlast (kg) von – bis	Preis in € o. MwSt.	Preis in € m. MwSt.
Transporter Kastenwagen mit kurzem Radstand und Normaldach	2,0 l	5-Gang-Schaltgetriebe	85	2.850	1.121 – 714	23.435,00	27.887,65
	2,0-l-TSI	6-Gang-Schaltgetriebe	150	2.800	976 – 587	28.710,00	34.164,90
	2,0-l-TSI	7-Gang-DSG	150	2.800	964 – 575	30.510,00	36.306,90
	2,0-l-TSI	4MOTION 7-Gang-DSG	150	2.800	842 – 453	33.205,00	39.513,95
Transporter Kastenwagen mit kurzem Radstand und Mittelhochdach	2,0 l	5-Gang-Schaltgetriebe	85	2.850	1.121 – 714	24.120,00	28.702,80
	2,0-l-TSI	6-Gang-Schaltgetriebe	150	2.800	976 – 587	29.395,00	34.980,05
	2,0-l-TSI	7-Gang-DSG	150	2.800	964 – 575	31.195,00	37.122,05
	2,0-l-TSI	4MOTION 7-Gang-DSG	150	2.800	842 – 453	33.890,00	40.329,10
Transporter Kastenwagen mit langem Radstand und Normaldach	2,0 l	5-Gang-Schaltgetriebe	85	2.850	1.070 – 634	24.245,00	28.851,55
	2,0-l-TSI	6-Gang-Schaltgetriebe	150	2.800	925 – 508	29.520,00	35.128,80
	2,0-l-TSI	7-Gang-DSG	150	2.800	913 – 496	31.320,00	37.270,80
	2,0-l-TSI	4MOTION 7-Gang-DSG	150	2.800	791 – 374	34.015,00	40.477,85
Transporter Kastenwagen mit langem Radstand und Mittelhochdach	2,0 l	5-Gang-Schaltgetriebe	85	2.850	1.070 – 634	24.930,00	29.666,70
	2,0-l-TSI	6-Gang-Schaltgetriebe	150	2.800	925 – 508	30.205,00	35.943,95
	2,0-l-TSI	7-Gang-DSG	150	2.800	913 – 496	32.005,00	38.085,95
	2,0-l-TSI	4MOTION 7-Gang-DSG	150	2.800	791 – 374	34.700,00	41.293,00

Informationen zu Kraftstoffverbrauch und CO₂-Emissionen finden Sie am Ende dieser Preisliste.

Bei den hier angegebenen Gewichten sind die Gewichtsunterschiede für Mittelhoch- und Hochdach bereits berücksichtigt.

Bitte beachten Sie, dass einige Sonderausstattungen bestimmten Kombinationszwängen unterliegen und/oder nicht miteinander kombiniert werden können sowie an bestimmte rechtliche Vorschriften gebunden sind. Volkswagen haftet ausdrücklich nicht für die missbräuchliche Nutzung dieser Ausstattungen. Einige Sonder- und Spezialausstattungen können zu einer verlängerten Lieferzeit des Fahrzeugs führen. Bitte sprechen Sie Ihre individuellen Wünsche mit einem Volkswagen Nutzfahrzeuge Partner ab. Nur Ihr Volkswagen Nutzfahrzeuge Partner kann die notwendigen Kombinationserfordernisse sowie die Richtigkeit und Vollständigkeit der Angaben in dem ihm zur Verfügung stehenden Bestellsystem überprüfen.

Die hier abgebildeten Nutzlastbereiche wurden unter Berücksichtigung von wähl- oder abwählbaren Ausstattungen oder sonstigen Umfängen, die nicht zum serienmäßigen Liefer- oder Leistungsumfang gehören, ermittelt. Die tatsächliche Nutzlast eines Fahrzeugs, die sich aus der Differenz zwischen zulässigem Gesamtgewicht und Leergewicht errechnet, ist nur durch Wiegen eines individuellen Fahrzeugs ermittelbar.

Der Produktname Caddy® ist eine eingetragene Marke von Caddie S.A. und wird von Volkswagen Nutzfahrzeuge mit freundlicher Genehmigung von Caddie S.A. benutzt.

TDI®, DSG®, Shiftmatic®, 4MOTION® und BlueMotion® sind eingetragene Marken der Volkswagen AG und anderer Unternehmen der Volkswagen Gruppe in Deutschland sowie in weiteren Ländern. Die Tatsache, dass eine Marke in diesem Dokument nicht mit ® versehen ist, kann nicht so ausgelegt werden, dass diese Marke keine eingetragene Marke ist und/oder dass diese Marke ohne vorherige schriftliche Zustimmung der Volkswagen Aktiengesellschaft verwendet werden könnte.

iPod ist eine Marke von Apple Computer International. Der Produktname AdBlue® ist eine eingetragene Marke des Verbandes der Automobilindustrie e.V. (VDA). Nicht alle benannten Marken sind zwangsläufig Bestandteil dieser Preisliste oder Datenblätter.

Unsere Fahrzeuge sind serienmäßig mit Sommerreifen ausgestattet. Seit dem 04.12.2010 sind Sie in der Bundesrepublik Deutschland gesetzlich dazu verpflichtet, Ihr Fahrzeug bei Glatteis, Schneeglätte, Schneematsch, Eis- oder Reifglätte mit M+S Reifen oder Ganzjahresreifen auszustatten. Ihr Volkswagen Nutzfahrzeuge Partner berät Sie gern dabei.

Rücknahme und Verwertung von Altfahrzeugen:

Volkswagen stellt sich den Herausforderungen der modernen Gesellschaft und berücksichtigt sie in allen neuen Produkten der Marke Volkswagen. Dies gilt natürlich auch für den Umwelt- und Ressourcenschutz. Daher sind alle neuen Volkswagen umweltfreundlich verwertbar und können grundsätzlich kostenlos – vorbehaltlich der Erfüllung der nationalen gesetzlichen Vorschriften – zurückgegeben werden. Nähere Informationen zur Rücknahme und Verwertung von Altfahrzeugen erhalten Sie bei Ihrem Volkswagen Nutzfahrzeuge Partner, im Internet unter www.volkswagen.de oder über die in der Bundesrepublik Deutschland kostenlose Hotline 0800 – Volkswagen (0800 – 865 579 2436).

Sämtliche Angaben in diesem Datenblatt basieren auf den Merkmalen des deutschen Marktes und entsprechen den zum Zeitpunkt des Drucks vorhandenen Kenntnissen. Die angegebenen Preise sind unverbindliche Preisempfehlungen der Volkswagen AG ab Werk ohne Überführungskosten.

Diese Preisliste ist gültig ab dem 7. November 2011. Änderungen vorbehalten.

Modelle.

Modelle mit Ottomotor		Getriebe	kW	Zul. Gesamtgewicht (kg)	Nutzlast (kg) von – bis	Preis in € o. MwSt.	Preis in € m. MwSt.
Transporter Kastenwagen mit langem Radstand und Hochdach	2,0 l	5-Gang-Schaltgetriebe	85	2.850	1.070 – 634	25.690,00	30.571,10
	2,0-l-TSI	6-Gang-Schaltgetriebe	150	2.800	925 – 508	30.965,00	36.848,35
	2,0-l-TSI	7-Gang-DSG	150	2.800	913 – 496	32.765,00	38.990,35
	2,0-l-TSI	4MOTION 7-Gang-DSG	150	2.800	791 – 374	35.460,00	42.197,40
Modelle mit Dieselmotor		Getriebe	kW	Zul. Gesamtgewicht (kg)	Nutzlast (kg) von – bis	Preis in € o. MwSt.	Preis in € m. MwSt.
Transporter Kastenwagen mit kurzem Radstand und Normaldach	2,0-l-TDI	5-Gang-Schaltgetriebe	62	2.800	1.038 – 622	23.435,00	27.887,65
	2,0-l-TDI BMT*	5-Gang-Schaltgetriebe	62	2.800	1.038 – 622	23.820,00	28.345,80
	2,0-l-TDI	5-Gang-Schaltgetriebe	75	2.800	1.038 – 622	24.685,00	29.375,15
	2,0-l-TDI BMT*	5-Gang-Schaltgetriebe	84	2.800	1.038 – 622	25.405,00	30.231,95
	2,0-l-TDI	6-Gang-Schaltgetriebe	103	2.800	1.003 – 587	26.685,00	31.755,15
	2,0-l-TDI	4MOTION 6-Gang-Schaltgetriebe	103	2.800	883 – 467	29.380,00	34.962,20
	2,0-l-TDI	7-Gang-DSG	103	2.800	991 – 575	28.485,00	33.897,15
	2,0-l-BiTDI	6-Gang-Schaltgetriebe	132	2.800	956 – 567	29.405,00	34.991,95
	2,0-l-BiTDI	4MOTION 6-Gang-Schaltgetriebe	132	2.800	835 – 446	32.100,00	38.199,00
	2,0-l-BiTDI	7-Gang-DSG	132	2.800	944 – 555	31.205,00	37.133,95
	2,0-l-BiTDI	4MOTION 7-Gang-DSG	132	2.800	822 – 433	33.900,00	40.341,00
	Transporter Kastenwagen BlueMotion mit kurzem Radstand und Normaldach	2,0-l-TDI	5-Gang-Schaltgetriebe	84	2.700	938 – 745	25.495,00

* BlueMotion Technology

Informationen zu Kraftstoffverbrauch und CO₂-Emissionen finden Sie am Ende dieser Preisliste.

Bei den hier angegebenen Gewichten sind die Gewichtsunterschiede für Mittelhoch- und Hochdach bereits berücksichtigt.

Modelle.

Modelle mit Dieselmotor		Getriebe	kW	Zul. Gesamtgewicht (kg)	Nutzlast (kg) von – bis	Preis in € o. MwSt.	Preis in € m. MwSt.
Transporter Kastenwagen mit kurzem Radstand und Mittelhochdach	2,0-l-TDI	5-Gang-Schaltgetriebe	62	2.800	1.038 – 622	24.120,00	28.702,80
	2,0-l-TDI BMT*	5-Gang-Schaltgetriebe	62	2.800	1.038 – 622	24.505,00	29.160,95
	2,0-l-TDI	5-Gang-Schaltgetriebe	75	2.800	1.038 – 622	25.370,00	30.190,30
	2,0-l-TDI BMT*	5-Gang-Schaltgetriebe	84	2.800	1.038 – 622	26.090,00	31.047,10
	2,0-l-TDI	6-Gang-Schaltgetriebe	103	2.800	1.003 – 587	27.370,00	32.570,30
	2,0-l-TDI	4MOTION 6-Gang-Schaltgetriebe	103	2.800	883 – 467	30.065,00	35.777,35
	2,0-l-TDI	7-Gang-DSG	103	2.800	991 – 575	29.170,00	34.712,30
	2,0-l-BiTDI	6-Gang-Schaltgetriebe	132	2.800	956 – 567	30.090,00	35.807,10
	2,0-l-BiTDI	4MOTION 6-Gang-Schaltgetriebe	132	2.800	835 – 446	32.785,00	39.014,15
	2,0-l-BiTDI	7-Gang-DSG	132	2.800	944 – 555	31.890,00	37.949,10
	2,0-l-BiTDI	4MOTION 7-Gang-DSG	132	2.800	822 – 433	34.585,00	41.156,15
Transporter Kastenwagen mit langem Radstand und Normaldach	2,0-l-TDI	5-Gang-Schaltgetriebe	62	2.800	987 – 543	24.245,00	28.851,55
	2,0-l-TDI BMT*	5-Gang-Schaltgetriebe	62	2.800	987 – 543	24.630,00	29.309,70
	2,0-l-TDI	5-Gang-Schaltgetriebe	75	2.800	987 – 543	25.495,00	30.339,05
	2,0-l-TDI BMT*	5-Gang-Schaltgetriebe	84	2.800	987 – 543	26.215,00	31.195,85
	2,0-l-TDI	6-Gang-Schaltgetriebe	103	2.800	952 – 508	27.495,00	32.719,05
	2,0-l-TDI	4MOTION 6-Gang-Schaltgetriebe	103	2.800	832 – 388	30.190,00	35.926,10
	2,0-l-TDI	7-Gang-DSG	103	2.800	940 – 496	29.295,00	34.861,05
	2,0-l-BiTDI	6-Gang-Schaltgetriebe	132	2.800	905 – 488	30.215,00	35.955,85
	2,0-l-BiTDI	4MOTION 6-Gang-Schaltgetriebe	132	2.800	784 – 367	32.910,00	39.162,90
	2,0-l-BiTDI	7-Gang-DSG	132	2.800	893 – 476	32.015,00	38.097,85
	2,0-l-BiTDI	4MOTION 7-Gang-DSG	132	2.800	771 – 354	34.710,00	41.304,90

* BlueMotion Technology

Informationen zu Kraftstoffverbrauch und CO₂-Emissionen finden Sie am Ende dieser Preisliste.

Bei den hier angegebenen Gewichten sind die Gewichtsunterschiede für Mittelhoch- und Hochdach bereits berücksichtigt.

Modelle.

Modelle mit Dieselmotor		Getriebe	kW	Zul. Gesamtgewicht (kg)	Nutzlast (kg) von – bis	Preis in € o. MwSt.	Preis in € m. MwSt.
Transporter Kastenwagen mit langem Radstand und Mittelhochdach	2,0-l-TDI	5-Gang-Schaltgetriebe	62	2.800	987 – 543	24.930,00	29.666,70
	2,0-l-TDI BMT*	5-Gang-Schaltgetriebe	62	2.800	987 – 543	25.315,00	30.124,85
	2,0-l-TDI	5-Gang-Schaltgetriebe	75	2.800	987 – 543	26.180,00	31.154,20
	2,0-l-TDI BMT*	5-Gang-Schaltgetriebe	84	2.800	987 – 543	26.900,00	32.011,00
	2,0-l-TDI	6-Gang-Schaltgetriebe	103	2.800	952 – 508	28.180,00	33.534,20
	2,0-l-TDI	4MOTION 6-Gang-Schaltgetriebe	103	2.800	832 – 388	30.875,00	36.741,25
	2,0-l-TDI	7-Gang-DSG	103	2.800	940 – 496	29.980,00	35.676,20
	2,0-l-BiTDI	6-Gang-Schaltgetriebe	132	2.800	905 – 488	30.900,00	36.771,00
	2,0-l-BiTDI	4MOTION 6-Gang-Schaltgetriebe	132	2.800	784 – 367	33.595,00	39.978,05
	2,0-l-BiTDI	7-Gang-DSG	132	2.800	893 – 476	32.700,00	38.913,00
	2,0-l-BiTDI	4MOTION 7-Gang-DSG	132	2.800	771 – 354	35.395,00	42.120,05
Transporter Kastenwagen mit langem Radstand und Hochdach	2,0-l-TDI	5-Gang-Schaltgetriebe	62	2.800	987 – 543	25.690,00	30.571,10
	2,0-l-TDI BMT*	5-Gang-Schaltgetriebe	62	2.800	987 – 543	26.075,00	31.029,25
	2,0-l-TDI	5-Gang-Schaltgetriebe	75	2.800	987 – 543	26.940,00	32.058,60
	2,0-l-TDI BMT*	5-Gang-Schaltgetriebe	84	2.800	987 – 543	27.660,00	32.915,40
	2,0-l-TDI	6-Gang-Schaltgetriebe	103	2.800	952 – 508	28.940,00	34.438,60
	2,0-l-TDI	4MOTION 6-Gang-Schaltgetriebe	103	2.800	832 – 388	31.635,00	37.645,65
	2,0-l-TDI	7-Gang-DSG	103	2.800	940 – 496	30.740,00	36.580,60
	2,0-l-BiTDI	6-Gang-Schaltgetriebe	132	2.800	905 – 488	31.660,00	37.675,40
	2,0-l-BiTDI	4MOTION 6-Gang-Schaltgetriebe	132	2.800	784 – 367	34.355,00	40.882,45
	2,0-l-BiTDI	7-Gang-DSG	132	2.800	893 – 476	33.460,00	39.817,40

* BlueMotion Technology

Informationen zu Kraftstoffverbrauch und CO₂-Emissionen finden Sie am Ende dieser Preisliste.

Bei den hier angegebenen Gewichten sind die Gewichtsunterschiede für Mittelhoch- und Hochdach bereits berücksichtigt.

Modelle.

Modelle mit Ottomotor		Getriebe	kW	Zul. Gesamtgewicht (kg)	Nutzlast (kg)	Preis in € o. MwSt.	Preis in € m. MwSt.
Transporter Kombi mit kurzem Radstand und Normaldach	2,0 l	5-Gang-Schaltgetriebe	85	2.850	874	24.445,00	29.089,55
	2,0-l-TSI	6-Gang-Schaltgetriebe	150	2.800	844	29.720,00	35.366,80
	2,0-l-TSI	7-Gang-DSG	150	2.800	844	31.520,00	37.508,80
	2,0-l-TSI	4MOTION 7-Gang-DSG	150	2.800	794	34.225,00	40.727,75
Transporter Kombi mit kurzem Radstand und Mittelhochdach	2,0 l	5-Gang-Schaltgetriebe	85	2.850	874	25.130,00	29.904,70
	2,0-l-TSI	6-Gang-Schaltgetriebe	150	2.800	844	30.405,00	36.181,95
	2,0-l-TSI	7-Gang-DSG	150	2.800	844	32.205,00	38.323,95
	2,0-l-TSI	4MOTION 7-Gang-DSG	150	2.800	794	34.910,00	41.542,90
Transporter Kombi mit langem Radstand und Normaldach	2,0 l	5-Gang-Schaltgetriebe	85	2.850	874	25.420,00	30.249,80
	2,0-l-TSI	6-Gang-Schaltgetriebe	150	2.800	835	30.695,00	36.527,05
	2,0-l-TSI	7-Gang-DSG	150	2.800	835	32.495,00	38.669,05
	2,0-l-TSI	4MOTION 7-Gang-DSG	150	3.000	945	35.200,00	41.888,00
Transporter Kombi mit langem Radstand und Mittelhochdach	2,0 l	5-Gang-Schaltgetriebe	85	2.850	874	26.105,00	31.064,95
	2,0-l-TSI	6-Gang-Schaltgetriebe	150	2.800	835	31.380,00	37.342,20
	2,0-l-TSI	7-Gang-DSG	150	2.800	835	33.180,00	39.484,20
	2,0-l-TSI	4MOTION 7-Gang-DSG	150	3.000	945	35.885,00	42.703,15
Transporter Kombi mit langem Radstand und Hochdach	2,0 l	5-Gang-Schaltgetriebe	85	2.850	874	26.865,00	31.969,35
	2,0-l-TSI	6-Gang-Schaltgetriebe	150	2.800	835	32.140,00	38.246,60
	2,0-l-TSI	7-Gang-DSG	150	2.800	835	33.940,00	40.388,60
	2,0-l-TSI	4MOTION 7-Gang-DSG	150	3.000	945	36.645,00	43.607,55

Informationen zu Kraftstoffverbrauch und CO₂-Emissionen finden Sie am Ende dieser Preisliste.

Bei den hier angegebenen Gewichten sind die Gewichtsunterschiede für Mittelhoch- und Hochdach bereits berücksichtigt.

Modelle.

Modelle mit Dieselmotor		Getriebe	kW	Zul. Gesamtgewicht (kg)	Nutzlast (kg)	Preis in € o. MwSt.	Preis in € m. MwSt.
Transporter Kombi mit kurzem Radstand und Normaldach	2,0-l-TDI	5-Gang-Schaltgetriebe	62	2.800	824	24.445,00	29.089,55
	2,0-l-TDI BMT*	5-Gang-Schaltgetriebe	62	2.800	824	24.830,00	29.547,70
	2,0-l-TDI	5-Gang-Schaltgetriebe	75	2.800	824	25.695,00	30.577,05
	2,0-l-TDI BMT*	5-Gang-Schaltgetriebe	84	2.800	824	26.415,00	31.433,85
	2,0-l-TDI	6-Gang-Schaltgetriebe	103	2.800	824	27.695,00	32.957,05
	2,0-l-TDI	4MOTION 6-Gang-Schaltgetriebe	103	2.800	815	30.400,00	36.176,00
	2,0-l-TDI	7-Gang-DSG	103	2.800	824	29.495,00	35.099,05
	2,0-l-BiTDI	6-Gang-Schaltgetriebe	132	2.800	824	30.415,00	36.193,85
	2,0-l-BiTDI	4MOTION 6-Gang-Schaltgetriebe	132	2.800	787	33.120,00	39.412,80
	2,0-l-BiTDI	7-Gang-DSG	132	2.800	824	32.215,00	38.335,85
	2,0-l-BiTDI	4MOTION 7-Gang-DSG	132	2.800	774	34.920,00	41.554,80
Transporter Kombi mit kurzem Radstand und Mittelhochdach	2,0-l-TDI	5-Gang-Schaltgetriebe	62	2.800	824	25.130,00	29.904,70
	2,0-l-TDI BMT*	5-Gang-Schaltgetriebe	62	2.800	824	25.515,00	30.362,85
	2,0-l-TDI	5-Gang-Schaltgetriebe	75	2.800	824	26.380,00	31.392,20
	2,0-l-TDI BMT*	5-Gang-Schaltgetriebe	84	2.800	824	27.100,00	32.249,00
	2,0-l-TDI	6-Gang-Schaltgetriebe	103	2.800	824	28.380,00	33.772,20
	2,0-l-TDI	4MOTION 6-Gang-Schaltgetriebe	103	2.800	815	31.085,00	36.991,15
	2,0-l-TDI	7-Gang-DSG	103	2.800	824	30.180,00	35.914,20
	2,0-l-BiTDI	6-Gang-Schaltgetriebe	132	2.800	824	31.100,00	37.009,00
	2,0-l-BiTDI	4MOTION 6-Gang-Schaltgetriebe	132	2.800	787	33.805,00	40.227,95
	2,0-l-BiTDI	7-Gang-DSG	132	2.800	824	32.900,00	39.151,00
	2,0-l-BiTDI	4MOTION 7-Gang-DSG	132	2.800	774	35.605,00	42.369,95

* BlueMotion Technology

Informationen zu Kraftstoffverbrauch und CO₂-Emissionen finden Sie am Ende dieser Preisliste.

Bei den hier angegebenen Gewichten sind die Gewichtsunterschiede für Mittelhoch- und Hochdach bereits berücksichtigt.

Modelle.

Modelle mit Dieselmotor		Getriebe	kW	Zul. Gesamtgewicht (kg)	Nutzlast (kg)	Preis in € o. MwSt.	Preis in € m. MwSt.
Transporter Kombi mit langem Radstand und Normaldach	2,0-l-TDI	5-Gang-Schaltgetriebe	62	2.800	824	25.420,00	30.249,80
	2,0-l-TDI BMT*	5-Gang-Schaltgetriebe	62	2.800	824	25.805,00	30.707,95
	2,0-l-TDI	5-Gang-Schaltgetriebe	75	2.800	824	26.670,00	31.737,30
	2,0-l-TDI BMT*	5-Gang-Schaltgetriebe	84	2.800	824	27.390,00	32.594,10
	2,0-l-TDI	6-Gang-Schaltgetriebe	103	2.800	815	28.670,00	34.117,30
	2,0-l-TDI	4MOTION 6-Gang-Schaltgetriebe	103	3.000	973	31.375,00	37.336,25
	2,0-l-TDI	7-Gang-DSG	103	2.800	815	30.470,00	36.259,30
	2,0-l-BiTDI	6-Gang-Schaltgetriebe	132	2.800	815	31.390,00	37.354,10
	2,0-l-BiTDI	4MOTION 6-Gang-Schaltgetriebe	132	3.000	925	34.095,00	40.573,05
	2,0-l-BiTDI	7-Gang-DSG	132	2.800	815	33.190,00	39.496,10
	2,0-l-BiTDI	4MOTION 7-Gang-DSG	132	3.000	925	35.895,00	42.715,05
Transporter Kombi mit langem Radstand und Mittelhochdach	2,0-l-TDI	5-Gang-Schaltgetriebe	62	2.800	824	26.105,00	31.064,95
	2,0-l-TDI BMT*	5-Gang-Schaltgetriebe	62	2.800	824	26.490,00	31.523,10
	2,0-l-TDI	5-Gang-Schaltgetriebe	75	2.800	824	27.355,00	32.552,45
	2,0-l-TDI BMT*	5-Gang-Schaltgetriebe	84	2.800	824	28.075,00	33.409,25
	2,0-l-TDI	6-Gang-Schaltgetriebe	103	2.800	815	29.355,00	34.932,45
	2,0-l-TDI	4MOTION 6-Gang-Schaltgetriebe	103	3.000	973	32.060,00	38.151,40
	2,0-l-TDI	7-Gang-DSG	103	2.800	815	31.155,00	37.074,45
	2,0-l-BiTDI	6-Gang-Schaltgetriebe	132	2.800	815	32.075,00	38.169,25
	2,0-l-BiTDI	4MOTION 6-Gang-Schaltgetriebe	132	3.000	925	34.780,00	41.388,20
	2,0-l-BiTDI	7-Gang-DSG	132	2.800	815	33.875,00	40.311,25
	2,0-l-BiTDI	4MOTION 7-Gang-DSG	132	3.000	925	36.580,00	43.530,20

* BlueMotion Technology

Informationen zu Kraftstoffverbrauch und CO₂-Emissionen finden Sie am Ende dieser Preisliste.

Bei den hier angegebenen Gewichten sind die Gewichtsunterschiede für Mittelhoch- und Hochdach bereits berücksichtigt.

Modelle.

Modelle mit Dieselmotor		Getriebe	kW	Zul. Gesamtgewicht (kg)	Nutzlast (kg)	Preis in € o. MwSt.	Preis in € m. MwSt.
Transporter Kombi mit langem Radstand und Hochdach	2,0-l-TDI	5-Gang-Schaltgetriebe	62	2.800	824	26.865,00	31.969,35
	2,0-l-TDI BMT*	5-Gang-Schaltgetriebe	62	2.800	824	27.250,00	32.427,50
	2,0-l-TDI	5-Gang-Schaltgetriebe	75	2.800	824	28.115,00	33.456,85
	2,0-l-TDI BMT*	5-Gang-Schaltgetriebe	84	2.800	824	28.835,00	34.313,65
	2,0-l-TDI	6-Gang-Schaltgetriebe	103	2.800	815	30.115,00	35.836,85
	2,0-l-TDI	4MOTION 6-Gang-Schaltgetriebe	103	3.000	973	32.820,00	39.055,80
	2,0-l-TDI	7-Gang-DSG	103	2.800	815	31.915,00	37.978,85
	2,0-l-BiTDI	6-Gang-Schaltgetriebe	132	2.800	815	32.835,00	39.073,65
	2,0-l-BiTDI	4MOTION 6-Gang-Schaltgetriebe	132	3.000	925	35.540,00	42.292,60
	2,0-l-BiTDI	7-Gang-DSG	132	2.800	815	34.635,00	41.215,65

* BlueMotion Technology

Informationen zu Kraftstoffverbrauch und CO₂-Emissionen finden Sie am Ende dieser Preisliste.

Bei den hier angegebenen Gewichten sind die Gewichtsunterschiede für Mittelhoch- und Hochdach bereits berücksichtigt.

Modelle.

Modelle mit Dieselmotor		Getriebe	kW	Zul. Gesamtgewicht (kg)	Nutzlast (kg)	Preis in € o. MwSt.	Preis in € m. MwSt.
Transporter Rockton	2,0-l-TDI	4MOTION 6-Gang-Schaltgetriebe	103	3.200	1.224	34.925,00	41.560,75
	2,0-l-BiTDI	4MOTION 6-Gang-Schaltgetriebe	132	3.200	1.187	37.475,00	44.595,25
	2,0-l-BiTDI	4MOTION 7-Gang-DSG	132	3.200	1.174	39.275,00	46.737,25
Transporter Rockton Expedition	2,0-l-TDI	4MOTION 6-Gang-Schaltgetriebe	103	3.200	775	42.960,00	51.122,40

Informationen zu Kraftstoffverbrauch und CO₂-Emissionen finden Sie am Ende dieser Preisliste.

Serienausstattung.

		Kastenwagen	Kastenwagen BlueMotion
Karosserie	Abschleppösen, vorn (einschraubbar) und hinten	●	●
	Außenspiegel links asphärisch, rechts konvex	●	●
	Befestigungspunkte für Dachträgersysteme bei Normaldach: 8 bei kurzem Radstand, 10 bei langem Radstand	●	●
	Hohe Heckflügeltüren ohne Fenster – nur bei Hochdach	●	
	Kraftstoffbehälter (Volumen: 80 l) aus Kunststoff	●	●
	Schiebetür rechts, im Laderaum	●	●
	Wärmeschutzverglasung (grün) im Fahrerhaus	●	●
Fahrwerk	Pannenset (Tyre Mobility Set: 12-V-Kompressor und Reifendichtmittel)	●	●
	Reifen 215/65 R 16 C 106/104 T rollwiderstandsoptimiert – bei Kastenwagen nur bei BlueMotion Technology	●	●
	16"-Fahrwerk mit 16"-Bremsanlage – nur bei 85-kW-Ottomotor, TDI	●	●
	17"-Fahrwerk mit 17"-Bremsanlage – nur bei 150-kW-TSI, 132-kW-BiTDI	●	
Sicherheitsausstattung	Airbags für Fahrer und Beifahrer, Gurtstraffer links und rechts sowie Beifahrerairbag-Deaktivierung	●	●
	Einton-Signalhorn	●	●
	Elektronisches Stabilisierungsprogramm mit Bremsassistent, ABS, ASR, EDS und Berganfahrassistent	●	●
	Halogen-Hauptscheinwerfer (H4)	●	●
	Haltegriffe (klappbar) am Dachrahmen	●	●
	Kopfstützen (höhenverstellbar) mit Kunstlederbezug	●	●
	Tagfahrlicht (im Fahrbetrieb dauernd eingeschaltet)	●	●
	Verbandmaterial und Warndreieck	●	●
	Verzurrösen zur Ladegutsicherung	●	●
Innenausstattungen	Gummibodenbelag im Fahrerhaus	●	●
	Handschuhfach mit abschließbarer Klappe	●	●
	Seitenverkleidung (halbhoch) aus Hartfaserplatten im Laderaum	●	●
	Sitzbezüge in Stoff, Dessin "Place"	●	
	Sitzbezüge in Stoff, Dessin "Timo"		●

Serienausstattung.

		Kastenwagen	Kastenwagen BlueMotion
Funktionsausstattung	Abgasnorm Euro 5 (bei Dieselmotoren nur mit Dieselpartikelfilter)	●	●
	Geschwindigkeitsregelanlage – bei Kastenwagen nur bei BlueMotion Technology	●	●
	Nichtraucherausführung (12-V-Steckdose und Becherhalter in der Armaturentafel)	●	●
	Reifenkontrollanzeige		●
	Scheibenwischer-Intervallschaltung	●	●
	Start-Stopp-System mit Bremsenergie-Rückgewinnung – bei Kastenwagen nur bei BlueMotion Technology	●	●
	Staub- und Pollenfilter	●	●
	Warnsummer für noch eingeschaltetes Licht	●	●
	Warnton und -leuchte bei nicht angelegtem Fahrer-Sicherheitsgurt	●	●

Serienausstattung.

		Kombi	Rockton	Rockton Expedition
Karosserie	Abschleppösen, vorn (einschraubbar) und hinten	●	●	●
	Außenspiegel links asphärisch, rechts konvex	●	●	●
	Beklebung "Rockton"		●	●
	Fenster vorn und geschlossene Seitenwand hinten, im Lade-/Fahrerhaus, links		●	●
	Fenster vorn und geschlossene Seitenwand hinten, im Lade-/Fahrerhaus, rechts		●	●
	Heckfenster, beheizbar	●	●	●
	Hohe Heckflügeltür mit Fenstern – nur bei Hochdach	●		
	Kraftstoffbehälter (Volumen: 80 l) aus Kunststoff	●	●	●
	Normaldach (mit Befestigungspunkten für Dachträgersysteme: 8 bei kurzem Radstand, 10 bei langem Radstand)	●	●	●
	Schiebetür rechts, im Lade-/Fahrerhaus	●	●	●
	Vergrößerte Radhausschalen			●
	Wärmeschutzverglasung (grün) im Fahrerhaus und Lade-/Fahrerhaus	●	●	●
	Fahrwerk	Bordwerkzeug mit Scherenwagenheber		●
Ganzjahresreifen 215/60 R 17 C 109/107 T – nur bei 132-kW-BiTDI			●	
Ganzjahresreifen 215/65 R 16 C 106/104 T – nur bei 103-kW-TDI			●	
Höherlegung			●	●
Mechanische Hinterachs-Differenzialsperre			●	●
Pannenset (Tyre Mobility Set: 12-V-Kompressor und Reifendichtmittel)		●		
Reifen 215/65 R 16 C 106/104 T rollwiderstandsoptimiert – nur bei BlueMotion Technology		●		
Reserverad (Stahl) mit Fahrbereifung			●	
16" geländefähige Bereifung 225/75 R 16 mit Tachoangleichung				●
16"-Fahrwerk mit 16"-Bremsanlage – nur bei 85-kW-Ottomotor, TDI		●	●	●
16"-Reserverad mit geländefähiger Bereifung, stehende Halterung in der Bodenschiene im Laderaum				●

Serienausstattung.

		Kombi	Rockton	Rockton Expedition
Fahrwerk	16"-Stahlfelge			●
	17"-Fahrwerk mit 17"-Bremsanlage – nur bei 150-kW-TSI, 132-kW-BiTDI	●	●	
Sicherheitsausstattung	Airbags für Fahrer und Beifahrer, Gurtstraffer links und rechts sowie Beifahrerairbag-Deaktivierung	●	●	●
	Einton-Signalhorn	●	●	●
	Elektronisches Stabilisierungsprogramm mit Bremsassistent, ABS, ASR, EDS und Berganfahrassistent	●	●	●
	Halogen-Hauptscheinwerfer (H4)	●	●	●
	Haltegriffe (klappbar) am Dachrahmen	●	●	●
	Kindersicherung an den Schiebetüren im Fahrgastraum	●	●	●
	Kopfstützen (höhenverstellbar) mit Kunstlederbezug	●	●	●
	Tagfahrlicht (im Fahrbetrieb dauernd eingeschaltet)	●	●	●
	Verbandmaterial und Warndreieck	●	●	●
Verzurrösen zur Ladegutsicherung	●	●		
Innenausstattungen	Gummibodenbelag im Fahrerhaus	●	●	●
	Handschuhfach mit abschließbarer Klappe	●	●	●
	Robuster Schienenboden im Lade-/Fahrgastraum			●
	Robuststoffsitzbezüge, Dessin "Runner" im Fahrerhaus; Kunstleder, Dessin "Textile Raute" für vorhandene Sitze im Fahrgastraum		●	●
	Seitenverkleidung aus Hartfaserplatten im Lade-/Fahrgastraum (halbhoch bei Fahrzeugen mit Fensterausschnitten)	●	●	●
	Sitzbezüge in Stoff, Dessin "Place"	●		
	Zwei Einzelsitze im Lade-/Fahrgastraum (im Schienenboden verstellbar sowie entnehmbar), integrierte 3-Punkt-Automatiksicherheitsgurte			●
Funktionsausstattung	Abgasnorm Euro 5 (bei Dieselmotoren nur mit Dieselpartikelfilter)	●	●	●
	Elektrische Schnittstelle für externe Nutzung		●	●
	Geschwindigkeitsregelanlage – nur bei BlueMotion Technology	●		
	Luftfilter für staubreiche Länder, mit Filtersättigungsanzeige		●	●
	Nichtraucherausführung (12-V-Steckdose und Becherhalter in der Armaturentafel)	●	●	●
	Scheibenwischer-Intervallschaltung	●	●	●

Serienausstattung.

		Kombi	Rockton	Rockton Expedition
Funktionsausstattung	Start-Stopp-System mit Bremsenergie-Rückgewinnung – nur bei BlueMotion Technology	●		
	Staub- und Pollenfilter	●	●	●
	Warnsummer für noch eingeschaltetes Licht	●	●	●
	Warnton und -leuchte bei nicht angelegtem Fahrer-Sicherheitsgurt	●	●	●
	Zuheizer		●	●
	Zusatzheizung im Lade-/Fahrgastraum		●	●
	2. Batterie mit Trennrelais, wartungsfrei		●	●

Sonderausstattungen.

		Kastenwagen	Kastenwagen BlueMotion	Preis in € o. MwSt.	Preis in € m. MwSt.
Ablagen und Staukästen	Abfallbehälter für Türablagen im Fahrerhaus	○	○	20,00	23,80
	Gepäcknetze an den Heckflügeltüren	○	○	40,00	47,60
Airbags	Seiten- und Kopfairbag für Fahrer und Beifahrer	○	○	390,00	464,10
Anhängervorrichtungen	Anhängervorrichtung, abnehm-/abschließbar (einschließlich Gespannstabilisierung)	○	○	720,00	856,80
	Anhängervorrichtung, starr (einschließlich Gespannstabilisierung)	○	○	580,00	690,20
	Vorbereitung für Anhängervorrichtung (einschließlich Gespannstabilisierung)	○	○	195,00	232,05
Ausstattungs Pakete	Ausstattungs paket "4Style": Seiten-/Frontschweller im Offroad-Design, Steinschlagfolie, robuste Gummimatte im Fahrerhaus – nur bei kurzem Radstand 4MOTION	○		1.680,00	1.999,20
	Elektrikpaket I (elektrische Fensterheber, elektrisch einstell- und beheizbare Außenspiegel)	○	○	500,00	595,00
	Elektrikpaket II (elektrische Fensterheber, elektrisch einstell-, beheiz- und anklappbare Außenspiegel)	○	○	620,00	737,80
	Elektrikpaket III (elektrische Fensterheber, elektrisch einstell-, beheiz- und anklappbare Außenspiegel mit lackiertem Gehäuse)	○	○	650,00	773,50
	Exterieurpaket I – Diverse Anbauteile in Wagenfarbe – Klarglas-Halogen-Hauptscheinwerfer (H7) in Doppelreflektor-Optik – Nebelscheinwerfer inklusive Abbiegelicht – nur bei Normaldach, Mittelhochdach	○	○	315,00	374,85
	Exterieurpaket I für Fahrzeuge mit Heckflügeltüren – Klarglas-Halogen-Hauptscheinwerfer (H7) in Doppelreflektor-Optik – Nebelscheinwerfer inklusive Abbiegelicht	○	○	265,00	315,35
	Komfortpaket – Haltegriff für Einstieg an der A-Säule, auf der Fahrer- und Beifahrerseite – Instrumentenbeleuchtung, dimmbar – Doppelton-Signalhorn	○	○	215,00	255,85
Batterien	2. Batterie mit Trennrelais, wartungsfrei	○	○	205,00	243,95
Bauteile mit besonderer Oberfläche	Außenspiegelgehäuse und Türgriffe in Wagenfarbe	○	○	41,00	48,79

● = serienmäßige Ausstattung ○ = Sonderausstattung gegen Mehrpreis o. M. = ohne Mehrpreis

Sonderausstattungen.

		Kastenwagen	Kastenwagen BlueMotion	Preis in € o. MwSt.	Preis in € m. MwSt.
Bodenbeläge	Gummibodenbelag im Laderaum – Trittstufenbeleuchtung im Laderaum				
	..., bei langem Radstand	○		240,00	285,60
	..., bei kurzem Radstand	○	○	195,00	232,05
	Holzfußboden im Laderaum – Trittstufenbeleuchtung im Laderaum				
	..., bei langem Radstand	○		380,00	452,20
	..., bei kurzem Radstand	○	○	340,00	404,60
Dachblinkleuchten	Dachblinkleuchten, hinten links und rechts (Fahrzeughöhe bei Normaldach/Mittelhochdach ca. +76 mm, bei Hochdach ca. +88 mm)	○		245,00	291,55
Dacheinsatz im Laderaum	Dachlüfter (elektrisch) im Laderaum (Fahrzeughöhe bei Normaldach ca. +113 mm, bei Mittelhochdach/Hochdach ca. +128 mm)	○	○	475,00	565,25
Dachlackierungen	Hochdach (Kunststoff) außen in Wagenfarbe, innen in Candy-Weiß	○		175,00	208,25
	..., bei Wagenfarbe Candy-Weiß	○		o. M.	
	Mittelhochdach (Kunststoff), außen in Wagenfarbe, innen in Candy-Weiß	○		150,00	178,50
	..., bei Wagenfarbe Candy-Weiß	○		o. M.	
Dachreling/Dachlastenträger	Befestigungsschienen auf dem Dach (Vorbereitung für verschiebbare Dachlastträger) – nur bei Normaldach	○		113,00	134,47
Diebstahlschutz	Diebstahl-Alarmanlage mit Innenraumüberwachung im Fahrerhaus, Back-up-Horn und Abschleppschutz – nur in Verbindung mit Ausstattung: Zentralverriegelung	○		245,00	291,55
	Diebstahl-Alarmanlage und Back-up-Horn – nur in Verbindung mit Ausstattung: Zentralverriegelung	○		205,00	243,95
Differenzialsperre	Mechanische Hinterachs-Differenzialsperre – nur bei 4MOTION	○		740,00	880,60
Elektrische Schnittstelle für externe Nutzung	Elektrische Schnittstelle für externe Nutzung	○	○	58,00	69,02

● = serienmäßige Ausstattung ○ = Sonderausstattung gegen Mehrpreis o. M. = ohne Mehrpreis

Sonderausstattungen.

		Kastenwagen	Kastenwagen BlueMotion	Preis in € o. MwSt.	Preis in € m. MwSt.
Fahrerassistenzsysteme	Geschwindigkeitsregelanlage – serienmäßig bei Kastenwagen BlueMotion Technology	○	●	280,00	333,20
	ParkPilot, hinten	○	○	320,00	380,80
	ParkPilot, hinten, mit Rückfahrkamera "Rear Assist" – nur bei Normaldach, Mittelhochdach – nur in Verbindung mit Ausstattung: Navigationsfunktion "RNS 315" (für "RCD 310") oder Radio-Navigationssystem "RNS 510"	○	○	825,00	981,75
	ParkPilot, vorn und hinten	○	○	545,00	648,55
	ParkPilot, vorn und hinten, mit Rückfahrkamera "Rear Assist" – nur bei Normaldach, Mittelhochdach – nur in Verbindung mit Ausstattung: Navigationsfunktion "RNS 315" (für "RCD 310") oder Radio-Navigationssystem "RNS 510"	○	○	1.050,00	1.249,50
	Rückfahrkamera "Rear Assist" – nur bei Normaldach, Mittelhochdach – nur in Verbindung mit Ausstattung: Navigationsfunktion "RNS 315" (für "RCD 310") oder Radio-Navigationssystem "RNS 510"	○	○	505,00	600,95
	Servotronic (geschwindigkeitsabhängige Servolenkung und in Höhe und Länge verstellbare Sicherheitslenksäule)	○	○	365,00	434,35
	Spurwechselassistent "Side Assist" – Sicherheitsinnenspiegel, automatisch abblendend – Scheibenwischer-Intervallschaltung mit Regensensor für die Frontscheibenwischer – Geschwindigkeitsregelanlage – Multifunktionsanzeige "Plus" – nur bei kurzem Radstand mit Heckklappe – nur in Verbindung mit Ausstattung: Radio oder Radio-Navigationssystem				
	..., bei allen Modellen außer BlueMotion Technology	○		945,00	1.124,55
	..., bei Kastenwagen nur bei BlueMotion Technology	○	○	855,00	1.017,45

● = serienmäßige Ausstattung ○ = Sonderausstattung gegen Mehrpreis o. M. = ohne Mehrpreis

Sonderausstattungen.

		Kastenwagen	Kastenwagen BlueMotion	Preis in € o. MwSt.	Preis in € m. MwSt.
Fahrwerk	Federung, Dämpfung und Stabilisatoren verstärkt (schlechtwegetauglich), zulässige Vorderachslast 1.680 kg – nur bei 150-kW-TSI, TDI/BiTDI	○		485,00	577,15
	Federung und Dämpfung mit erhöhter Vorderachslast (1.710 kg) – Stahlräder 6½ J x 16 verstärkt – Zulässiges Gesamtgewicht 3.000 kg – Bordwerkzeug und Wagenheber verstärkt – nur bei 103-kW-TDI	○		985,00	1.172,15
	Federung und Dämpfung mit erhöhter Vorderachslast (1.710 kg) und verstärkten Stabilisatoren – Stahlräder 6½ J x 16 verstärkt – Zulässiges Gesamtgewicht 3.000 kg – Bordwerkzeug und Wagenheber verstärkt – nur bei 103-kW-TDI	○		1.250,00	1.487,50
	Federung und Dämpfung (Schlechtwegeausführung) – nur bei Normaldach	○	○	345,00	410,55
	Federung und Dämpfung, verstärkt; die Fahrzeughöhe kann in Abhängigkeit vom Modell um bis zu 20 mm zunehmen	○		170,00	202,30
	Federung und Dämpfung, verstärkt (schlechtwegetauglich), zulässige Vorderachslast 1.680 kg – nur bei 150-kW-TSI, TDI/BiTDI – nur in Verbindung mit Ausstattung: Zulässiges Gesamtgewicht 3.000 kg	○		220,00	261,80
	Tiefergelegtes Fahrwerk (ca. -20 mm) – nur bei kurzem Radstand	○		111,00	132,09
	Verstärkte Dämpfung und Stabilisatoren, vorn und hinten – nur bei 85-kW-Ottomotor, TDI – bei TDI nur in Verbindung mit Ausstattung: Zulässiges Gesamtgewicht 3.000 kg	○		430,00	511,70
	Verstärkte Federung, hinten – nur bei 85-kW-Ottomotor, TDI – bei TDI nur in Verbindung mit Ausstattung: Zulässiges Gesamtgewicht 3.000 kg	○		123,00	146,37
	Verstärkte Stabilisatoren vorn und hinten – bei 150-kW-TSI, TDI/BiTDI nur in Verbindung mit Ausstattung: Zulässiges Gesamtgewicht 3.000 kg	○		275,00	327,25
	17"-Fahrwerk mit 17"-Bremsanlage – nur in Verbindung mit Ausstattung: 17"-Räder/-Reifen	○		105,00	124,95

● = serienmäßige Ausstattung ○ = Sonderausstattung gegen Mehrpreis o. M. = ohne Mehrpreis

Sonderausstattungen.

		Kastenwagen	Kastenwagen BlueMotion	Preis in € o. MwSt.	Preis in € m. MwSt.
Fenster	Fenster vorn und geschlossene Seitenwand hinten, im Laderaum, links	○	○	205,00	243,95
	Fenster vorn und geschlossene Seitenwand hinten, im Laderaum, rechts	○	○	205,00	243,95
	Schiebefenster vorn und feststehendes Fenster hinten, im Laderaum, rechts		○	650,00	773,50
	Schiebefenster vorn und geschlossene Seitenwand hinten, im Laderaum, links	○	○	450,00	535,50
	Schiebefenster vorn und geschlossene Seitenwand hinten, im Laderaum, rechts	○	○	450,00	535,50
Fenster (Glasart im Laderaum)	Fenster im Laderaum dunkel eingefärbt (Privacy)	○	○	350,00	416,50
Glasdach	Glasschiebe-/Ausstelldach im Fahrerhaus (elektrisch betätigt) mit Jalousie – nur bei Normaldach	○		775,00	922,25
Heckflügeltüren/Heckklappe	Entriegelung Heckklappe/Deckel hinten von außen – nur bei Normaldach, Mittelhochdach – nur in Verbindung mit Ausstattung: Zentralverriegelung	○	○	o. M.	
	Entriegelung Heckklappe/Deckel hinten von innen (elektrisch) – nur bei Normaldach, Mittelhochdach – nur in Verbindung mit Ausstattung: Zentralverriegelung	○	○	32,00	38,08
	Heckflügeltüren mit Fenstern, beheizbar – nur bei Normaldach, Mittelhochdach	○	○	310,00	368,90
	Heckflügeltüren ohne Fenster – Ohne Sicherheitsinnenspiegel – nur bei Normaldach, Mittelhochdach	○	○	275,00	327,25
	Heckklappe mit Fenster, beheizbar – Sicherheitsinnenspiegel abblendbar – nur bei Normaldach, Mittelhochdach	○	○	35,00	41,65
	Hochdach, hohe Heckflügeltüren mit Fenstern, beheizbar – Sicherheitsinnenspiegel abblendbar – nur bei Hochdach	○		o. M.	
	Scharniere für Heckflügeltüren mit 250° Öffnungswinkel – nur bei langem Radstand	○		410,00	487,90
	Zuziehhilfe für Heckklappe – nur bei Normaldach, Mittelhochdach	○	○	131,00	155,89

● = serienmäßige Ausstattung ○ = Sonderausstattung gegen Mehrpreis o. M. = ohne Mehrpreis

Sonderausstattungen.

		Kastenwagen	Kastenwagen BlueMotion	Preis in € o. MwSt.	Preis in € m. MwSt.
Heckscheiben- Wischwaschanlage mit Intervallschaltung	Heckfenster (Normalglas, beheizbar) mit Heckscheiben-Wischwaschanlage	○	○	160,00	190,40
Heizungen/Klimaanlagen	Frischlufansaugung mit Aktivkohlefilter	○	○	20,00	23,80
	Klimaanlage "Climatic" (halbautomatisch) im Fahrerhaus	○	○	1.205,00	1.433,95
	Klimaanlage "Climatic" (halbautomatisch) im Fahrerhaus und Zusatzheizung im Laderaum	○		1.450,00	1.725,50
	Klimaanlage "Climatic" (halbautomatisch) im Fahrerhaus, 2. Verdampfer und Zusatzheizung im Fahrerhaus				
	..., bei Normaldach	○		1.845,00	2.195,55
	..., bei Mittelhochdach, Hochdach	○		1.620,00	1.927,80
	Zusatzheizung im Laderaum	○	○	245,00	291,55
Innenverkleidungen im Laderaum	Aufschneidschutz (Polycarbonat) an den verblechten Fensterausschnitten des Laderaums (linke/rechte Seite und Heckklappe) – nur bei Normaldach	○		700,00	833,00
	Seitenverkleidung aus Hartfaserplatten im Laderaum (halbhoch bei Fahrzeugen mit Fensterausschnitten)				
	..., bei langem Radstand	○		295,00	351,05
	..., bei kurzem Radstand	○	○	250,00	297,50
Kindersicherung	Kindersicherung an den Schiebetüren im Laderaum	○	○	17,00	20,23
	Kindersicherung für Türen und Klappen im Fahrerhaus	○	○	50,00	59,50
Laderaumentlüftung	Zusätzliche Entlüftung des Laderaums (Bäckerschlitze) an der D-Säule	○	○	111,00	132,09
Lenkräder	Lederlenkrad und Schaltknauf in Leder	○	○	140,00	166,60
	Multifunktions-Lederlenkrad mit Bedienelementen für Radio und Mobiltelefon – Lederteilumfang (Schaltknauf in Leder) – nur in Verbindung mit Ausstattung: Radio oder Radio-Navigationssystem	○	○	310,00	368,90
Licht und Sicht	Bi-Xenon-Scheinwerfer mit LED-Tagfahrlicht – Instrumentenbeleuchtung, dimmbar – Leuchtweitenregulierung, automatisch dynamisch (reguliert sich im Fahrbetrieb) – Scheinwerferreinigungsanlage mit beheizbaren Scheibenwaschdüsen, vorn, und Waschwasserstandanzeige	○	○	1.295,00	1.541,05

● = serienmäßige Ausstattung ○ = Sonderausstattung gegen Mehrpreis o. M. = ohne Mehrpreis

Sonderausstattungen.

		Kastenwagen	Kastenwagen BlueMotion	Preis in € o. MwSt.	Preis in € m. MwSt.
Licht und Sicht	Licht & Sicht – Sicherheitsinnenspiegel, automatisch abblendend – Fahrlichtschaltung automatisch, mit Tagfahrlicht, "Leaving home"-Funktion und manueller "Coming home"-Funktion – Scheibenwischer-Intervallschaltung mit Regensensor für die Frontscheibenwischer – nur in Verbindung mit Ausstattung: Zentralverriegelung	○	○	200,00	238,00
	Nebelscheinwerfer inklusive Abbiegelicht	○	○	255,00	303,45
Luftfilter (Motor)	Luftfilter für staubreiche Länder, mit Filtersättigungsanzeige	○		135,00	160,65
Multifunktionsanzeige/ Bordcomputer	Multifunktionsanzeige	○	○	160,00	190,40
	Multifunktionsanzeige "Plus"	○	○	260,00	309,40
Räder/Reifen - 16"	Ganzjahresreifen 215/65 R 16 C 106/104 T – nur bei 85-kW-Ottomotor, TDI				
	..., bei 85-kW-Ottomotor, TDI (außer BlueMotion Technology)	○		315,00	374,85
	..., bei BlueMotion Technology	○		141,00	167,79
	Leichtmetallräder "Cartagena" 6½ J x 16 – 4 Leichtmetallräder "Cartagena" 6½ J x 16 – Abdeckungen für Leichtmetallräder – nur bei 85-kW-Ottomotor, TDI	○		655,00	779,45
	Leichtmetallräder "Miyato" 6½ J x 16 – 4 Leichtmetallräder "Miyato" 6½ J x 16 – Abdeckungen für Leichtmetallräder – nur bei 85-kW-Ottomotor, TDI	○		555,00	660,45
	M+S Reifen 215/65 R 16 C 106/104 T				
	..., bei 85-kW-Ottomotor, TDI (außer BlueMotion Technology)	○		315,00	374,85
	..., bei BlueMotion Technology	○		141,00	167,79
Räder/Reifen - 17"	Ganzjahresreifen 215/60 R 17 C 109/107 T				
	..., bei 103-kW-TDI	○		315,00	374,85
	..., bei 150-kW-TSI, 84-kW-TDI, 132-kW-BiTDI	○		141,00	167,79
	Ganzjahresreifen 235/55 R 17 103 H XL – nur in Verbindung mit Ausstattung: 17"-Räder	○		141,00	167,79

● = serienmäßige Ausstattung ○ = Sonderausstattung gegen Mehrpreis o. M. = ohne Mehrpreis

Sonderausstattungen.

		Kastenwagen	Kastenwagen BlueMotion	Preis in € o. MwSt.	Preis in € m. MwSt.
Räder/Reifen - 17"	Leichtmetallräder "Thunder" 7 J x 17 – 4 Leichtmetallräder "Thunder" 7 J x 17 – Abdeckungen für Leichtmetallräder				
	..., bei 85-kW-Ottomotor, TDI	○		1.545,00	1.838,55
	..., bei 150-kW-TSI, 132-kW-BiTDI	○		890,00	1.059,10
	M+S Reifen 215/60 R 17 C 104/102 T – nur in Verbindung mit Ausstattung: 17"-Stahlräder	○		141,00	167,79
	Stahlräder 7 J x 17 – nur bei 85-kW-Ottomotor, TDI	○		655,00	779,45
Räder/Reifen - 18"	Leichtmetallräder "Canberra" 8 J x 18 – 4 Leichtmetallräder "Canberra" 8 J x 18 – Reifen 255/45 R 18 103 W – Abdeckungen für Leichtmetallräder				
	..., bei 103-kW-TDI	○		2.080,00	2.475,20
	..., bei 150-kW-TSI, 132-kW-BiTDI	○		1.425,00	1.695,75
Räder/Reifen - Reserverad/ Pannenset	Leichtmetall-Reserverad in Fahrbereifung (es entfällt: Pannen-Set) – Bordwerkzeug und Wagenheber	○		240,00	285,60
	Stahl-Reserverad in Fahrbereifung (es entfällt: Pannen-Set) – Bordwerkzeug und Wagenheber	○		67,00	79,73
Räder-/Reifenzubehör	Radschrauben mit Adapter zur Radsicherung (4 Radschrauben, nur mit Adapter an-/abschraubbar) – nur in Verbindung mit Ausstattung: Leichtmetallräder	○		21,00	24,99
	Radvollblenden für 16"-Räder – nur bei 85-kW-Ottomotor, TDI	○		103,00	122,57
Radiosysteme/ Radio-Navigationssysteme	CD-Wechsler (6 CDs)	○		425,00	505,75
	Multimediabuchsen "MEDIA-IN" mit iPod/iPhone-Adapterkabel und "AUX-IN", zum Anschluss externer Audioquellen – nur in Verbindung mit Ausstattung: Navigationsfunktion "RNS 315" (für "RCD 310") oder Radioanlage "RCD 310" oder Radio-Navigationssystem "RNS 510" oder Radioanlage "RCD 310" mit digitalem Radioempfang (DAB)	○	○	150,00	178,50

● = serienmäßige Ausstattung ○ = Sonderausstattung gegen Mehrpreis o. M. = ohne Mehrpreis

Sonderausstattungen.

		Kastenwagen	Kastenwagen BlueMotion	Preis in € o. MwSt.	Preis in € m. MwSt.
Radiosysteme/ Radio-Navigationssysteme	Multimediabuchsen "MEDIA-IN" mit USB-Adapterkabel und "AUX-IN", zum Anschluss externer Audioquellen – nur in Verbindung mit Ausstattung: Navigationsfunktion "RNS 315" (für "RCD 310") oder Radioanlage "RCD 310" oder Radio-Navigationssystem "RNS 510" oder Radioanlage "RCD 310" mit digitalem Radioempfang (DAB)	○	○	137,00	163,03
	Navigationsfunktion "RNS 315" (für "RCD 310") – Multifunktionsanzeige "Plus"	○	○	630,00	749,70
	Radioanlage "RCD 210" – 2 Lautsprecher – Radio "RCD 210" (MP3-fähig)	○	○	400,00	476,00
	Radioanlage "RCD 310" – Radio "RCD 310" (MP3-fähig) – 4 Lautsprecher – Multimediabuchse (AUX-IN) zum Anschluss einer externen Audioquelle	○	○	455,00	541,45
	Radioanlage "RCD 310" mit digitalem Radioempfang (DAB) – Radio "RCD 310" (MP3-fähig) – 4 Lautsprecher – Multimediabuchse (AUX-IN) zum Anschluss einer externen Audioquelle	○	○	630,00	749,70
	Radio-Navigationssystem "RNS 510" – 4 Lautsprecher – Multifunktionsanzeige "Plus" – Multimediabuchse (AUX-IN) zum Anschluss einer externen Audioquelle	○	○	2.215,00	2.635,85
	TV-Empfang – nur in Verbindung mit Ausstattung: Radio-Navigationssystem "RNS 510"	○	○	925,00	1.100,75
Raucher-/ NichtraucherAusführung	Raucherausführung (12-V-Steckdose mit Zigarettenanzünder, Aschenbecher und 2 Becherhaltern in der Armaturentafel)	○	○	17,00	20,23
Regensensor	Scheibenwischer-Intervallschaltung mit Regensensor sowie Sicherheitsinnenspiegel, automatisch abblendend	○	○	139,00	165,41
Reifendruckkontrolle	Reifenkontrollanzeige	○	●	46,00	54,74

● = serienmäßige Ausstattung ○ = Sonderausstattung gegen Mehrpreis o. M. = ohne Mehrpreis

Sonderausstattungen.

		Kastenwagen	Kastenwagen BlueMotion	Preis in € o. MwSt.	Preis in € m. MwSt.
Scheinwerferreinigungsanlage/ beheizbare Scheibenwaschdüsen	Beheizbare Scheibenwaschdüsen, vorn, und Waschwasserstandanzeige	○	○	52,00	61,88
	Scheinwerferreinigungsanlage mit beheizbaren Scheibenwaschdüsen, vorn, und Washwasserstandanzeige – nicht bei kurzem Radstand Normaldach 84-kW-TDI BlueMotion Technology	○		280,00	333,20
Schiebetüren im Laderaum	Elektrische Schiebetür mit elektrischer Zuziehilfe, links – nur in Verbindung mit Ausstattung: Zentralverriegelung	○		510,00	606,90
	Elektrische Schiebetür mit elektrischer Zuziehilfe, rechts – nur in Verbindung mit Ausstattung: Zentralverriegelung	○		510,00	606,90
	Elektrische Zuziehilfe für Schiebetür, links	○		131,00	155,89
	Elektrische Zuziehilfe für Schiebetür, rechts	○		131,00	155,89
	Hohe Schiebetür rechts, im Laderaum – nur bei Hochdach	○		895,00	1.065,05
	Ohne Schiebetür rechts, im Laderaum (geschlossene Seitenwand) – nur in Verbindung mit Ausstattung: Schiebetür links, im Laderaum	○	○	o. M.	
	Schiebetür links, im Laderaum	○	○	660,00	785,40
Schlüssel für Schließsystem	Zusätzlicher 3. Schlüssel (kein Funkklappschlüssel)	○	○	13,00	15,47
	3 statt 2 Schlüssel (starr) für Schließsystem	○	○	13,00	15,47
Schmutzfänger	Schmutzfänger vorn und hinten	○		146,00	173,74
Sitzbezüge	Robuststoffsitzbezüge, Dessin "Runner" im Fahrerhaus; Kunstleder, Dessin "Textile Raute" für vorhandene Sitze im Fahrgastraum	○		107,00	127,33
	Sitzbezüge in Kunstleder, Dessin "Textile Raute"	○		46,00	54,74
	Sitzbezüge in Stoff, Dessin "Tasamo"	○		90,00	107,10
Sitze 1. Sitzreihe	Beifahrerdoppelsitzbank im Fahrerhaus, rechts	○	○	255,00	303,45
	Beifahrerdoppelsitzbank rechts, mit Ablagefach, in der 1. Sitzreihe	○	○	335,00	398,65
	Drehsitz links (nicht höhenverstellbar), in der 1. Sitzreihe	○	○	160,00	190,40
	Drehsitz rechts (nicht höhenverstellbar), in der 1. Sitzreihe	○	○	160,00	190,40

● = serienmäßige Ausstattung ○ = Sonderausstattung gegen Mehrpreis o. M. = ohne Mehrpreis

Sonderausstattungen.

		Kastenwagen	Kastenwagen BlueMotion	Preis in € o. MwSt.	Preis in € m. MwSt.
Sitzheizung	Sitzheizung für Sitz im Fahrerhaus, links, regelbar – nur in Verbindung mit Ausstattung: Klimaanlage "Climatic" (halbautomatisch)	○	○	180,00	214,20
	Sitzheizung für Sitze im Fahrerhaus, links und rechts, getrennt regelbar – nur in Verbindung mit Ausstattung: Klimaanlage "Climatic" (halbautomatisch)	○	○	360,00	428,40
Sitzkonfiguration - 3. Sitzeinstellungen	Höheneinstellung für linken Einzelsitz im Fahrerhaus – nur in Verbindung mit Ausstattung: Lendenwirbelstützen (manuell einstellbar) für Einzelsitze im Fahrerhaus, links und rechts oder Lendenwirbelstütze (manuell einstellbar) für Einzelsitz, im Fahrerhaus, links oder Lendenwirbelstützen für Einzelsitze im Fahrerhaus (links elektrisch, rechts manuell einstellbar) (nicht bei Drehsitzen)	○	○	48,00	57,12
	Höheneinstellung für linken und rechten Einzelsitz im Fahrerhaus – nur in Verbindung mit Ausstattung: Lendenwirbelstützen (manuell einstellbar) für Einzelsitze im Fahrerhaus, links und rechts oder Lendenwirbelstützen für Einzelsitze im Fahrerhaus (links elektrisch, rechts manuell einstellbar) (nicht bei Drehsitzen)	○	○	96,00	114,24
	Höheneinstellung für rechten Einzelsitz im Fahrerhaus – nur in Verbindung mit Ausstattung: Lendenwirbelstützen (manuell einstellbar) für Einzelsitze im Fahrerhaus, links und rechts oder Lendenwirbelstütze (manuell einstellbar) für Einzelsitz im Fahrerhaus, rechts	○	○	48,00	57,12
Sitzkonfiguration - 4. Lendenwirbelstützen	Lendenwirbelstütze (elektrisch einstellbar) für Einzelsitz im Fahrerhaus, links – nur in Verbindung mit Ausstattung: Armlehnen für linken Sitz im Fahrerhaus	○	○	190,00	226,10
	Lendenwirbelstütze (manuell einstellbar) für Einzelsitz, im Fahrerhaus, links	○	○	45,00	53,55
	Lendenwirbelstütze (manuell einstellbar) für Einzelsitz im Fahrerhaus, rechts	○	○	45,00	53,55

● = serienmäßige Ausstattung ○ = Sonderausstattung gegen Mehrpreis o. M. = ohne Mehrpreis

Sonderausstattungen.

		Kastenwagen	Kastenwagen BlueMotion	Preis in € o. MwSt.	Preis in € m. MwSt.
Sitzkonfiguration - 4. Lendenwirbelstützen	Lendenwirbelstützen für Einzelsitze im Fahrerhaus (links elektrisch, rechts manuell einstellbar) (nicht bei Drehsitzen) – nur in Verbindung mit Ausstattung: Armlehnen für beide Sitze im Fahrerhaus oder Armlehnen für linken Sitz im Fahrerhaus	○	○	235,00	279,65
	Lendenwirbelstützen (manuell einstellbar) für Einzelsitze im Fahrerhaus, links und rechts	○	○	90,00	107,10
Sitzkonfiguration - 5. Armlehnen	Armlehnen für beide Sitze im Fahrerhaus	○	○	170,00	202,30
	Armlehnen für linken Sitz im Fahrerhaus	○	○	85,00	101,15
	Armlehnen für rechten Sitz im Fahrerhaus	○	○	85,00	101,15
Standheizungen/ Zusatzheizungen	Luft-Standheizung programmierbar – 2. Batterie mit Trennrelais, wartungsfrei	○		1.640,00	1.951,60
	Luft-Standheizung programmierbar, mit Funkfernbedienung, Zuheizer – 2. Batterie mit Trennrelais, wartungsfrei – nur bei TDI/BitDI	○		2.160,00	2.570,40
	Luft-Standheizung programmierbar, Zuheizer – 2. Batterie mit Trennrelais, wartungsfrei – nur bei TDI/BitDI	○		1.925,00	2.290,75
	Luft-Standheizung programmierbar, mit Funkfernbedienung – 2. Batterie mit Trennrelais, wartungsfrei	○		1.875,00	2.231,25
	Wasser-Zusatzheizung mit programmierbarer Standheizfunktion – 2. Batterie mit Trennrelais, wartungsfrei	○	○	1.025,00	1.219,75
	Wasser-Zusatzheizung mit programmierbarer Standheizfunktion, mit Funkfernbedienung – 2. Batterie mit Trennrelais, wartungsfrei	○	○	1.260,00	1.499,40
	Zuheizer – nur bei TDI/BitDI	○	○	290,00	345,10
Stoßfänger	Stoßfänger (Kunststoff) in Wagenfarbe	○	○	580,00	690,20
Tachograf	Digitaler Tachograf	○		655,00	779,45

● = serienmäßige Ausstattung ○ = Sonderausstattung gegen Mehrpreis o. M. = ohne Mehrpreis

Sonderausstattungen.

		Kastenwagen	Kastenwagen BlueMotion	Preis in € o. MwSt.	Preis in € m. MwSt.
Telefon/Telematik	Mobiltelefonvorbereitung – Multifunktionsanzeige "Plus"	○	○	315,00	374,85
	Mobiltelefonvorbereitung für Navigationsfunktion "RNS 315"	○	○	240,00	285,60
	Mobiltelefonvorbereitung "Plus" – Multifunktionsanzeige "Plus"	○	○	445,00	529,55
	Mobiltelefonvorbereitung "Plus" für Navigationsfunktion "RNS 315"	○	○	370,00	440,30
	Mobiltelefonvorbereitung "Premium" – Multifunktionsanzeige "Plus"	○	○	465,00	553,35
Trennwände	Hohe Trennwand mit festem Fenster sowie 8 Verzurrösen zur Ladegutsicherung – Verzurrösen zur Ladegutsicherung	○		305,00	362,95
	Hohe Trennwand mit Schiebefenster sowie 8 Verzurrösen zur Ladegutsicherung – Verzurrösen zur Ladegutsicherung	○		360,00	428,40
	Trennwand, halbhoch	○		106,00	126,14
Tür- und Klappenverriegelung	Zentralverriegelung mit Innenbetätigung, Safesicherung und Funkfernbedienung – 1 Funkklappschlüssel, 1 Schlüssel starr für Schließsystem mit Fernbedienung	○	○	460,00	547,40
	Zentralverriegelung mit Safesicherung und Funkfernbedienung – 1 Funkklappschlüssel, 1 Schlüssel starr für Schließsystem mit Fernbedienung	○	○	415,00	493,85
Unterfahrschutz	Schwellerleiste auf der rechten Seite zum Schutz des rechten Unterholmes, zusätzlich zum Tankunterfahrschutz links – nur bei 85-kW-Ottomotor, TDI/BitDI – nur in Verbindung mit Ausstattung: Unterfahrschutz für Kraftstofftank aus glattem Aluminiumblech	○		440,00	523,60
	Schwellerleisten links und rechts zum Schutz der äußeren Unterholme – nur bei 85-kW-Ottomotor, TDI/BitDI	○		890,00	1.059,10
	Unterfahrschutz für Hauptschalldämpfer aus Aluminiumblech ("Alu-Rutsche") – nur bei 85-kW-Ottomotor, TDI/BitDI	○		360,00	428,40
	Unterfahrschutz für Hinterachsdifferenzial aus glattem Aluminiumblech – nur bei 103-kW-TDI/132-kW-BitDI 4MOTION	○		570,00	678,30

● = serienmäßige Ausstattung ○ = Sonderausstattung gegen Mehrpreis o. M. = ohne Mehrpreis

Sonderausstattungen.

		Kastenwagen	Kastenwagen BlueMotion	Preis in € o. MwSt.	Preis in € m. MwSt.
Unterfahrschutz	Unterfahrschutz für Kraftstofftank aus glattem Aluminiumblech – nur bei 85-kW-Ottomotor, TDI/BiTDI	○		1.280,00	1.523,20
	Unterfahrschutz für Motor und Getriebe aus glattem Aluminiumblech – nur bei 85-kW-Ottomotor, TDI/BiTDI	○		770,00	916,30
Verzurrösen/Schienen für Ladegutsicherung	Seitliche Verzurrösen im Laderaum (bei hoher Trennwand auch vorn)				
	..., bei langem Radstand	○		510,00	606,90
	..., bei kurzem Radstand	○	○	440,00	523,60
	Verzurrösen zur Ladegutsicherung – nur in Verbindung mit Ausstattung: Trennwand	○		13,00	15,47
	2 zusätzliche Verzurrösen zur Ladegutsicherung	○	○	13,00	15,47
Zulässiges Gesamtgewicht	Zulässiges Gesamtgewicht 2.600 kg – nur bei kurzem Radstand Normaldach 85-kW-Ottomotor/ 62-/75-kW-TDI/62-/84-kW-TDI BlueMotion Technology	○		-685,00	-815,15
	Zulässiges Gesamtgewicht 3.000 kg – nur bei 150-kW-TSI, TDI/BiTDI	○		685,00	815,15
	Zulässiges Gesamtgewicht 3,2 t mit verstärkten 16"-Stahlrädern – Stahlräder 6½ J x 16 verstärkt – Bordwerkzeug und Wagenheber verstärkt – nur bei 75-/84-/103-kW-TDI	○		1.400,00	1.666,00
	Zulässiges Gesamtgewicht 3,2 t mit 17"-Stahlrädern – Stahlräder 7 J x 17 – Bordwerkzeug und Wagenheber verstärkt – nur in Verbindung mit Ausstattung: M+S Reifen 215/60 R 17 C 104/102 T oder Ganzjahresreifen 215/60 R 17 C 109/107 T				
	..., bei 84-/103-kW-TDI	○		2.055,00	2.445,45
	..., bei 150-kW-TSI, 132-kW-BiTDI	○		1.400,00	1.666,00
Zusatzkonsole	Konsole auf der Armaturentafel mit 1-DIN-Schacht und zusätzlichen Schalterplätzen (statt der serienmäßigen Ablage)	○	○	53,00	63,07
Zusätzliche Kindersitzverankerung	Aufnahmepunkte für Isofix-Kindersitze		○	25,00	29,75

● = serienmäßige Ausstattung ○ = Sonderausstattung gegen Mehrpreis o. M. = ohne Mehrpreis

Sonderausstattungen.

		Kombi	Rockton	Rockton Expedition	Preis in € o. MwSt.	Preis in € m. MwSt.
Ablagen und Staukästen	Abfallbehälter für Türablagen im Fahrerhaus	○	○	○	20,00	23,80
	Gepäcknetze an den Heckflügeltüren	○	○	○	40,00	47,60
Airbags	Seiten- und Kopfairbag für Fahrer und Beifahrer	○	○	○	390,00	464,10
Anhängervorrichtungen	Anhängervorrichtung, abnehm-/abschließbar (einschließlich Gespannstabilisierung)	○			720,00	856,80
	Anhängervorrichtung, starr (einschließlich Gespannstabilisierung)	○			580,00	690,20
	Vorbereitung für Anhängervorrichtung (einschließlich Gespannstabilisierung)	○			195,00	232,05
Ausstattungs Pakete	Ausstattungs paket "4Style": Seiten-/Frontschweller im Offroad-Design, Steinschlagfolie, robuste Gummimatte im Fahrerhaus – nur bei kurzem Radstand 4MOTION	○			1.680,00	1.999,20
	Elektrikpaket I (elektrische Fensterheber, elektrisch einstell- und beheizbare Außenspiegel)	○	○	○	500,00	595,00
	Elektrikpaket II (elektrische Fensterheber, elektrisch einstell-, beheiz- und anklappbare Außenspiegel)	○	○	○	620,00	737,80
	Elektrikpaket III (elektrische Fensterheber, elektrisch einstell-, beheiz- und anklappbare Außenspiegel mit lackiertem Gehäuse)	○	○	○	650,00	773,50
	Exterieurpaket I – Diverse Anbauteile in Wagenfarbe – Klarglas-Halogen-Hauptscheinwerfer (H7) in Doppelreflektor-Optik – Nebelscheinwerfer inklusive Abbiegelicht – nur bei Normaldach, Mittelhochdach	○	○	○	315,00	374,85
	Exterieurpaket I für Fahrzeuge mit Heckflügeltüren – Klarglas-Halogen-Hauptscheinwerfer (H7) in Doppelreflektor-Optik – Nebelscheinwerfer inklusive Abbiegelicht	○	○	○	265,00	315,35
	Komfortpaket – Luftausströmer an der B-Säule – Haltegriff für Einstieg an der A-Säule, auf der Fahrer- und Beifahrerseite – Instrumentenbeleuchtung, dimmbar – Doppelton-Signalhorn	○	○	○	280,00	333,20
	Batterien	2. Batterie mit Trennrelais, wartungsfrei	○	●	●	205,00
Bauteile mit besonderer Oberfläche	Außenspiegelgehäuse und Türgriffe in Wagenfarbe	○	○	○	41,00	48,79

● = serienmäßige Ausstattung ○ = Sonderausstattung gegen Mehrpreis o. M. = ohne Mehrpreis

Sonderausstattungen.

		Kombi	Rockton	Rockton Expedition	Preis in € o. MwSt.	Preis in € m. MwSt.
Bodenbeläge	Gummibodenbelag im Lade-/Fahrerhausraum – Trittstufenbeleuchtung im Lade-/Fahrerhausraum					
	..., bei langem Radstand	○			240,00	285,60
	..., bei kurzem Radstand	○	○		195,00	232,05
	Holzfußboden im Lade-/Fahrerhausraum – Trittstufenbeleuchtung im Lade-/Fahrerhausraum					
	..., bei langem Radstand	○			380,00	452,20
	..., bei kurzem Radstand	○	○		340,00	404,60
Dachblinkleuchten	Dachblinkleuchten, hinten links und rechts (Fahrzeughöhe bei Normaldach/Mittelhochdach ca. +76 mm, bei Hochdach ca. +88 mm)	○	○	○	245,00	291,55
Dacheinsatz in Fahrerhaus, Lade-/Fahrerhausraum	Dachlüfter (elektrisch) im Lade-/Fahrerhausraum (Fahrzeughöhe bei Normaldach ca. +113 mm, bei Mittelhochdach/Hochdach ca. +128 mm)	○	○	○	475,00	565,25
Dachlackierungen	Hochdach (Kunststoff) außen in Wagenfarbe, innen in Candy-Weiß	○			175,00	208,25
	..., bei Wagenfarbe Candy-Weiß	○			o. M.	
	Mittelhochdach (Kunststoff), außen in Wagenfarbe, innen in Candy-Weiß	○			150,00	178,50
	..., bei Wagenfarbe Candy-Weiß	○			o. M.	
Dachreling/Dachlastenträger	Befestigungsschienen auf dem Dach (Vorbereitung für verschiebbare Dachlastträger) – nur bei Normaldach	○	○	○	113,00	134,47
Dekorfolien/Embleme	Entfall Folienbeklebung Schriftzug "Rockton"		○	○	o. M.	
Diebstahlschutz	Diebstahl-Alarmanlage mit Innenraumüberwachung im Fahrerhaus, Back-up-Horn und Abschleppschutz – nur in Verbindung mit Ausstattung: Zentralverriegelung	○	○		245,00	291,55
	Diebstahl-Alarmanlage und Back-up-Horn – nur in Verbindung mit Ausstattung: Zentralverriegelung	○	○	○	205,00	243,95
Differenzialsperre	Mechanische Hinterachs-Differenzialsperre – nur bei 4MOTION	○	●	●	740,00	880,60
Elektrische Schnittstelle für externe Nutzung	Elektrische Schnittstelle für externe Nutzung	○	●	●	58,00	69,02

● = serienmäßige Ausstattung ○ = Sonderausstattung gegen Mehrpreis o. M. = ohne Mehrpreis

Sonderausstattungen.

		Kombi	Rockton	Rockton Expedition	Preis in € o. MwSt.	Preis in € m. MwSt.
Fahrerassistenzsysteme	Geschwindigkeitsregelanlage – serienmäßig bei BlueMotion Technology	○	○		280,00	333,20
	ParkPilot, hinten	○	○	○	320,00	380,80
	ParkPilot, hinten, mit Rückfahrkamera "Rear Assist" – nur bei Normaldach, Mittelhochdach – nur in Verbindung mit Ausstattung: Navigationsfunktion "RNS 315" (für "RCD 310") oder Radio-Navigationssystem "RNS 510"	○	○	○	825,00	981,75
	ParkPilot, vorn und hinten	○	○	○	545,00	648,55
	ParkPilot, vorn und hinten, mit Rückfahrkamera "Rear Assist" – nur bei Normaldach, Mittelhochdach – nur in Verbindung mit Ausstattung: Navigationsfunktion "RNS 315" (für "RCD 310") oder Radio-Navigationssystem "RNS 510"	○	○	○	1.050,00	1.249,50
	Rückfahrkamera "Rear Assist" – nur bei Normaldach, Mittelhochdach – nur in Verbindung mit Ausstattung: Navigationsfunktion "RNS 315" (für "RCD 310") oder Radio-Navigationssystem "RNS 510"	○	○	○	505,00	600,95
	Servotronic (geschwindigkeitsabhängige Servolenkung und in Höhe und Länge verstellbare Sicherheitslenksäule)	○	○	○	365,00	434,35
	Spurwechselassistent "Side Assist" – Sicherheitsinnenspiegel, automatisch abblendend – Scheibenwischer-Intervallschaltung mit Regensensor für die Frontscheibenwischer – Geschwindigkeitsregelanlage – Multifunktionsanzeige "Plus" – nur bei kurzem Radstand mit Heckklappe – nur in Verbindung mit Ausstattung: Radio oder Radio-Navigationssystem					
	..., bei allen Modellen außer BlueMotion Technology	○	○		945,00	1.124,55
	..., bei BlueMotion Technology	○			855,00	1.017,45

● = serienmäßige Ausstattung ○ = Sonderausstattung gegen Mehrpreis o. M. = ohne Mehrpreis

Sonderausstattungen.

		Kombi	Rockton	Rockton Expedition	Preis in € o. MwSt.	Preis in € m. MwSt.
Fahrwerk	Federung, Dämpfung und Stabilisatoren verstärkt (schlechtwegetauglich), zulässige Vorderachslast 1.680 kg – nur bei 150-kW-TSI, TDI/BitDI	○			485,00	577,15
	Federung und Dämpfung mit erhöhter Vorderachslast (1.710 kg) – Stahlräder 6½ J x 16 verstärkt – Zulässiges Gesamtgewicht 3.000 kg (bei allen Modellen außer langem Radstand 103-kW-TDI 4MOTION) – Bordwerkzeug und Wagenheber verstärkt					
	..., bei allen Modellen außer langem Radstand 103-kW-TDI 4MOTION	○			985,00	1.172,15
	..., bei langem Radstand 103-kW-TDI 4MOTION	○			300,00	357,00
	Federung und Dämpfung mit erhöhter Vorderachslast (1.710 kg) und verstärkten Stabilisatoren – Stahlräder 6½ J x 16 verstärkt – Zulässiges Gesamtgewicht 3.000 kg (bei allen Modellen außer langem Radstand 103-kW-TDI 4MOTION) – Bordwerkzeug und Wagenheber verstärkt – nur bei 103-kW-TDI					
	..., bei allen Modellen außer langem Radstand 103-kW-TDI 4MOTION	○			1.250,00	1.487,50
	..., bei langem Radstand 103-kW-TDI 4MOTION	○			560,00	666,40
	Federung und Dämpfung (Schlechtwegeausführung) – nur bei Normaldach	○			345,00	410,55
	Federung und Dämpfung, verstärkt; die Fahrzeughöhe kann in Abhängigkeit vom Modell um bis zu 20 mm zunehmen	○			170,00	202,30
	Federung und Dämpfung, verstärkt (schlechtwegetauglich), zulässige Vorderachslast 1.680 kg – nur bei 150-kW-TSI, TDI/BitDI	○			220,00	261,80
	Tiefergelegtes Fahrwerk (ca. -20 mm) – nur bei kurzem Radstand	○			111,00	132,09
	Verstärkte Dämpfung und Stabilisatoren, vorn und hinten	○			430,00	511,70
	Verstärkte Federung, hinten	○			123,00	146,37
	Verstärkte Stabilisatoren vorn und hinten – nur in Verbindung mit Ausstattung: Zulässiges Gesamtgewicht 3.000 kg (bei allen Modellen außer 85-kW-Ottomotor, langem Radstand 4MOTION) oder Zulässiges Gesamtgewicht 3.080 kg (nur bei kurzem Radstand TDI/BitDI 4MOTION)	○			275,00	327,25

● = serienmäßige Ausstattung ○ = Sonderausstattung gegen Mehrpreis o. M. = ohne Mehrpreis

Sonderausstattungen.

		Kombi	Rockton	Rockton Expedition	Preis in € o. MwSt.	Preis in € m. MwSt.
Fahrwerk	17"-Fahrwerk mit 17"-Bremsanlage – nur bei 85-kW-Ottomotor, 75-/84-/103-kW-TDI – nur in Verbindung mit Ausstattung: 17"-Räder/-Reifen – serienmäßig bei Kombi 150-kW-TSI/132-kW-BiTDI, Rockton 132-kW-BiTDI	○	●		105,00	124,95
Fenster	Fenster vorn und geschlossene Seitenwand hinten, im Lade-/Fahrerhaus, links	○	●	●	o. M.	
	Fenster vorn und geschlossene Seitenwand hinten, im Lade-/Fahrerhaus, rechts	○	●	●	o. M.	
	Schiebefenster vorn im Lade-/Fahrerhaus, links	○			245,00	291,55
	Schiebefenster vorn im Lade-/Fahrerhaus, rechts	○			245,00	291,55
	Schiebefenster vorn und geschlossene Seitenwand hinten, im Lade-/Fahrerhaus, links	○	○	○	245,00	291,55
	Schiebefenster vorn und geschlossene Seitenwand hinten, im Lade-/Fahrerhaus, rechts	○	○	○	245,00	291,55
	Sonnenschutzfolie an den Fenstern, tiefschwarze Tönung im Fahrerhaus	○	○		400,00	476,00
Fenster (Glasart im Lade-/ Fahrerhaus)	Doppelverglasung (grün) im Lade-/Fahrerhaus	○			585,00	696,15
	Fenster im Lade-/Fahrerhaus dunkel eingefärbt (Privacy)	○	○	○	350,00	416,50
Glasdach	Glasschiebe-/Ausstelldach im Fahrerhaus (elektrisch betätigt) mit Jalousie – nur bei Normaldach	○	○	○	775,00	922,25
Heckflügeltüren/Heckklappe	Entriegelung Heckklappe/Deckel hinten von außen – bei Hochdach nur bei 150-kW-TSI, 84-kW-TDI BlueMotion Technology – nur in Verbindung mit Ausstattung: Zentralverriegelung	○	○	○	o. M.	
	Entriegelung Heckklappe/Deckel hinten von innen (elektrisch) – nur in Verbindung mit Ausstattung: Zentralverriegelung	○	○	○	32,00	38,08
	Heckflügeltüren mit Fenstern, beheizbar – nur bei Normaldach, Mittelhochdach	○	○	○	275,00	327,25
	Heckflügeltüren ohne Fenster – Ohne Sicherheitsinnenspiegel – nur bei Normaldach, Mittelhochdach	○	○	○	275,00	327,25
	Heckklappe ohne Fenster – Ohne Sicherheitsinnenspiegel – nur bei Normaldach, Mittelhochdach	○			o. M.	
	Hochdach, hohe Heckflügeltüren ohne Fenster	○			o. M.	

● = serienmäßige Ausstattung ○ = Sonderausstattung gegen Mehrpreis o. M. = ohne Mehrpreis

Sonderausstattungen.

		Kombi	Rockton	Rockton Expedition	Preis in € o. MwSt.	Preis in € m. MwSt.
Heckflügeltüren/Heckklappe	Scharniere für Heckflügeltüren mit 250° Öffnungswinkel – nur bei langem Radstand	<input type="radio"/>			410,00	487,90
	Zuziehhilfe für Heckklappe – nur bei Normaldach, Mittelhochdach	<input type="radio"/>	<input type="radio"/>	<input type="radio"/>	131,00	155,89
Heckscheiben-Wischwaschanlage mit Intervallschaltung	Heckfenster (Doppelverglasung, nicht beheizbar) mit Heckscheiben-Wischwaschanlage – nur in Verbindung mit Ausstattung: Doppelverglasung (grün) im Lade-/Fahrgastraum	<input type="radio"/>			160,00	190,40
	Heckfenster (Normalglas, beheizbar) mit Heckscheiben-Wischwaschanlage	<input type="radio"/>	<input type="radio"/>	<input type="radio"/>	160,00	190,40
Heizungen/Klimaanlagen	Frischlufansaugung mit Aktivkohlefilter	<input type="radio"/>	<input type="radio"/>	<input type="radio"/>	20,00	23,80
	Klimaanlage "Climatic" (halbautomatisch) im Fahrerhaus	<input type="radio"/>			1.205,00	1.433,95
	Klimaanlage "Climatic" (halbautomatisch) im Fahrerhaus und Zusatzheizung im Lade-/Fahrgastraum	<input type="radio"/>	<input type="radio"/>	<input type="radio"/>	1.450,00	1.725,50
	Klimaanlage "Climatic" (halbautomatisch) im Fahrerhaus, 2. Verdampfer und Zusatzheizung im Fahrgastraum					
	..., bei Normaldach	<input type="radio"/>	<input type="radio"/>		1.845,00	2.195,55
	..., bei Mittelhochdach, Hochdach	<input type="radio"/>			1.620,00	1.927,80
	Zusatzheizung im Lade-/Fahrgastraum	<input type="radio"/>	<input checked="" type="radio"/>	<input checked="" type="radio"/>	245,00	291,55
Innenverkleidungen im Lade-/Fahrgastraum	Sockelbeläge als Trittschutz im Lade-/Fahrgastraum an der Schiebetür, gegenüber Schiebetür und am Heckeinstieg	<input type="radio"/>	<input type="radio"/>		215,00	255,85
Kindersicherung	Kindersicherung für Türen und Klappen im Fahrgastraum	<input type="radio"/>	<input type="radio"/>	<input type="radio"/>	21,00	24,99
Lenkräder	Lederlenkrad und Schaltknauf in Leder	<input type="radio"/>	<input type="radio"/>	<input type="radio"/>	140,00	166,60
	Multifunktions-Lederlenkrad mit Bedienelementen für Radio und Mobiltelefon – Lederteilumfang (Schaltknauf in Leder) – nur in Verbindung mit Ausstattung: Radio oder Radio-Navigationssystem	<input type="radio"/>	<input type="radio"/>	<input type="radio"/>	310,00	368,90

● = serienmäßige Ausstattung ○ = Sonderausstattung gegen Mehrpreis o. M. = ohne Mehrpreis

Sonderausstattungen.

		Kombi	Rockton	Rockton Expedition	Preis in € o. MwSt.	Preis in € m. MwSt.
Licht und Sicht	Bi-Xenon-Scheinwerfer mit LED-Tagfahrlicht – Instrumentenbeleuchtung, dimmbar – Leuchtweitenregulierung, automatisch dynamisch (reguliert sich im Fahrbetrieb) – Scheinwerferreinigungsanlage mit beheizbaren Scheibenwaschdüsen, vorn, und Waschwasserstandanzeige	○	○	○	1.295,00	1.541,05
	Licht & Sicht – Sicherheitsinnenspiegel, automatisch abblendend – Fahrlichtschaltung automatisch, mit Tagfahrlicht, "Leaving home"-Funktion und manueller "Coming home"-Funktion – Scheibenwischer-Intervallschaltung mit Regensensor für die Frontscheibenwischer – nur in Verbindung mit Ausstattung: Zentralverriegelung	○	○	○	200,00	238,00
	Nebelscheinwerfer inklusive Abbiegelicht	○	○	○	255,00	303,45
Luftfilter (Motor)	Luftfilter für staubreiche Länder, mit Filtersättigungsanzeige	○	●	●	135,00	160,65
Multifunktionsanzeige/ Bordcomputer	Multifunktionsanzeige	○	○	○	160,00	190,40
	Multifunktionsanzeige "Plus"	○	○	○	260,00	309,40
Räder/Reifen - 16"	Ganzjahresreifen 215/65 R 16 C 106/104 T – nur bei 85-kW-Ottomotor, TDI – serienmäßig bei Rockton 103-kWTDI		●			
	..., bei allen Modellen außer BlueMotion Technology	○			315,00	374,85
	..., bei BlueMotion Technology	○			141,00	167,79
	Leichtmetallräder "Cartagena" 6½ J x 16 – 4 Leichtmetallräder "Cartagena" 6½ J x 16 – Abdeckungen für Leichtmetallräder – nur bei 85-kW-Ottomotor, TDI	○			655,00	779,45
	Leichtmetallräder "Miyato" 6½ J x 16 – 4 Leichtmetallräder "Miyato" 6½ J x 16 – Abdeckungen für Leichtmetallräder – nur bei 85-kW-Ottomotor, TDI	○			555,00	660,45
	M+S Reifen 215/65 R 16 C 106/104 T – nur bei 85-kW-Ottomotor, TDI					
	..., bei allen Modellen außer BlueMotion Technology	○			315,00	374,85
	..., bei BlueMotion Technology	○			141,00	167,79
Räder/Reifen - 17"	Ganzjahresreifen 215/60 R 17 C 109/107 T – serienmäßig bei Rockton 132-kW-BiTDI		●			
	..., bei 103-kW-TDI	○			315,00	374,85
	..., bei 150-kW-TSI, 84-kW-TDI, 132-kW-BiTDI	○			141,00	167,79

● = serienmäßige Ausstattung ○ = Sonderausstattung gegen Mehrpreis o. M. = ohne Mehrpreis

Sonderausstattungen.

		Kombi	Rockton	Rockton Expedition	Preis in € o. MwSt.	Preis in € m. MwSt.
Räder/Reifen - 17"	Ganzjahresreifen 235/55 R 17 103 H XL	○			141,00	167,79
	Leichtmetallräder "Thunder" 7 J x 17 – 4 Leichtmetallräder "Thunder" 7 J x 17 – Abdeckungen für Leichtmetallräder					
	..., bei 85-kW-Ottomotor, TDI	○			1.545,00	1.838,55
	..., bei 150-kW-TSI, 132-kW-BiTDI	○			890,00	1.059,10
	M+S Reifen 215/60 R 17 C 104/102 T – nur in Verbindung mit Ausstattung: Stahlräder	○			141,00	167,79
	Stahlräder 7 J x 17 – nur bei 85-kW-Ottomotor, TDI	○			655,00	779,45
Räder/Reifen - 18"	Leichtmetallräder "Canberra" 8 J x 18 – 4 Leichtmetallräder "Canberra" 8 J x 18 – Reifen 255/45 R 18 103 W – Abdeckungen für Leichtmetallräder					
	..., bei 103-kW-TDI	○			2.080,00	2.475,20
	..., bei 150-kW-TSI, 132-kW-BiTDI	○			1.425,00	1.695,75
Räder/Reifen - Reserverad/ Pannenset	Leichtmetall-Reserverad in Fahrbereifung (es entfällt: Pannen-Set) – Bordwerkzeug und Wagenheber	○			240,00	285,60
	Stahl-Reserverad in Fahrbereifung (es entfällt: Pannen-Set) – Bordwerkzeug und Wagenheber	○	●	●	67,00	79,73
Räder-/Reifenzubehör	Radschrauben mit Adapter zur Radsicherung (4 Radschrauben, nur mit Adapter an-/abschraubbar) – nur in Verbindung mit Ausstattung: Leichtmetallräder	○		○	21,00	24,99
Radiosysteme/ Radio-Navigationssysteme	CD-Wechsler (6 CDs)	○	○	○	425,00	505,75
	Multimediabuchsen "MEDIA-IN" mit iPod/iPhone-Adapterkabel und "AUX-IN", zum Anschluss externer Audioquellen – nur in Verbindung mit Ausstattung: Navigationsfunktion "RNS 315" (für "RCD 310") oder Radioanlage "RCD 310" oder Radio-Navigationssystem "RNS 510" oder Radioanlage "RCD 310" mit digitalem Radioempfang (DAB)	○	○	○	150,00	178,50

● = serienmäßige Ausstattung ○ = Sonderausstattung gegen Mehrpreis o. M. = ohne Mehrpreis

Sonderausstattungen.

		Kombi	Rockton	Rockton Expedition	Preis in € o. MwSt.	Preis in € m. MwSt.
Radiosysteme/ Radio-Navigationssysteme	Multimediabuchsen "MEDIA-IN" mit USB-Adapterkabel und "AUX-IN", zum Anschluss externer Audioquellen – nur in Verbindung mit Ausstattung: Navigationsfunktion "RNS 315" (für "RCD 310") oder Radioanlage "RCD 310" oder Radio-Navigationssystem "RNS 510" oder Radioanlage "RCD 310" mit digitalem Radioempfang (DAB)	○	○	○	137,00	163,03
	Navigationsfunktion "RNS 315" (für "RCD 310") – Multifunktionsanzeige "Plus"	○	○	○	630,00	749,70
	Radioanlage "RCD 210" – 2 Lautsprecher – Radio "RCD 210" (MP3-fähig)	○	○	○	400,00	476,00
	Radioanlage "RCD 310" – Radio "RCD 310" (MP3-fähig) – 4 Lautsprecher – Multimediabuchse (AUX-IN) zum Anschluss einer externen Audioquelle	○	○	○	455,00	541,45
	Radioanlage "RCD 310" mit digitalem Radioempfang (DAB) – Radio "RCD 310" (MP3-fähig) – 4 Lautsprecher – Multimediabuchse (AUX-IN) zum Anschluss einer externen Audioquelle	○	○	○	630,00	749,70
	Radio-Navigationssystem "RNS 510" – 4 Lautsprecher – Multifunktionsanzeige "Plus" – Multimediabuchse (AUX-IN) zum Anschluss einer externen Audioquelle	○	○	○	2.215,00	2.635,85
	TV-Empfang – nur in Verbindung mit Ausstattung: Radio-Navigationssystem "RNS 510"	○	○		925,00	1.100,75
	Raucher-/ NichtraucherAusführung	Raucherausführung (12-V-Steckdose mit Zigarettenanzünder, Aschenbecher und 2 Becherhaltern in der Armaturentafel)	○	○	○	17,00
Regensensor	Scheibenwischer-Intervallschaltung mit Regensensor sowie Sicherheitsinnenspiegel, automatisch abblendend – Sicherheitsinnenspiegel, automatisch abblendend	○	○	○	139,00	165,41
Reifendruckkontrolle	Reifenkontrollanzeige	○	○		46,00	54,74

● = serienmäßige Ausstattung ○ = Sonderausstattung gegen Mehrpreis o. M. = ohne Mehrpreis

Sonderausstattungen.

		Kombi	Rockton	Rockton Expedition	Preis in € o. MwSt.	Preis in € m. MwSt.
Scheinwerferreinigungsanlage/ beheizbare Scheibenwaschdüsen	Beheizbare Scheibenwaschdüsen, vorn, und Waschwasserstandanzeige	<input type="radio"/>	<input type="radio"/>	<input type="radio"/>	52,00	61,88
	Scheinwerferreinigungsanlage mit beheizbaren Scheibenwaschdüsen, vorn, und Washwasserstandanzeige	<input type="radio"/>	<input type="radio"/>	<input type="radio"/>	280,00	333,20
Schiebetüren im Lade-/ Fahrerraum	Elektrische Schiebetür mit elektrischer Zuziehilfe, links – nur in Verbindung mit Ausstattung: Zentralverriegelung	<input type="radio"/>	<input type="radio"/>	<input type="radio"/>	510,00	606,90
	Elektrische Schiebetür mit elektrischer Zuziehilfe, rechts – nur in Verbindung mit Ausstattung: Zentralverriegelung	<input type="radio"/>	<input type="radio"/>	<input type="radio"/>	510,00	606,90
	Elektrische Zuziehhilfe für Schiebetür, links	<input type="radio"/>	<input type="radio"/>	<input type="radio"/>	131,00	155,89
	Elektrische Zuziehhilfe für Schiebetür, rechts – nur in Verbindung mit Ausstattung: Zentralverriegelung	<input type="radio"/>	<input type="radio"/>	<input type="radio"/>	131,00	155,89
	Hohe Schiebetür rechts, im Lade-/Fahrerraum – nur bei Hochdach	<input type="radio"/>			895,00	1.065,05
	Ohne Schiebetür rechts, im Lade-/Fahrerraum (geschlossene Seitenwand) – nur in Verbindung mit Ausstattung: Schiebetür links, im Lade-/Fahrerraum	<input type="radio"/>	<input type="radio"/>	<input type="radio"/>	o. M.	
	Schiebetür links, im Lade-/Fahrerraum	<input type="radio"/>	<input type="radio"/>	<input type="radio"/>	660,00	785,40
Schlüssel für Schließsystem	3 statt 2 Schlüssel (starr) für Schließsystem	<input type="radio"/>	<input type="radio"/>	<input type="radio"/>	13,00	15,47
Schmutzfänger	Schmutzfänger vorn und hinten	<input type="radio"/>	<input type="radio"/>		146,00	173,74
Sitzbezüge	Robuststoffsitzbezüge, Dessin "Runner" im Fahrerhaus; Kunstleder, Dessin "Textile Raute" für vorhandene Sitze im Fahrerraum	<input type="radio"/>	<input checked="" type="radio"/>	<input checked="" type="radio"/>	107,00	127,33
	Sitzbezüge in Kunstleder, Dessin "Textile Raute"	<input type="radio"/>			46,00	54,74
	Sitzbezüge in Stoff, Dessin "Tasamo"	<input type="radio"/>			90,00	107,10
Sitze 1. Sitzreihe	Beifahrerdoppelsitzbank rechts, mit Ablagefach, in der 1. Sitzreihe	<input type="radio"/>	<input type="radio"/>		335,00	398,65
	Drehsitz links (nicht höhenverstellbar), in der 1. Sitzreihe	<input type="radio"/>	<input type="radio"/>	<input type="radio"/>	160,00	190,40
	Drehsitz rechts (nicht höhenverstellbar), in der 1. Sitzreihe	<input type="radio"/>	<input type="radio"/>	<input type="radio"/>	160,00	190,40

● = serienmäßige Ausstattung ○ = Sonderausstattung gegen Mehrpreis o. M. = ohne Mehrpreis

Sonderausstattungen.

		Kombi	Rockton	Rockton Expedition	Preis in € o. MwSt.	Preis in € m. MwSt.
Sitze im Lade-/Fahrerhaus	Einzelstuhl für Schienenboden im Lade-/Fahrerhaus, mit integriertem 3-Punkt-Automatiksicherheitsgurt, Robuststoff grau			○	555,00	660,45
	2 Einzelstühle für Schienenboden im Lade-/Fahrerhaus, mit integrierten 3-Punkt-Automatiksicherheitsgurten, Robuststoff grau			○	1.110,00	1.320,90
Sitze im Lade-/Fahrerhaus (insgesamt sind im Fahrerhaus und Fahrerhaus nur 9 Sitze möglich)	Fahrerhausvorbereitung – Gummibodenbelag im Lade-/Fahrerhaus – Zusatzheizung im Lade-/Fahrerhaus – Zuheizung (nur bei TDI/BitDI) – Trittstufenbeleuchtung im Lade-/Fahrerhaus					
	..., bei langem Radstand TDI/BitDI	○			765,00	910,35
	..., bei kurzem Radstand Normaldach/Mittelhochdach TDI/BitDI	○			735,00	874,65
	..., bei langem Radstand 85-kW-Ottomotor/150-kW-TSI	○			480,00	571,20
	..., bei kurzem Radstand 85-kW-Ottomotor/150-kW-TSI	○			455,00	541,45
	Fahrerhausvorbereitung II – Aufnahmepunkte für Isofix-Kindersitze – Gummibodenbelag im Lade-/Fahrerhaus – Zusatzheizung im Lade-/Fahrerhaus – Zuheizung (nur bei TDI/BitDI) – Trittstufenbeleuchtung im Lade-/Fahrerhaus					
	..., bei langem Radstand TDI/BitDI	○			790,00	940,10
	..., bei kurzem Radstand Normaldach/Mittelhochdach TDI/BitDI	○			760,00	904,40
	..., bei langem Radstand 85-kW-Ottomotor/150-kW-TSI	○			505,00	600,95
	..., bei kurzem Radstand 85-kW-Ottomotor/150-kW-TSI	○			480,00	571,20
Sitzheizung	Sitzheizung für Sitz im Fahrerhaus, links, regelbar	○	○	○	180,00	214,20
	Sitzheizung für Sitze im Fahrerhaus, links und rechts, getrennt regelbar – nur in Verbindung mit Ausstattung: – Klimaanlage "Climatic" (halbautomatisch)	○	○	○	360,00	428,40
Sitzkonfiguration - 1. Sitzpakete	4-Sitzer-Paket = 2-2-0 – 2er-Sitzbank links, mit Armlehne an der Gangseite, in der 2.Sitzreihe – nur in Verbindung mit Ausstattung: Fahrerhausvorbereitung II	○	○		490,00	583,10
	5-Sitzer-Paket = 2-3-0 – 2er-Sitzbank und Einzelstuhl rechts, in der 2. Sitzreihe – nur in Verbindung mit Ausstattung: Fahrerhausvorbereitung II	○	○		845,00	1.005,55

● = serienmäßige Ausstattung ○ = Sonderausstattung gegen Mehrpreis o. M. = ohne Mehrpreis

Sonderausstattungen.

		Kombi	Rockton	Rockton Expedition	Preis in € o. MwSt.	Preis in € m. MwSt.
Sitzkonfiguration - 1. Sitzpakete	5-Sitzer-Paket = 2-3-0 – 3er-Sitzbank in der 2.Sitzreihe – nur in Verbindung mit Ausstattung: Fahrgastraumvorbereitung	○	○		740,00	880,60
	5-Sitzer-Paket = 3-2-0 – Beifahrerdoppelsitzbank rechts, in der 1.Sitzreihe – 2er-Sitzbank links, mit Armlehne an der Gangseite, in der 2.Sitzreihe – nur in Verbindung mit Ausstattung: Fahrgastraumvorbereitung II	○	○		745,00	886,55
	6-Sitzer-Paket = 3-3-0 – Beifahrerdoppelsitzbank rechts, in der 1.Sitzreihe – 3er-Sitzbank in der 2.Sitzreihe – nur in Verbindung mit Ausstattung: Fahrgastraumvorbereitung	○	○		995,00	1.184,05
	6-Sitzer-Paket = 3-3-0 – Beifahrerdoppelsitzbank rechts, in der 1.Sitzreihe – 2er-Sitzbank und Einzelsitz rechts, in der 2. Sitzreihe – nur in Verbindung mit Ausstattung: Fahrgastraumvorbereitung II	○	○		1.100,00	1.309,00
	7-Sitzer-Paket = 2-2-3 – 2er-Sitzbank links, mit Armlehne an der Gangseite, in der 2.Sitzreihe – 3er-Sitzbank, wickelbar (bei modularem Sitzbefestigungssystem nicht in der 4. Sitzreihe einsetzbar), in der 3.Sitzreihe – nur in Verbindung mit Ausstattung: Fahrgastraumvorbereitung II	○	○		1.230,00	1.463,70
	7-Sitzer-Paket = 2-3-2 – 2er-Sitzbank und Einzelsitz rechts, in der 2. Sitzreihe – 2er-Sitzbank mit Armlehne an der Gangseite, in der 3. Sitzreihe – nur bei langem Radstand – nur in Verbindung mit Ausstattung: Fahrgastraumvorbereitung II	○			1.335,00	1.588,65
	7-Sitzer-Paket = 3-2-2 – Beifahrerdoppelsitzbank rechts, in der 1.Sitzreihe – 2er-Sitzbank links, mit Armlehne an der Gangseite, in der 2.Sitzreihe – 2er-Sitzbank mit Armlehne an der Gangseite, in der 3. Sitzreihe – nur bei langem Radstand – nur in Verbindung mit Ausstattung: Fahrgastraumvorbereitung II	○			1.235,00	1.469,65

● = serienmäßige Ausstattung ○ = Sonderausstattung gegen Mehrpreis o. M. = ohne Mehrpreis

Sonderausstattungen.

		Kombi	Rockton	Rockton Expedition	Preis in € o. MwSt.	Preis in € m. MwSt.
Sitzkonfiguration - 1. Sitzpakete	8-Sitzer-Paket = 2-3-3 – 2er-Sitzbank und Einzelsitz rechts, in der 2. Sitzreihe – 3er-Sitzbank, wickelbar (bei modularem Sitzbefestigungssystem nicht in der 4. Sitzreihe einsetzbar), in der 3. Sitzreihe – nur in Verbindung mit Ausstattung: Fahrgastraumvorbereitung II	○	○		1.585,00	1.886,15
	8-Sitzer-Paket = 3-2-3 – Beifahrerdoppelsitzbank rechts, in der 1. Sitzreihe – 2er-Sitzbank links, mit Armlehne an der Gangseite, in der 2. Sitzreihe – 3er-Sitzbank, wickelbar (bei modularem Sitzbefestigungssystem nicht in der 4. Sitzreihe einsetzbar), in der 3. Sitzreihe – nur in Verbindung mit Ausstattung: Fahrgastraumvorbereitung II	○	○		1.485,00	1.767,15
	8-Sitzer-Paket = 3-3-2 – Beifahrerdoppelsitzbank rechts, in der 1. Sitzreihe – 2er-Sitzbank und Einzelsitz rechts, in der 2. Sitzreihe – 2er-Sitzbank mit Armlehne an der Gangseite, in der 3. Sitzreihe – nur bei langem Radstand – nur in Verbindung mit Ausstattung: Fahrgastraumvorbereitung II	○			1.590,00	1.892,10
	9-Sitzer-Paket = 2-2-2-3 – 2er-Sitzbank links, mit Armlehne an der Gangseite, in der 2. Sitzreihe – 2er-Sitzbank mit Armlehne an der Gangseite, in der 3. Sitzreihe – 3er-Sitzbank (Rückenlehne klappbar), in der 4. Sitzreihe – nur bei langem Radstand – nur in Verbindung mit Ausstattung: Fahrgastraumvorbereitung II	○			1.720,00	2.046,80
	9-Sitzer-Paket = 3-3-3 – Beifahrerdoppelsitzbank rechts, in der 1. Sitzreihe – 2er-Sitzbank und Einzelsitz rechts, in der 2. Sitzreihe – 3er-Sitzbank, wickelbar (bei modularem Sitzbefestigungssystem nicht in der 4. Sitzreihe einsetzbar), in der 3. Sitzreihe – nur in Verbindung mit Ausstattung: Fahrgastraumvorbereitung II	○			1.840,00	2.189,60
Sitzkonfiguration - 2. Sitzfunktionen	Modulares Sitzbefestigungssystem für die 2. und 3. Sitzreihe	○			128,00	152,32

● = serienmäßige Ausstattung ○ = Sonderausstattung gegen Mehrpreis o. M. = ohne Mehrpreis

Sonderausstattungen.

		Kombi	Rockton	Rockton Expedition	Preis in € o. MwSt.	Preis in € m. MwSt.
Sitzkonfiguration - 3. Sitzeinstellungen	Höheneinstellung für linken Einzelsitz im Fahrerhaus – nur in Verbindung mit Ausstattung: Lendenwirbelstützen (manuell einstellbar) für Einzelsitze im Fahrerhaus, links und rechts oder Lendenwirbelstütze (manuell einstellbar) für Einzelsitz, im Fahrerhaus, links oder Lendenwirbelstützen für Einzelsitze im Fahrerhaus (links elektrisch, rechts manuell einstellbar) (nicht bei Drehsitzen)	○	○	○	48,00	57,12
	Höheneinstellung für linken und rechten Einzelsitz im Fahrerhaus – nur in Verbindung mit Ausstattung: Lendenwirbelstützen (manuell einstellbar) für Einzelsitze im Fahrerhaus, links und rechts oder Lendenwirbelstützen für Einzelsitze im Fahrerhaus (links elektrisch, rechts manuell einstellbar) (nicht bei Drehsitzen)	○	○	○	96,00	114,24
	Höheneinstellung für rechten Einzelsitz im Fahrerhaus – nur in Verbindung mit Ausstattung: Lendenwirbelstützen (manuell einstellbar) für Einzelsitze im Fahrerhaus, links und rechts oder Lendenwirbelstütze (manuell einstellbar) für Einzelsitz im Fahrerhaus, rechts	○	○	○	48,00	57,12
Sitzkonfiguration - 4. Lendenwirbelstützen	Lendenwirbelstütze (elektrisch einstellbar) für Einzelsitz im Fahrerhaus, links – nur in Verbindung mit Ausstattung: Armlehnen für linken Sitz im Fahrerhaus	○	○	○	190,00	226,10
	Lendenwirbelstütze (manuell einstellbar) für Einzelsitz, im Fahrerhaus, links	○	○	○	45,00	53,55
	Lendenwirbelstütze (manuell einstellbar) für Einzelsitz im Fahrerhaus, rechts	○	○	○	45,00	53,55
	Lendenwirbelstützen für Einzelsitze im Fahrerhaus (links elektrisch, rechts manuell einstellbar) (nicht bei Drehsitzen) – nur in Verbindung mit Ausstattung: Armlehnen für beide Sitze im Fahrerhaus oder Armlehnen für linken Sitz im Fahrerhaus	○	○	○	235,00	279,65
	Lendenwirbelstützen (manuell einstellbar) für Einzelsitze im Fahrerhaus, links und rechts	○	○	○	90,00	107,10

● = serienmäßige Ausstattung ○ = Sonderausstattung gegen Mehrpreis o. M. = ohne Mehrpreis

Sonderausstattungen.

		Kombi	Rockton	Rockton Expedition	Preis in € o. MwSt.	Preis in € m. MwSt.
Sitzkonfiguration - 5. Armlehnen	Armlehnen für beide Sitze im Fahrerhaus	○	○	○	170,00	202,30
	Armlehnen für linken Sitz im Fahrerhaus	○	○	○	85,00	101,15
	Armlehnen für rechten Sitz im Fahrerhaus	○	○	○	85,00	101,15
Standheizungen/ Zusatzheizungen	Luft-Standheizung programmierbar – 2. Batterie mit Trennrelais, wartungsfrei	○			1.640,00	1.951,60
	Luft-Standheizung programmierbar, mit Funkfernbedienung, Zuheizung – 2. Batterie mit Trennrelais, wartungsfrei – nur bei TDI/BiTDI					
	..., bei Kombi	○			2.160,00	2.570,40
	..., bei Rockton, Rockton Expedition		○	○	1.670,00	1.987,30
	Luft-Standheizung programmierbar, Zuheizung – 2. Batterie mit Trennrelais, wartungsfrei – nur bei TDI/BiTDI					
	..., bei Kombi	○			1.925,00	2.290,75
	..., bei Rockton, Rockton Expedition		○	○	1.435,00	1.707,65
	Luft-Standheizung programmierbar, mit Funkfernbedienung – 2. Batterie mit Trennrelais, wartungsfrei	○			1.875,00	2.231,25
	Wasser-Zusatzheizung mit programmierbarer Standheizfunktion – 2. Batterie mit Trennrelais, wartungsfrei					
	..., bei Kombi	○			1.025,00	1.219,75
	..., bei Rockton, Rockton Expedition		○	○	820,00	975,80
	Wasser-Zusatzheizung mit programmierbarer Standheizfunktion, mit Funkfernbedienung – 2. Batterie mit Trennrelais, wartungsfrei					
	..., bei Kombi	○			1.260,00	1.499,40
	..., bei Rockton, Rockton Expedition		○	○	1.050,00	1.249,50
	Zuheizung – nur bei TDI/BiTDI	○	●	●	290,00	345,10
Stoßfänger	Stoßfänger (Kunststoff) in Wagenfarbe	○	○	○	580,00	690,20
Tachograf	Digitaler Tachograf	○	○		655,00	779,45
Taxi-/Mietwagenausstattung	Wegstreckenzähler (Fa. Kienzle) für Mietwagenpaket Kienzle 1150-27	○	○	○	635,00	755,65

● = serienmäßige Ausstattung ○ = Sonderausstattung gegen Mehrpreis o. M. = ohne Mehrpreis

Sonderausstattungen.

		Kombi	Rockton	Rockton Expedition	Preis in € o. MwSt.	Preis in € m. MwSt.
Telefon/Telematik	Mobiltelefonvorbereitung – Multifunktionsanzeige "Plus"	○	○	○	315,00	374,85
	Mobiltelefonvorbereitung für Navigationsfunktion "RNS 315"	○	○	○	240,00	285,60
	Mobiltelefonvorbereitung "Plus" – Multifunktionsanzeige "Plus"	○	○	○	445,00	529,55
	Mobiltelefonvorbereitung "Plus" für Navigationsfunktion "RNS 315"	○	○	○	370,00	440,30
	Mobiltelefonvorbereitung "Premium" – Multifunktionsanzeige "Plus"	○	○	○	465,00	553,35
Trennwände	Hohe Trennwand ohne Fenster (Zulassung erfolgt beim Kombi als LKW)	○			255,00	303,45
	Trennwand, halbhoch – nur bei 150-kW-TSI, 84-kW-TDI BlueMotion Technology	○			106,00	126,14
	Trennwand, halbhoch mit Schutzkeder	○	○	○	141,00	167,79
Tür- und Klappenverriegelung	Zentralverriegelung mit Innenbetätigung, Safesicherung und Funkfernbedienung – 1 Funkklappschlüssel, 1 Schlüssel starr für Schließsystem mit Fernbedienung	○	○	○	460,00	547,40
	Zentralverriegelung mit Safesicherung und Funkfernbedienung – 1 Funkklappschlüssel, 1 Schlüssel starr für Schließsystem mit Fernbedienung	○	○	○	415,00	493,85
Unterfahrerschutz	Ausstattungspaket Protection (Unterfahrerschutz für Motor, Getriebe, Tank, Schweller, Differenzial und Hauptschalldämpfer)			○	3.235,00	3.849,65
	Schwellerleiste auf der rechten Seite zum Schutz des rechten Unterholmes, zusätzlich zum Tankunterfahrerschutz links – nur bei 85-kW-Ottomotor, TDI/BitDI – nur in Verbindung mit Ausstattung: Unterfahrerschutz für Kraftstofftank aus glattem Aluminiumblech	○	○	○	440,00	523,60
	Schwellerleisten links und rechts zum Schutz der äußeren Unterholme – nur bei 85-kW-Ottomotor, TDI/BitDI	○	○	○	890,00	1.059,10
	Unterfahrerschutz für Hauptschalldämpfer aus Aluminiumblech ("Alu-Rutsche") – nur bei 85-kW-Ottomotor, TDI/BitDI	○	○	○	360,00	428,40
	Unterfahrerschutz für Hinterachsdifferenzial aus glattem Aluminiumblech – nur bei 4MOTION	○	○	○	570,00	678,30

● = serienmäßige Ausstattung ○ = Sonderausstattung gegen Mehrpreis o. M. = ohne Mehrpreis

Sonderausstattungen.

		Kombi	Rockton	Rockton Expedition	Preis in € o. MwSt.	Preis in € m. MwSt.
Unterfahrschutz	Unterfahrschutz für Kraftstofftank aus glattem Aluminiumblech – nur bei 85-kW-Ottomotor, TDI/BiTDI	○	○	○	1.280,00	1.523,20
	Unterfahrschutz für Motor und Getriebe aus glattem Aluminiumblech – nur bei 85-kW-Ottomotor, TDI/BiTDI	○	○	○	770,00	916,30
Verzurrösen/Schienen für Ladegutsicherung	Verzurrösen zur Ladegutsicherung – nur in Verbindung mit Ausstattung: Trennwand (nur bei Kombi) oder Ohne Sitze in der 2. Sitzreihe (nur bei Rockton)	○	○		13,00	15,47
	2 zusätzliche Verzurrösen zur Ladegutsicherung	○			13,00	15,47
Zulässiges Gesamtgewicht	Zulässiges Gesamtgewicht 2.600 kg – nur bei kurzem Radstand 85-kW-Ottomotor/ 62-/75-kW-TDI/BlueMotion Technology	○			-685,00	-815,15
	Zulässiges Gesamtgewicht 3.000 kg – nur bei TDI/BiTDI – serienmäßig bei langem Radstand 4MOTION	○			685,00	815,15
	Zulässiges Gesamtgewicht 3,2 t mit verstärkten 16"-Stahlrädern – Stahlräder 6½ J x 16 verstärkt – Bordwerkzeug und Wagenheber verstärkt					
	..., bei 75-kW-TDI, 84-kW-TDI BlueMotion Technology, 103-kW-TDI (außer langem Radstand 4MOTION)	○			1.400,00	1.666,00
	..., bei langem Radstand 103-kW-TDI 4MOTION	○			715,00	850,85
	Zulässiges Gesamtgewicht 3,2 t mit 17"-Stahlrädern – Stahlräder 7 J x 17 – Bordwerkzeug und Wagenheber verstärkt – nur in Verbindung mit Ausstattung: M+S Reifen 215/60 R 17 C 104/102 T oder Ganzjahresreifen 215/60 R 17 C 109/107 T					
	..., bei kurzem Radstand 103-kW-TDI, langem Radstand 103-kW-TDI Frontantrieb	○			2.055,00	2.445,45
	..., bei kurzem Radstand 150-kW-TSI/132-kW-BiTDI, langem Radstand 150-kW-TSI/132-kW-BiTDI Frontantrieb	○			1.400,00	1.666,00
	..., bei langem Radstand 103-kW-TDI 4MOTION	○			1.370,00	1.630,30
	..., bei langem Radstand 150-kW-TSI/ 132-kW-BiTDI 4MOTION	○			715,00	850,85
Zulassung	Zulassung als "LKW geschlossen"		○		o. M.	

● = serienmäßige Ausstattung ○ = Sonderausstattung gegen Mehrpreis o. M. = ohne Mehrpreis

Sonderausstattungen.

		Kombi	Rockton	Rockton Expedition	Preis in € o. MwSt.	Preis in € m. MwSt.
Zusatzkonsole	Konsole auf der Armaturentafel mit 1-DIN-Schacht und zusätzlichen Schalterplätzen (statt der serienmäßigen Ablage)	○	○	○	53,00	63,07
Zusätzliche Kindersitzverankerung	Aufnahmepunkte für Isofix-Kindersitze	○	○		25,00	29,75

● = serienmäßige Ausstattung ○ = Sonderausstattung gegen Mehrpreis o. M. = ohne Mehrpreis

Spezialausstattungen.

		Kastenwagen	Kastenwagen BlueMotion	Preis in € o. MwSt.	Preis in € m. MwSt.
Fahrwerk	Fahrzeughöherlegung durch Austausch von Federn/Dämpfern (inklusive Achsvermessung), Erhöhung der Bodenfreiheit um ca. 30 mm	○		1.980,00	2.356,20
Innenleuchten im Laderaum	2 Halogen-Innenleuchten (anstelle der Standard-Innenleuchten) im Laderaum – nur bei Normaldach	○		160,00	190,40
Steckdose(n)	230-V-Euro-Steckdose (am Fahrersitzkasten) mit Wechselrichter 12/230 V, Leistungsaufnahme: max. 150 W	○		385,00	458,15
Trittstufen	Trittstufe als Einstiegshilfe unter der rechten Schiebetür, elektrisch betätigt, mit Hindernisabschaltung	○		2.190,00	2.606,10

● = serienmäßige Ausstattung ○ = Sonderausstattung gegen Mehrpreis o. M. = ohne Mehrpreis

Spezialausstattungen.

		Kombi	Rockton	Rockton Expedition	Preis in € o. MwSt.	Preis in € m. MwSt.
Anhängevorrichtungen	Kugelkopf-Anhängevorrichtung (es entfällt die Gespannstabilisierung) bei Fahrwerkhöherlegung, Anhängelock im Stoßfänger integriert			○	1.300,00	1.547,00
Antennen	Funkantenne 2-m-Band, Dachmitte Fahrerhaus, mit Antennenkabel – nur bei Normaldach	○	○	○	195,00	232,05
Fahrwerk	Fahrzeughöherlegung durch Austausch von Federn/Dämpfern (inklusive Achsvermessung), Erhöhung der Bodenfreiheit um ca. 30 mm	○			1.980,00	2.356,20
Innenleuchten im Lade-/ Fahrerhaus	2 Halogen-Innenleuchten (anstelle der Standard-Innenleuchten) im Lade-/Fahrerhaus – nur bei Normaldach	○	○	○	160,00	190,40
Personentransport	Fersenschild an der Sitzbank in der 2. Sitzreihe als Schutz gegen verrutschende Gegenstände aus dem Fahrerhaus – bei Rockton nur bei 132-kW-BiTDI	○	○		84,00	99,96
Rollstuhleinrichtungen	Auffahrrampen für Rollstuhl (2 Stück als Beipack), klappbar mit Haltegriffen, max. 300 kg Belastung – nur in Verbindung mit Ausstattung: Aufnahmepunkte für seitliche Rollstuhlrampen (3 mögliche Auffahrrampenabstände) im Schiebetüreinstieg rechts oder Aufnahmepunkte für Rollstuhlrampen am Heck (3 mögliche Auffahrrampenabstände) im Heckeneinstieg	○	○		500,00	595,00
	Rollstuhlhalterung als Beipack (4-Punkt-Universalhalterung zur Befestigung eines Rollstuhls an den Rasterschienen) – nur in Verbindung mit Ausstattung: Befestigungsschienen für Rollstuhl (2 Rasterschienen im Bodenbelag des Fahrerhauses), quer zur Fahrtrichtung, an der B-/C-Säule oder Befestigungsschienen für Rollstuhl, hinten (2 Rasterschienen im Bodenbelag des Fahrerhauses), quer zur Fahrtrichtung, hinter 2. Sitzreihe/D-Säule	○	○		325,00	386,75
Steckdose(n)	230-V-Euro-Steckdose (am Fahrersitzkasten) mit Wechselrichter 12/230 V, Leistungsaufnahme: max. 150 W	○	○	○	385,00	458,15

● = serienmäßige Ausstattung ○ = Sonderausstattung gegen Mehrpreis o. M. = ohne Mehrpreis

Spezialausstattungen.

		Kombi	Rockton	Rockton Expedition	Preis in € o. MwSt.	Preis in € m. MwSt.
Taxi-/Mietwagenausstattung	Spiegelwegstreckenzähler für Mietwagen – nur in Verbindung mit Ausstattung: Mietwagenpaket mit Alarmanlage, Vorbereitung Taxameter/Wegstreckenzähler, akustischer/optischer Alarm	○	○	○	945,00	1.124,55
Trennwände	Trenngitter Metallgitter zwischen 3er-Sitzbank und Gepäckraum, von Lehnenkante bis Dachhöhe – nur bei Normaldach	○	○		280,00	333,20
Trittstufen	Trittstufe als Einstiegshilfe unter der rechten Schiebetür, elektrisch betätigt, mit Hindernisausschaltung	○	○		2.190,00	2.606,10

● = serienmäßige Ausstattung ○ = Sonderausstattung gegen Mehrpreis o. M. = ohne Mehrpreis

Lackierungen.

		Kastenwagen	Kastenwagen BlueMotion	Kombi	Rockton	Rockton Expedition	Preis in € o. MwSt.	Preis in € m. MwSt.
Außenlackierung	Candy-Weiß	○	○	○	○	○	o. M.	
	Friesengrün	○	○	○	○	○	o. M.	
	Indienblau	○	○	○	○	○	o. M.	
	Leuchtorange	○	○	○	○	○	o. M.	
	Pure Grey	○	○	○	○	○	o. M.	
	Salsa Red	○	○	○	○	○	o. M.	
	Sunny Yellow	○	○	○	○	○	o. M.	
Außenlackierung Metallic	Frescogrün Metallic	○	○	○	○	○	760,00	904,40
	Natural Grey Metallic	○	○	○	○	○	760,00	904,40
	Night Blue Metallic	○	○	○	○	○	760,00	904,40
	Olympiablau Metallic	○	○	○	○	○	760,00	904,40
	Reflexsilber Metallic	○	○	○	○	○	760,00	904,40
	Sandbeige Metallic	○	○	○	○	○	760,00	904,40
	Toffeebraun Metallic	○	○	○	○	○	760,00	904,40
Außenlackierung Perleffekt	Dark Wood Perleffekt	○	○	○	○	○	760,00	904,40
	Deep Black Perleffekt	○	○	○	○	○	760,00	904,40

● = serienmäßige Ausstattung ○ = Sonderausstattung gegen Mehrpreis o. M. = ohne Mehrpreis

Verbrauch, CO₂-Emissionen und Energieeffizienzklassen.

Mit Schaltgetriebe, Kraftstoffverbrauch (l/100 km) und kombinierte CO₂-Emission (g/km), Tankvolumen ca. 80 l

Motor/ Modell	2,0-l-Otto (85 kW)	2,0-l-TSI (150 kW)	2,0-l-TDI (62 kW)	2,0-l-TDI (62 kW) BlueMotion Technology	2,0-l-TDI (75 kW)
------------------	-----------------------	-----------------------	----------------------	--	----------------------

Transporter Kastenwagen mit Normaldach bzw. Mittelhochdach (jeweils mit kurzem und langem Radstand)

Innerorts	13,5 – 13,8 (14,0 – 14,3)*	12,7 – 13,0	9,4 – 9,7	8,3 – 8,6	9,4 – 9,7
Außerorts	8,5 – 8,8 (8,5 – 8,8)*	7,7 – 8,0	6,0 – 6,3	5,8 – 6,1	6,0 – 6,3
Kombiniert	10,3 – 10,6 (10,5 – 10,8)*	9,5 – 9,8	7,2 – 7,5	6,7 – 7,0	7,2 – 7,5
CO ₂ -Emission kombiniert	241 – 247 (245 – 252)*	222 – 228	190 – 198	176 – 184	190 – 198

Transporter Kastenwagen mit Hochdach (mit langem Radstand)

Innerorts	13,7 – 14,0 (14,0 – 14,3)*	12,7 – 13,0	9,5 – 9,8	8,4 – 8,7	9,5 – 9,8
Außerorts	8,8 – 9,1 (9,1 – 9,4)*	8,3 – 8,6	6,6 – 6,9	6,4 – 6,7	6,6 – 6,9
Kombiniert	10,6 – 10,9 (10,9 – 11,2)*	9,9 – 10,2	7,6 – 7,9	7,1 – 7,4	7,6 – 7,9
CO ₂ -Emission kombiniert	247 – 254 (254 – 261)*	231 – 238	199 – 208	187 – 195	199 – 208

Transporter Kombi mit Normaldach bzw. Mittelhochdach (jeweils mit kurzem und langem Radstand)

Innerorts	13,6	12,8	9,5	8,4	9,5
Außerorts	8,6	7,8	6,1	5,9	6,1
Kombiniert	10,4	9,6	7,3	6,8	7,3
CO ₂ -Emission kombiniert	243	224	193	179	193
Energieeffizienzklasse kurzer Radstand	F	E	D	C	D
Energieeffizienzklasse langer Radstand	F	E	D	C	D

Transporter Kombi mit Hochdach (mit langem Radstand)

Innerorts	13,8	12,8	9,6	8,5	9,6
Außerorts	8,9	8,4	6,7	6,5	6,7
Kombiniert	10,7	10,0	7,7	7,2	7,7
CO ₂ -Emission kombiniert	249	233	203	190	203
Energieeffizienzklasse	F	F	D	C	D

*Werte in Klammern gelten bei Nutzlasterhöhung inklusive Getriebe mit kürzerer Übersetzung (Sonderausstattung).

Die angegebenen Werte wurden nach den vorgeschriebenen Messverfahren (§ 2 Nrn. 5, 6, 6a Pkw-EnVKV in der jeweils geltenden Fassung) ermittelt. CO₂-Emissionen, die durch die Produktion und Bereitstellung des Kraftstoffs bzw. anderer Energieträger entstehen, werden bei der Ermittlung der CO₂-Emissionen gemäß der Richtlinie 1999/94/EG nicht berücksichtigt. Die Angaben beziehen sich nicht auf ein einzelnes Fahrzeug und sind nicht Bestandteil des Angebots, sondern dienen allein Vergleichszwecken zwischen den verschiedenen Fahrzeugtypen. Der Kraftstoffverbrauch und die CO₂-Emissionen eines Fahrzeugs hängen nicht nur von der effizienten Ausnutzung des Kraftstoffs durch das Fahrzeug ab, sondern werden auch vom Fahrverhalten und von anderen nichttechnischen Faktoren beeinflusst. CO₂ ist das für die Erderwärmung hauptsächlich verantwortliche Treibhausgas. Hinweis nach Richtlinie 1999/94/EG in der jeweils gegenwärtig geltenden Fassung: Weitere Informationen zum offiziellen Kraftstoffverbrauch und den offiziellen spezifischen CO₂-Emissionen neuer Personenkraftwagen können dem „Leitfaden über den Kraftstoffverbrauch, die CO₂-Emissionen und den Stromverbrauch neuer Personenkraftwagen“ entnommen werden, der an allen Verkaufsstellen und bei der DAT Deutsche Automobil Treuhand GmbH, Hellmuth-Hirth-Straße 1, D-73760 Ostfildern, oder unter www.dat.de unentgeltlich erhältlich ist. Effizienzklassen bewerten Fahrzeuge anhand der CO₂-Emissionen unter Berücksichtigung des Fahrzeugleergewichts. Fahrzeuge, die dem Durchschnitt entsprechen, werden mit D eingestuft. Fahrzeuge, die besser sind als der heutige Durchschnitt werden mit A+, A, B oder C eingestuft. Fahrzeuge, die schlechter als der Durchschnitt sind, werden mit E, F oder G beschrieben.

Verbrauch und CO₂-Emissionen.

Mit Schaltgetriebe, Kraftstoffverbrauch (l/100 km) und kombinierte CO₂-Emission (g/km), Tankvolumen ca. 80 l

Motor/ Modell	2,0-l-TDI (84 kW) BlueMotion
--------------------------	---

Transporter Kastenwagen BlueMotion (mit kurzem Radstand und Normaldach)

Innerorts	7,5
Außerorts	5,6
Kombiniert	6,3
CO ₂ -Emission kombiniert	166

Motor/ Modell	2,0-l-TDI (84 kW) BlueMotion Technology	2,0-l-TDI (103 kW)	2,0-l-TDI (103 kW) 4MOTION	2,0-l-BiTDI (132 kW)	2,0-l-BiTDI (132 kW) 4MOTION
--------------------------	--	-------------------------------	---	---------------------------------	---

Transporter Kastenwagen mit Normaldach bzw. Mittelhochdach (jeweils mit kurzem und langem Radstand)

Innerorts	8,3 – 8,6	9,5 – 9,8	10,1 – 10,4	9,5 – 9,8	10,2 – 10,5
Außerorts	5,8 – 6,1	6,2 – 6,5	6,8 – 7,1	6,4 – 6,7	6,9 – 7,2
Kombiniert	6,7 – 7,0	7,4 – 7,7	8,0 – 8,3	7,5 – 7,8	8,1 – 8,4
CO ₂ -Emission kombiniert	176 – 184	195 – 203	211 – 219	197 – 205	214 – 221

Transporter Kastenwagen mit Hochdach (mit langem Radstand)

Innerorts	8,4 – 8,7	9,9 – 10,2	10,1 – 10,4	9,5 – 9,8	10,2 – 10,5
Außerorts	6,4 – 6,7	6,6 – 6,9	7,2 – 7,5	6,8 – 7,1	7,3 – 7,6
Kombiniert	7,1 – 7,4	7,8 – 8,1	8,3 – 8,6	7,8 – 8,1	8,4 – 8,7
CO ₂ -Emission kombiniert	187 – 195	206 – 214	219 – 226	205 – 214	221 – 229

Die angegebenen Werte wurden nach den vorgeschriebenen Messverfahren (§ 2 Nrn. 5, 6, 6a Pkw-EnVKV in der jeweils geltenden Fassung) ermittelt. CO₂-Emissionen, die durch die Produktion und Bereitstellung des Kraftstoffs bzw. anderer Energieträger entstehen, werden bei der Ermittlung der CO₂-Emissionen gemäß der Richtlinie 1999/94/EG nicht berücksichtigt. Die Angaben beziehen sich nicht auf ein einzelnes Fahrzeug und sind nicht Bestandteil des Angebots, sondern dienen allein Vergleichszwecken zwischen den verschiedenen Fahrzeugtypen. Der Kraftstoffverbrauch und die CO₂-Emissionen eines Fahrzeugs hängen nicht nur von der effizienten Ausnutzung des Kraftstoffs durch das Fahrzeug ab, sondern werden auch vom Fahrverhalten und von anderen nichttechnischen Faktoren beeinflusst. CO₂ ist das für die Erderwärmung hauptsächlich verantwortliche Treibhausgas.

Verbrauch, CO₂-Emissionen und Energieeffizienzklassen.

Mit Schaltgetriebe, Kraftstoffverbrauch (l/100 km) und kombinierte CO₂-Emission (g/km), Tankvolumen ca. 80 l

Motor/ Modell	2,0-l-TDI (84 kW) BlueMotion Technology	2,0-l-TDI (103 kW)	2,0-l-TDI (103 kW) 4MOTION	2,0-l-BiTDI (132 kW)	2,0-l-BiTDI (132 kW) 4MOTION
------------------	--	-----------------------	----------------------------------	-------------------------	------------------------------------

Transporter Kombi mit Normaldach bzw. Mittelhochdach (jeweils mit kurzem und langem Radstand)

Innerorts	8,4	9,6	10,2	9,6	10,3
Außerorts	5,9	6,3	6,9	6,5	7,0
Kombiniert	6,8	7,5	8,1	7,6	8,2
CO ₂ -Emission kombiniert	179	198	214	199	216
Energieeffizienzklasse kurzer Radstand	C	D	E	D	E
Energieeffizienzklasse langer Radstand	C	D	E	D	E

Transporter Kombi mit Hochdach (mit langem Radstand)

Innerorts	8,5	10,0	10,2	9,6	10,3
Außerorts	6,5	6,7	7,3	6,9	7,4
Kombiniert	7,2	7,9	8,4	7,9	8,5
CO ₂ -Emission kombiniert	190	208	221	208	224
Energieeffizienzklasse	C	D	E	D	E

Transporter Rockton

Innerorts			10,2		10,3
Außerorts			6,9		7,0
Kombiniert			8,1		8,2
CO ₂ -Emission kombiniert			214		216
Energieeffizienzklasse			E		E

Transporter Rockton Expedition

Innerorts			11,4		
Außerorts			7,5		
Kombiniert			8,9		
CO ₂ -Emission kombiniert			234		
Energieeffizienzklasse			E		

Die angegebenen Werte wurden nach den vorgeschriebenen Messverfahren (§ 2 Nrn. 5, 6, 6a Pkw-EnVKV in der jeweils geltenden Fassung) ermittelt. CO₂-Emissionen, die durch die Produktion und Bereitstellung des Kraftstoffs bzw. anderer Energieträger entstehen, werden bei der Ermittlung der CO₂-Emissionen gemäß der Richtlinie 1999/94/EG nicht berücksichtigt. Die Angaben beziehen sich nicht auf ein einzelnes Fahrzeug und sind nicht Bestandteil des Angebots, sondern dienen allein Vergleichszwecken zwischen den verschiedenen Fahrzeugtypen. Der Kraftstoffverbrauch und die CO₂-Emissionen eines Fahrzeugs hängen nicht nur von der effizienten Ausnutzung des Kraftstoffs durch das Fahrzeug ab, sondern werden auch vom Fahrverhalten und von anderen nichttechnischen Faktoren beeinflusst. CO₂ ist das für die Erderwärmung hauptsächlich verantwortliche Treibhausgas. Hinweis nach Richtlinie 1999/94/EG in der jeweils gegenwärtig geltenden Fassung: Weitere Informationen zum offiziellen Kraftstoffverbrauch und den offiziellen spezifischen CO₂-Emissionen neuer Personenkraftwagen können dem „Leitfaden über den Kraftstoffverbrauch, die CO₂-Emissionen und den Stromverbrauch neuer Personenkraftwagen“ entnommen werden, der an allen Verkaufsstellen und bei der DAT Deutsche Automobil Treuhand GmbH, Hellmuth-Hirth-Straße 1, D-73760 Ostfildern, oder unter www.dat.de unentgeltlich erhältlich ist. Effizienzklassen bewerten Fahrzeuge anhand der CO₂-Emissionen unter Berücksichtigung des Fahrzeugleergewichts. Fahrzeuge, die dem Durchschnitt entsprechen, werden mit D eingestuft. Fahrzeuge, die besser sind als der heutige Durchschnitt werden mit A+, A, B oder C eingestuft. Fahrzeuge, die schlechter als der Durchschnitt sind, werden mit E, F oder G beschrieben.

Verbrauch, CO₂-Emissionen und Energieeffizienzklassen.

Mit Doppelkupplungsgetriebe DSG, Kraftstoffverbrauch (l/100 km) und kombinierte CO₂-Emission (g/km), Tankvolumen ca. 80 l

Motor/ Modell	2,0-l-TSI (150 kW)	2,0-l-TSI (150 kW) 4MOTION	2,0-l-TDI (103 kW)	2,0-l-BiTDI (132 kW)	2,0-l-BiTDI (132 kW) 4MOTION
------------------	-----------------------	----------------------------------	-----------------------	-------------------------	------------------------------------

Transporter Kastenwagen mit Normaldach bzw. Mittelhochdach (jeweils mit kurzem und langem Radstand)

Innerorts	13,2 – 13,5	13,8 – 14,0	10,1 – 10,4	9,9 – 10,2	10,8 – 11,1
Außerorts	7,8 – 8,1	8,3 – 8,5	6,6 – 6,9	6,6 – 6,9	7,2 – 7,5
Kombiniert	9,8 – 10,1	10,3 – 10,5	7,9 – 8,2	7,8 – 8,1	8,5 – 8,8
CO ₂ -Emission kombiniert	228 – 236	239 – 245	208 – 216	205 – 214	224 – 232

Transporter Kastenwagen mit Hochdach (mit langem Radstand)

Innerorts	13,4 – 13,7	14,0 – 14,2	10,1 – 10,4	9,9 – 10,2	
Außerorts	8,4 – 8,7	8,8 – 9,0	7,1 – 7,4	7,0 – 7,3	
Kombiniert	10,2 – 10,5	10,7 – 10,9	8,2 – 8,5	8,1 – 8,4	
CO ₂ -Emission kombiniert	238 – 245	249 – 254	216 – 224	214 – 221	

Transporter Kombi mit Normaldach bzw. Mittelhochdach (jeweils mit kurzem und langem Radstand)

Innerorts	13,2	13,8	10,2	10,0	10,9
Außerorts	7,8	8,3	6,7	6,7	7,3
Kombiniert	9,8	10,3	8,0	7,9	8,6
CO ₂ -Emission kombiniert	228	239	211	208	226
Energieeffizienzklasse kurzer Radstand	E	F	D	D	E
Energieeffizienzklasse langer Radstand	E	F	D	D	E

Transporter Kombi mit Hochdach (mit langem Radstand)

Innerorts	13,4	14,0	10,2	10,0	
Außerorts	8,4	8,8	7,2	7,1	
Kombiniert	10,2	10,7	8,3	8,2	
CO ₂ -Emission kombiniert	238	249	219	216	
Energieeffizienzklasse	F	F	E	E	

Transporter Rockton

Innerorts					10,9
Außerorts					7,3
Kombiniert					8,6
CO ₂ -Emission kombiniert					226
Energieeffizienzklasse					E

Die angegebenen Werte wurden nach den vorgeschriebenen Messverfahren (§ 2 Nrn. 5, 6, 6a Pkw-EnVKV in der jeweils geltenden Fassung) ermittelt. CO₂-Emissionen, die durch die Produktion und Bereitstellung des Kraftstoffs bzw. anderer Energieträger entstehen, werden bei der Ermittlung der CO₂-Emissionen gemäß der Richtlinie 1999/94/EG nicht berücksichtigt. Die Angaben beziehen sich nicht auf ein einzelnes Fahrzeug und sind nicht Bestandteil des Angebots, sondern dienen allein Vergleichszwecken zwischen den verschiedenen Fahrzeugtypen. Der Kraftstoffverbrauch und die CO₂-Emissionen eines Fahrzeugs hängen nicht nur von der effizienten Ausnutzung des Kraftstoffs durch das Fahrzeug ab, sondern werden auch vom Fahrverhalten und von anderen nichttechnischen Faktoren beeinflusst. CO₂ ist das für die Erderwärmung hauptsächlich verantwortliche Treibhausgas. Hinweis nach Richtlinie 1999/94/EG in der jeweils gegenwärtig geltenden Fassung: Weitere Informationen zum offiziellen Kraftstoffverbrauch und den offiziellen spezifischen CO₂-Emissionen neuer Personenkraftwagen können dem „Leitfaden über den Kraftstoffverbrauch, die CO₂-Emissionen und den Stromverbrauch neuer Personenkraftwagen“ entnommen werden, der an allen Verkaufsstellen und bei der DAT Deutsche Automobil Treuhand GmbH, Hellmuth-Hirth-Straße 1, D-73760 Ostfildern, oder unter www.dat.de unentgeltlich erhältlich ist. Effizienzklassen bewerten Fahrzeuge anhand der CO₂-Emissionen unter Berücksichtigung des Fahrzeugleergewichts. Fahrzeuge, die dem Durchschnitt entsprechen, werden mit D eingestuft. Fahrzeuge, die besser sind als der heutige Durchschnitt werden mit A+, A, B oder C eingestuft. Fahrzeuge, die schlechter als der Durchschnitt sind, werden mit E, F oder G beschrieben.

Motoren.

Ottomotoren	2,0-l-Ottomotor (85 kW)	2,0-l-TSI-Motor (150 kW)
Gemischaufbereitung/Einspritzverfahren	Bosch-Motronic ME 7.5	Direkteinspritzung/Turbocharger
Anzahl der Zylinder	4	4
Hubraum, cm ³	1.984	1.984
Leistung, kW bei Drehzahl, min ⁻¹	85 bei 5.200	150 bei 4.200 – 6.000
Drehmoment, max., Nm/Drehzahl, min ⁻¹	170/2.700 – 4.700	350/1.500 – 4.000
EU-Abgasvorschrift	nach EG-Verordnung 715/2007 Euro 5 ¹⁾	nach EG-Verordnung 715/2007 Euro 5 ¹⁾
5-Gang-Schaltgetriebe/6-Gang-Schaltgetriebe	Serie/-	-/Serie
7-Gang-Doppelkupplungsgetriebe DSG	-	Kombination möglich
Frontantrieb/4MOTION mit DSG	Serie/-	Serie/Kombination möglich
Kraftstoffart	Super bleifrei DIN EN 228 ROZ 95 ²⁾	Super bleifrei DIN EN 228 ROZ 95 ²⁾

Dieselmotoren	2,0-l-TDI-Motor (62 kW)	2,0-l-TDI-Motor (75 kW)
Gemischaufbereitung/Einspritzverfahren	Common-Rail-Direkteinspritzung	Common-Rail-Direkteinspritzung
Anzahl der Zylinder	4	4
Hubraum, cm ³	1.968	1.968
Leistung, kW bei Drehzahl, min ⁻¹	62 bei 3.500	75 bei 3.500
Drehmoment, max., Nm/Drehzahl, min ⁻¹	220/1.250 – 2.500	250/1.500 – 2.500
EU-Abgasvorschrift	nach EG-Verordnung 715/2007 Euro 5 ¹⁾	nach EG-Verordnung 715/2007 Euro 5 ¹⁾
Dieselpartikelfilter (DPF)	Serie	Serie
5-Gang-Schaltgetriebe	Serie	Serie
Frontantrieb	Serie	Serie
Kraftstoffart	Diesel, gemäß DIN EN 590	Diesel, gemäß DIN EN 590

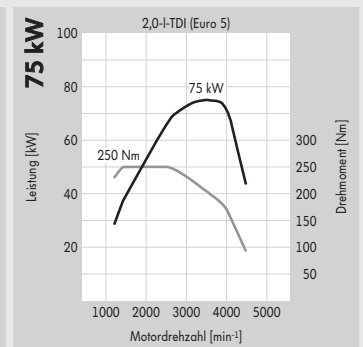
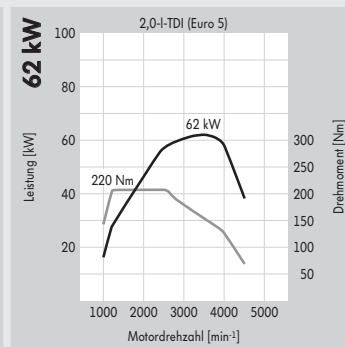
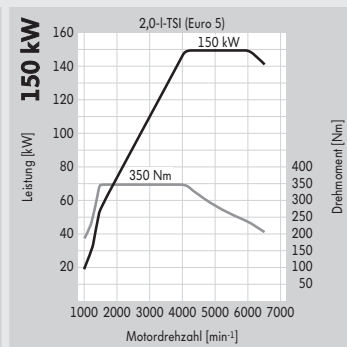
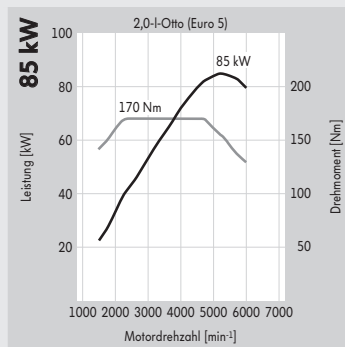

1) Die Besteuerung richtet sich nach den vom Kraftfahrt-Bundesamt festgelegten Schlüsselnummern. 2) Die Verwendung von unverbleitem Kraftstoff Super schwefelfrei ROZ 95 nach DIN EN 228 wird empfohlen. Die Verwendung von Kraftstoff schwefelfrei ROZ 91 nach DIN EN 228 ist möglich, es muss hierbei mit einer geringen Leistungsminderung bzw. mit einem höheren Kraftstoffverbrauch gerechnet werden. Kraftstoffqualität bleifrei mit ROZ 95 mit einem maximalen Ethanolanteil von 10 Prozent (E10) ist grundsätzlich verwendbar. Detaillierte Informationen zur Verträglichkeit von E10-Kraftstoffen finden Sie unter www.volkswagen.de oder unter www.dat.de/e10liste/e10vertraeglichkeit. Die Angaben zu Leistung und Verbrauch beziehen sich auf den Betrieb mit Super schwefelfrei ROZ 95 nach DIN EN 228.

Motoren.

Dieselmotor	2,0-l-TDI-Motor (84 kW) BlueMotion/BlueMotion Technology
Gemischaufbereitung/Einspritzverfahren	Common-Rail-Direkteinspritzung
Anzahl der Zylinder	4
Hubraum, cm ³	1.968
Leistung, kW bei Drehzahl, min ⁻¹	84 bei 3.500
Drehmoment, max., Nm/Drehzahl, min ⁻¹	250/1.500 – 2.750
EU-Abgasvorschrift	nach EG-Verordnung 715/2007 Euro 5*
Dieselpartikelfilter (DPF)	Serie
5-Gang-Schaltgetriebe	Serie
Frontantrieb	Serie
Kraftstoffart	Diesel, gemäß DIN EN 590

Dieselmotoren	2,0-l-TDI-Motor (103 kW)	2,0-l-BiTDI-Motor (132 kW)
Gemischaufbereitung/Einspritzverfahren	Common-Rail-Direkteinspritzung	BiTurbo-Common-Rail-Direkteinspritzung
Anzahl der Zylinder	4	4
Hubraum, cm ³	1.968	1.968
Leistung, kW bei Drehzahl, min ⁻¹	103 bei 3.500	132 bei 4.000
Drehmoment, max., Nm/Drehzahl, min ⁻¹	340/1.750 – 2.500	400/1.500 – 2.000
EU-Abgasvorschrift	nach EG-Verordnung 715/2007 Euro 5*	nach EG-Verordnung 715/2007 Euro 5*
Dieselpartikelfilter (DPF)	Serie	Serie
6-Gang-Schaltgetriebe	Serie	Serie
7-Gang-Doppelkupplungsgetriebe DSG	Kombination möglich	Kombination möglich
Frontantrieb/4MOTION mit 6-Gang-Schaltgetriebe	Serie/Kombination möglich	Serie/Kombination möglich
Frontantrieb/4MOTION mit DSG	Serie/–	Serie/Kombination möglich
Kraftstoffart	Diesel, gemäß DIN EN 590	Diesel, gemäß DIN EN 590

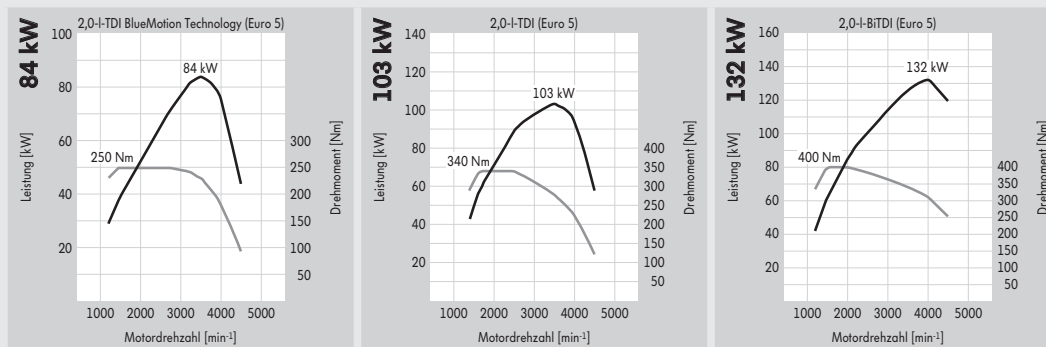

*Die Besteuerung richtet sich nach den vom Kraftfahrt-Bundesamt festgelegten Schlüsselnummern.

Fahrleistungen.

Motor	Leistung (kW)	Beschleunigung (km/h, s)		Elastizität (km/h, s) 80 – 120 (4./5./6. Gang/Stufe D bei DSG)	Höchst- geschwindigkeit (km/h)
		0 – 80	0 – 100		
Transporter Kastenwagen BlueMotion					
2,0-l-TDI BlueMotion	84	9,2	14,8	13,0/19,0/-/-	164
Transporter Kastenwagen mit Normaldach (mit kurzem und langem Radstand)					
2,0-l-Otto	85	10,3 (10,2) ¹⁾	15,0 (14,9) ¹⁾	15,1/20,9/-/- (14,2/18,5/-/-) ¹⁾	163 (159) ¹⁾
2,0-l-TSI	150	5,8	8,4	-/10,7/14,2/-	200 ²⁾
2,0-l-TSI mit DSG	150	5,8	8,4	-/-/-/5,8	200 ³⁾
2,0-l-TSI 4MOTION mit DSG	150	6,1	8,8	-/-/-/6,2	197 ³⁾
2,0-l-TDI	62	11,9	19,7	20,8/24,3/-/-	146
2,0-l-TDI BlueMotion Technology	62	11,9	19,7	20,8/24,3/-/-	146
2,0-l-TDI	75	9,4	15,3	14,2/18,3/-/-	157
2,0-l-TDI BlueMotion Technology	84	9,2	14,8	12,5/17,5/-/-	163
2,0-l-TDI	103	7,9	12,2	-/13,3/17,5/-	173 ²⁾
2,0-l-TDI 4MOTION	103	8,5	13,5	-/14,3/20,6/-	170 ²⁾
2,0-l-TDI mit DSG	103	8,1	12,5	-/-/-/10,1	172 ³⁾
2,0-l-BiTDI	132	7,0	9,9	-/9,6/11,9/-	191
2,0-l-BiTDI 4MOTION	132	7,3	10,4	-/11,0/13,6/-	188 ²⁾
2,0-l-BiTDI mit DSG	132	7,0	10,0	-/-/-/7,3	191 ³⁾
2,0-l-BiTDI 4MOTION mit DSG	132	7,3	10,6	-/-/-/8,1	188 ³⁾
Transporter Kastenwagen mit Mittelhochdach (mit kurzem und langem Radstand)					
2,0-l-Otto	85	10,3 (10,2) ¹⁾	15,1 (15,0) ¹⁾	15,7/22,0/-/- (14,6/19,3/-/-) ¹⁾	158 (155) ¹⁾
2,0-l-TSI	150	5,8	8,5	-/11,0/14,7/-	194 ²⁾
2,0-l-TSI mit DSG	150	5,8	8,5	-/-/-/6,0	194 ³⁾
2,0-l-TSI 4MOTION mit DSG	150	6,1	8,9	-/-/-/6,4	191 ⁴⁾
2,0-l-TDI	62	11,9	19,8	21,8/25,7/-/-	142
2,0-l-TDI BlueMotion Technology	62	11,9	19,8	21,8/25,7/-/-	142
2,0-l-TDI	75	9,5	15,4	14,6/19,1/-/-	152
2,0-l-TDI BlueMotion Technology	84	9,3	14,9	12,9/18,3/-/-	158
2,0-l-TDI	103	7,9	12,3	-/13,7/18,2/-	167 ²⁾
2,0-l-TDI 4MOTION	103	8,5	13,6	-/14,7/21,5/-	164 ²⁾
2,0-l-TDI mit DSG	103	8,1	12,6	-/-/-/10,3	166 ³⁾
2,0-l-BiTDI	132	7,0	10,0	-/9,8/12,2/-	184 ²⁾
2,0-l-BiTDI 4MOTION	132	7,3	10,5	-/11,2/14,0/-	182 ²⁾
2,0-l-BiTDI mit DSG	132	7,0	10,1	-/-/-/7,5	184 ³⁾
2,0-l-BiTDI 4MOTION mit DSG	132	7,3	10,7	-/-/-/8,3	182 ³⁾

1) Werte in Klammern gelten bei Nutzlasterhöhung inklusive Getriebe mit kürzerer Übersetzung (Sonderausstattung). 2) Wird im 5. Gang erreicht. 3) Wird in Stufe 6 erreicht. 4) Wird in Stufe 5 erreicht.

Fahrleistungen.

Motor	Leistung (kW)	Beschleunigung (km/h, s)		Elastizität (km/h, s) 80 – 120 (4./5./6. Gang/Stufe D bei DSG)	Höchst- geschwindigkeit (km/h)
		0 – 80	0 – 100		
Transporter Kastenwagen mit Hochdach (mit langem Radstand)					
2,0-l-Otto	85	10,5 (10,4) ¹⁾	15,6 (15,5) ¹⁾	16,7/24,1/-/- (15,5/20,9/-/-) ¹⁾	152 (152) ¹⁾
2,0-l-TSI	150	6,0	8,8	-/11,4/15,5/-	185 ²⁾
2,0-l-TSI mit DSG	150	6,0	8,8	-/-/-/6,2	185 ⁴⁾
2,0-l-TSI 4MOTION mit DSG	150	6,3	9,2	-/-/-/6,6	182 ⁴⁾
2,0-l-TDI	62	12,1	20,3	23,8/28,6/-/-	136
2,0-l-TDI BlueMotion Technology	62	12,1	20,3	23,8/28,6/-/-	136
2,0-l-TDI	75	9,6	15,5	15,5/20,6/-/-	145
2,0-l-TDI BlueMotion Technology	84	9,4	15,0	13,5/19,7/-/-	152
2,0-l-TDI	103	8,1	12,7	-/14,5/19,6/-	161 ²⁾
2,0-l-TDI 4MOTION	103	8,7	14,0	-/15,5/23,3/-	158 ²⁾
2,0-l-TDI mit DSG	103	8,3	13,0	-/-/-/10,7	160 ³⁾
2,0-l-BiTDI	132	7,2	10,3	-/10,2/12,8/-	176 ²⁾
2,0-l-BiTDI 4MOTION	132	7,5	10,8	-/11,7/14,7/-	174 ²⁾
2,0-l-BiTDI mit DSG	132	7,2	10,4	-/-/-/7,7	176 ³⁾
Transporter Kombi mit Normaldach (mit kurzem und langem Radstand)					
2,0-l-Otto	85	11,3	16,5	16,9/23,5/-/-	163
2,0-l-TSI	150	6,1	8,7	-/11,3/14,9/-	200 ²⁾
2,0-l-TSI mit DSG	150	6,1	8,7	-/-/-/6,1	200 ³⁾
2,0-l-TSI 4MOTION mit DSG	150	6,4	9,1	-/-/-/6,4	197 ³⁾
2,0-l-TDI	62	12,7	21,1	22,6/26,5/-/-	146
2,0-l-TDI BlueMotion Technology	62	12,7	21,1	22,6/26,5/-/-	146
2,0-l-TDI	75	10,1	16,4	15,4/19,9/-/-	157
2,0-l-TDI BlueMotion Technology	84	9,9	15,9	13,5/19,0/-/-	163
2,0-l-TDI	103	8,4	13,1	-/14,4/19,0/-	173 ²⁾
2,0-l-TDI 4MOTION	103	8,6	13,6	-/14,6/21,1/-	170 ²⁾
2,0-l-TDI mit DSG	103	8,4	13,0	-/-/-/10,6	172 ³⁾
2,0-l-BiTDI	132	7,3	10,3	-/10,1/12,5/-	191
2,0-l-BiTDI 4MOTION	132	7,4	10,6	-/11,2/13,9/-	188 ²⁾
2,0-l-BiTDI mit DSG	132	7,1	10,2	-/-/-/7,5	191 ³⁾
2,0-l-BiTDI 4MOTION mit DSG	132	7,4	10,8	-/-/-/8,3	188 ³⁾

1) Werte in Klammern gelten bei Nutzlasterhöhung inklusive Getriebe mit kürzerer Übersetzung (Sonderausstattung). 2) Wird im 5. Gang erreicht. 3) Wird in Stufe 6 erreicht. 4) Wird in Stufe 5 erreicht.

Fahrleistungen.

Motor	Leistung (kW)	Beschleunigung (km/h, s)		Elastizität (km/h, s) 80 – 120 (4./5./6. Gang/Stufe D bei DSG)	Höchst- geschwindigkeit (km/h)
		0 – 80	0 – 100		
Transporter Kombi mit Mittelhochdach (mit kurzem und langem Radstand)					
2,0-l-Otto	85	11,3	16,6	17,5/24,7/-/-	158
2,0-l-TSI	150	6,1	8,8	-/11,6/15,4/-	194 ¹⁾
2,0-l-TSI mit DSG	150	6,1	8,8	-/-/-/6,2	194 ²⁾
2,0-l-TSI 4MOTION mit DSG	150	6,4	9,2	-/-/-/6,5	191 ³⁾
2,0-l-TDI	62	12,7	21,2	23,7/28,1/-/-	142
2,0-l-TDI BlueMotion Technology	62	12,7	21,2	23,7/28,1/-/-	142
2,0-l-TDI	75	10,2	16,5	15,9/20,8/-/-	152
2,0-l-TDI BlueMotion Technology	84	10,0	16,0	13,9/19,8/-/-	158
2,0-l-TDI	103	8,4	13,2	-/14,9/19,8/-	167 ¹⁾
2,0-l-TDI 4MOTION	103	8,6	13,7	-/15,1/22,1/-	164 ¹⁾
2,0-l-TDI mit DSG	103	8,4	13,1	-/-/-/10,9	166 ²⁾
2,0-l-BiTDI	132	7,3	10,4	-/10,3/12,8/-	184 ¹⁾
2,0-l-BiTDI 4MOTION	132	7,4	10,7	-/11,5/14,3/-	182 ¹⁾
2,0-l-BiTDI mit DSG	132	7,1	10,3	-/-/-/7,7	184 ²⁾
2,0-l-BiTDI 4MOTION mit DSG	132	7,4	10,9	-/-/-/8,5	182 ²⁾
Transporter Kombi mit Hochdach (mit langem Radstand)					
2,0-l-Otto	85	11,5	17,1	18,7/27,2/-/-	152
2,0-l-TSI	150	6,2	9,0	-/12,1/16,3/-	185 ¹⁾
2,0-l-TSI mit DSG	150	6,2	9,0	-/-/-/6,4	185 ³⁾
2,0-l-TSI 4MOTION mit DSG	150	6,5	9,4	-/-/-/6,7	182 ³⁾
2,0-l-TDI	62	12,9	21,7	25,9/31,2/-/-	136
2,0-l-TDI BlueMotion Technology	62	12,9	21,7	25,9/31,2/-/-	136
2,0-l-TDI	75	10,3	16,6	16,8/22,5/-/-	145
2,0-l-TDI BlueMotion Technology	84	10,1	16,1	14,6/21,6/-/-	152
2,0-l-TDI	103	8,5	13,4	-/15,6/21,2/-	161 ¹⁾
2,0-l-TDI 4MOTION	103	8,8	14,1	-/15,9/23,9/-	158 ¹⁾
2,0-l-TDI mit DSG	103	8,5	13,3	-/-/-/11,3	160 ²⁾
2,0-l-BiTDI	132	7,5	10,7	-/10,7/13,4/-	176 ¹⁾
2,0-l-BiTDI 4MOTION	132	7,6	11,0	-/11,9/15,1/-	174 ¹⁾
2,0-l-BiTDI mit DSG	132	7,3	10,6	-/-/-/7,8	176 ²⁾
Transporter Rockton					
2,0-l-TDI 4MOTION	103	8,6	13,6	-/14,9/21,7/-	168 ¹⁾
2,0-l-BiTDI 4MOTION	132	7,4	10,6	-/11,4/14,2/-	186 ¹⁾
2,0-l-BiTDI 4MOTION mit DSG	132	7,4	10,8	-/-/-/8,4	186 ²⁾
Transporter Rockton Expedition					
2,0-l-TDI 4MOTION	103	10,0	16,2	-/17,5/24,0/-	167 ¹⁾

1) Wird im 5. Gang erreicht. 2) Wird in Stufe 6 erreicht. 3) Wird in Stufe 5 erreicht.

Gewichte.

Zul. Gesamtgewicht (kg)	Motor	Leistung (kW)	Sitze von – bis	Leergewicht mit Fahrer (kg) ^{1), 2)} von – bis	Nutzlast bzw. Zuladung (kg) ¹⁾ von – bis	Zul. Achslast vorn/hinten (kg)	Anhängelast gebremst, bei 12% Steigung/ungebremst (kg)	Zul. Zuggesamtgewicht, bei 12% Steigung (kg)
Transporter Kastenwagen BlueMotion								
2.700	2,0-l-TDI BlueMotion	84	2 – 3	1.762 – 1.955	938 – 745	1.500/1.550	1.800/750	4.300
Transporter Kastenwagen mit kurzem Radstand (3.000 mm) und Normaldach bzw. Mittelhochdach								
2.600 ³⁾	2,0-l-Otto	85	2 – 3	1.729 – 2.136	871 – 464	1.450/1.400	2.000/750	4.500
	2,0-l-TDI	62 u. 75	2 – 3	1.762 – 2.178	838 – 422	1.450/1.400	2.200/750	4.800
	2,0-l-TDI BlueMotion Technology	62 u. 84	2 – 3	1.762 – 2.178	838 – 422	1.450/1.400	2.200/750	4.800
2.800 ⁴⁾	2,0-l-TSI	150	2 – 3	1.824 – 2.213	976 – 587	1.550/1.550	2.500/750	5.200
	2,0-l-TSI mit DSG	150	2 – 3	1.836 – 2.225	964 – 575	1.550/1.550	2.500/750	5.300
	2,0-l-TSI 4MOTION mit DSG	150	2 – 3	1.958 – 2.347	842 – 453	1.600/1.550	2.500/750	5.300
	2,0-l-TDI	62	2 – 3	1.762 – 2.178	1.038 – 622	1.500/1.550	2.200/750	4.800
	2,0-l-TDI BlueMotion Technology	62	2 – 3	1.762 – 2.178	1.038 – 622	1.500/1.550	2.200/750	4.800
	2,0-l-TDI	75	2 – 3	1.762 – 2.178	1.038 – 622	1.500/1.550	2.200/750	4.900
	2,0-l-TDI BlueMotion Technology	84	2 – 3	1.762 – 2.178	1.038 – 622	1.500/1.550	2.200/750	4.900
	2,0-l-TDI	103	2 – 3	1.797 – 2.213	1.003 – 587	1.550/1.550	2.500/750	5.200
	2,0-l-TDI 4MOTION	103	2 – 3	1.917 – 2.333	883 – 467	1.600/1.550	2.500/750	5.300
	2,0-l-TDI mit DSG	103	2 – 3	1.809 – 2.225	991 – 575	1.550/1.550	2.500/750	5.300
	2,0-l-BiTDI	132	2 – 3	1.844 – 2.233	956 – 567	1.550/1.550	2.500/750	5.200
	2,0-l-BiTDI 4MOTION	132	2 – 3	1.965 – 2.354	835 – 446	1.600/1.550	2.500/750	5.300
	2,0-l-BiTDI mit DSG	132	2 – 3	1.856 – 2.245	944 – 555	1.550/1.550	2.500/750	5.300
	2,0-l-BiTDI 4MOTION mit DSG	132	2 – 3	1.978 – 2.367	822 – 433	1.600/1.550	2.500/750	5.300
2.850 ⁴⁾	2,0-l-Otto	85	2 – 3	1.729 – 2.136	1.121 – 714	1.500/1.550	2.000/750	4.500
3.000 ⁵⁾	2,0-l-TSI	150	2 – 3	1.824 – 2.213	1.176 – 787	1.550/1.625	2.500/750	5.200
	2,0-l-TSI mit DSG	150	2 – 3	1.836 – 2.225	1.164 – 775	1.550/1.625	2.500/750	5.300
	2,0-l-TSI 4MOTION mit DSG	150	2 – 3	1.958 – 2.347	1.042 – 653	1.600/1.625	2.500/750	5.300
	2,0-l-TDI	62	2 – 3	1.762 – 2.178	1.238 – 822	1.500/1.625	2.200/750	4.800
	2,0-l-TDI BlueMotion Technology	62	2 – 3	1.762 – 2.178	1.238 – 822	1.500/1.625	2.200/750	4.800
	2,0-l-TDI	75	2 – 3	1.762 – 2.178	1.238 – 822	1.500/1.625	2.200/750	4.900
	2,0-l-TDI BlueMotion Technology	84	2 – 3	1.762 – 2.178	1.238 – 822	1.500/1.625	2.200/750	4.900
	2,0-l-TDI	103	2 – 3	1.797 – 2.213	1.203 – 787	1.550/1.625	2.500/750	5.200
	2,0-l-TDI 4MOTION	103	2 – 3	1.917 – 2.333	1.083 – 667	1.600/1.625	2.500/750	5.300
	2,0-l-TDI mit DSG	103	2 – 3	1.809 – 2.225	1.191 – 775	1.550/1.625	2.500/750	5.300
	2,0-l-BiTDI	132	2 – 3	1.844 – 2.233	1.156 – 767	1.550/1.625	2.500/750	5.200
	2,0-l-BiTDI 4MOTION	132	2 – 3	1.965 – 2.354	1.035 – 646	1.600/1.625	2.500/750	5.300
	2,0-l-BiTDI mit DSG	132	2 – 3	1.856 – 2.245	1.144 – 755	1.550/1.625	2.500/750	5.300
	2,0-l-BiTDI 4MOTION mit DSG	132	2 – 3	1.978 – 2.367	1.022 – 633	1.600/1.625	2.500/750	5.300

Fortsetzung siehe nächste Seite.

Gewichte.

Zul. Gesamtgewicht (kg)	Motor	Leistung (kW)	Sitze von – bis	Leergewicht mit Fahrer (kg) ^{1), 2)} von – bis	Nutzlast bzw. Zuladung (kg) ¹⁾ von – bis	Zul. Achslast vorn/hinten (kg)	Anhängelast gebremst, bei 12% Steigung/ungebremst (kg)	Zul. Zuggesamtgewicht, bei 12% Steigung (kg)
-------------------------	-------	---------------	-----------------	---	---	--------------------------------	--	--

Transporter Kastenwagen mit kurzem Radstand (3.000 mm) und Normaldach bzw. Mittelhochdach

3.200 ³⁾	2,0-l-TSI	150	2 – 3	1.824 – 2.213	1.376 – 987	1.650/1.720	2.500/750	5.200
	2,0-l-TSI mit DSG	150	2 – 3	1.836 – 2.225	1.364 – 975	1.650/1.720	2.500/750	5.300
	2,0-l-TSI 4MOTION mit DSG	150	2 – 3	1.958 – 2.347	1.242 – 853	1.710/1.720	2.500/750	5.300
	2,0-l-TDI	75	2 – 3	1.762 – 2.178	1.438 – 1.022	1.600/1.720	2.200/750	4.900
	2,0-l-TDI BlueMotion Technology	84	2 – 3	1.762 – 2.178	1.438 – 1.022	1.600/1.720	2.200/750	4.900
	2,0-l-TDI	103	2 – 3	1.797 – 2.213	1.403 – 987	1.650/1.720	2.500/750	5.200
	2,0-l-TDI 4MOTION	103	2 – 3	1.917 – 2.333	1.283 – 867	1.710/1.720	2.500/750	5.300
	2,0-l-TDI mit DSG	103	2 – 3	1.809 – 2.225	1.391 – 975	1.650/1.720	2.500/750	5.300
	2,0-l-BiTDI	132	2 – 3	1.844 – 2.233	1.356 – 967	1.650/1.720	2.500/750	5.200
	2,0-l-BiTDI 4MOTION	132	2 – 3	1.965 – 2.354	1.235 – 846	1.710/1.720	2.500/750	5.300
	2,0-l-BiTDI mit DSG	132	2 – 3	1.856 – 2.245	1.344 – 955	1.650/1.720	2.500/750	5.300
	2,0-l-BiTDI 4MOTION mit DSG	132	2 – 3	1.978 – 2.367	1.222 – 833	1.710/1.720	2.500/750	5.300

1) Ausstattungen können die Nutzlast bzw. Zuladung durch Erhöhung/Verringerung des Leergewichts beeinflussen. Bitte fragen Sie hierzu Ihren Volkswagen Nutzfahrzeuge Partner.

2) Bei den hier angegebenen Gewichten sind die Gewichtsunterschiede für Mittelhoch- und Hochdach bereits berücksichtigt. 3) Ablastung als Sonderausstattung für Fahrzeuge mit Normaldach möglich. 4) Serienmäßiges zulässiges Gesamtgewicht. 5) Auflastung als Sonderausstattung möglich.

Zulässige Dachlast 100 kg (bei 2 Dachträgern) bzw. 150 kg (bei mindestens 4 Dachträgern), jeweils nur bei Normaldach.

Zulässige Stützlast 100 kg.

Bei gewerblicher Nutzung ist nach der EU-Verordnung 3820/85 ab einem zulässigen Zuggesamtgewicht von 3,5 Tonnen gesetzlich ein Tachograf vorgeschrieben. Die Nachrüstung mit einem Tachografen ist bei allen Fahrzeugen möglich.

Die hier abgebildeten Nutzlastbereiche wurden unter Berücksichtigung von wähl- oder abwählbaren Ausstattungen oder sonstigen Umfängen, die nicht zum serienmäßigen Liefer- oder Leistungsumfang gehören, ermittelt. Die tatsächliche Nutzlast eines Fahrzeugs, die sich aus der Differenz zwischen zulässigem Gesamtgewicht und Leergewicht errechnet, ist nur durch Wiegen eines individuellen Fahrzeugs ermittelbar.

Gewichte.

Zul. Gesamtgewicht (kg)	Motor	Leistung (kW)	Sitze von – bis	Leergewicht mit Fahrer (kg) ^{1), 2)} von – bis	Nutzlast bzw. Zuladung (kg) ¹⁾ von – bis	Zul. Achslast vorn/hinten (kg)	Anhängelast gebremst, bei 12% Steigung/ungebremst (kg)	Zul. Zuggesamtgewicht, bei 12% Steigung (kg)
Transporter Kastenwagen mit langem Radstand (3.400 mm) und Normaldach, Mittelhochdach bzw. Hochdach								
2.800 ³⁾	2,0-l-TSI	150	2 – 3	1.875 – 2.292	925 – 508	1.575/1.550	2.500/750	5.200
	2,0-l-TSI mit DSG	150	2 – 3	1.887 – 2.304	913 – 496	1.575/1.550	2.500/750	5.300
	2,0-l-TSI 4MOTION mit DSG	150	2 – 3	2.009 – 2.426	791 – 374	1.600/1.550	2.500/750	5.300
	2,0-l-TDI	62	2 – 3	1.813 – 2.257	987 – 543	1.525/1.550	2.200/750	4.800
	2,0-l-TDI BlueMotion Technology	62	2 – 3	1.813 – 2.257	987 – 543	1.525/1.550	2.200/750	4.800
	2,0-l-TDI	75	2 – 3	1.813 – 2.257	987 – 543	1.525/1.550	2.200/750	4.900
	2,0-l-TDI BlueMotion Technology	84	2 – 3	1.813 – 2.257	987 – 543	1.525/1.550	2.200/750	4.900
	2,0-l-TDI	103	2 – 3	1.848 – 2.292	952 – 508	1.575/1.550	2.500/750	5.200
	2,0-l-TDI 4MOTION	103	2 – 3	1.968 – 2.412	832 – 388	1.600/1.550	2.500/750	5.300
	2,0-l-TDI mit DSG	103	2 – 3	1.860 – 2.304	940 – 496	1.575/1.550	2.500/750	5.300
	2,0-l-BiTDI	132	2 – 3	1.895 – 2.312	905 – 488	1.575/1.550	2.500/750	5.200
	2,0-l-BiTDI 4MOTION	132	2 – 3	2.016 – 2.433	784 – 367	1.600/1.550	2.500/750	5.300
	2,0-l-BiTDI mit DSG	132	2 – 3	1.907 – 2.324	893 – 476	1.575/1.550	2.500/750	5.300
	2,0-l-BiTDI 4MOTION mit DSG ⁵⁾	132	2 – 3	2.029 – 2.446	771 – 354	1.600/1.550	2.500/750	5.300
2.850 ³⁾	2,0-l-Otto	85	2 – 3	1.780 – 2.216	1.070 – 634	1.525/1.550	2.000/750	4.500
3.000 ⁴⁾	2,0-l-TSI	150	2 – 3	1.875 – 2.292	1.125 – 708	1.575/1.625	2.500/750	5.200
	2,0-l-TSI mit DSG	150	2 – 3	1.887 – 2.304	1.113 – 696	1.575/1.625	2.500/750	5.300
	2,0-l-TSI 4MOTION mit DSG	150	2 – 3	2.009 – 2.426	991 – 574	1.600/1.625	2.500/750	5.300
	2,0-l-TDI	62	2 – 3	1.813 – 2.257	1.187 – 743	1.525/1.625	2.200/750	4.800
	2,0-l-TDI BlueMotion Technology	62	2 – 3	1.813 – 2.257	1.187 – 743	1.525/1.625	2.200/750	4.800
	2,0-l-TDI	75	2 – 3	1.813 – 2.257	1.187 – 743	1.525/1.625	2.200/750	4.900
	2,0-l-TDI BlueMotion Technology	84	2 – 3	1.813 – 2.257	1.187 – 743	1.525/1.625	2.200/750	4.900
	2,0-l-TDI	103	2 – 3	1.848 – 2.292	1.152 – 708	1.575/1.625	2.500/750	5.200
	2,0-l-TDI 4MOTION	103	2 – 3	1.968 – 2.412	1.032 – 588	1.600/1.625	2.500/750	5.300
	2,0-l-TDI mit DSG	103	2 – 3	1.860 – 2.304	1.140 – 696	1.575/1.625	2.500/750	5.300
	2,0-l-BiTDI	132	2 – 3	1.895 – 2.312	1.105 – 688	1.575/1.625	2.500/750	5.200
	2,0-l-BiTDI 4MOTION	132	2 – 3	2.016 – 2.433	984 – 567	1.600/1.625	2.500/750	5.300
	2,0-l-BiTDI mit DSG	132	2 – 3	1.907 – 2.324	1.093 – 676	1.575/1.625	2.500/750	5.300
	2,0-l-BiTDI 4MOTION mit DSG ⁵⁾	132	2 – 3	2.029 – 2.446	971 – 554	1.600/1.625	2.500/750	5.300

Fortsetzung siehe nächste Seite.

Gewichte.

Zul. Gesamtgewicht (kg)	Motor	Leistung (kW)	Sitze von – bis	Leergewicht mit Fahrer (kg) ^{1), 2)} von – bis	Nutzlast bzw. Zuladung (kg) ¹⁾ von – bis	Zul. Achslast vorn/hinten (kg)	Anhängelast gebremst, bei 12% Steigung/ungebremst (kg)	Zul. Zuggesamtgewicht, bei 12% Steigung (kg)
-------------------------	-------	---------------	-----------------	---	---	--------------------------------	--	--

Transporter Kastenwagen mit langem Radstand (3.400 mm) und Normaldach, Mittelhochdach bzw. Hochdach

3.200 ⁴⁾	2,0-l-TSI	150	2 – 3	1.875 – 2.292	1.325 – 908	1.650/1.720	2.500/750	5.200
	2,0-l-TSI mit DSG	150	2 – 3	1.887 – 2.304	1.313 – 896	1.650/1.720	2.500/750	5.300
	2,0-l-TSI 4MOTION mit DSG	150	2 – 3	2.009 – 2.426	1.191 – 774	1.710/1.720	2.500/750	5.300
	2,0-l-TDI	75	2 – 3	1.813 – 2.257	1.387 – 943	1.600/1.720	2.200/750	4.900
	2,0-l-TDI BlueMotion Technology	84	2 – 3	1.813 – 2.257	1.387 – 943	1.600/1.720	2.200/750	4.900
	2,0-l-TDI	103	2 – 3	1.848 – 2.292	1.352 – 908	1.650/1.720	2.500/750	5.200
	2,0-l-TDI 4MOTION	103	2 – 3	1.968 – 2.412	1.232 – 788	1.710/1.720	2.500/750	5.300
	2,0-l-TDI mit DSG	103	2 – 3	1.860 – 2.304	1.340 – 896	1.650/1.720	2.500/750	5.300
	2,0-l-BiTDI	132	2 – 3	1.895 – 2.312	1.305 – 888	1.650/1.720	2.500/750	5.200
	2,0-l-BiTDI 4MOTION	132	2 – 3	2.016 – 2.433	1.184 – 767	1.710/1.720	2.500/750	5.300
	2,0-l-BiTDI mit DSG	132	2 – 3	1.907 – 2.324	1.293 – 876	1.650/1.720	2.500/750	5.300
	2,0-l-BiTDI 4MOTION mit DSG ⁵⁾	132	2 – 3	2.029 – 2.446	1.171 – 754	1.710/1.720	2.500/750	5.300

1) Ausstattungen können die Nutzlast bzw. Zuladung durch Erhöhung/Verringerung des Leergewichts beeinflussen. Bitte fragen Sie hierzu Ihren Volkswagen Nutzfahrzeuge Partner.

2) Bei den hier angegebenen Gewichten sind die Gewichtsunterschiede für Mittelhoch- und Hochdach bereits berücksichtigt. 3) Serienmäßiges zulässiges Gesamtgewicht. 4) Auflastung als Sonderausstattung möglich. 5) Nicht bei Hochdach.

Zulässige Dachlast 100 kg (bei 2 Dachträgern) bzw. 150 kg (bei mindestens 4 Dachträgern), jeweils nur bei Normaldach.

Zulässige Stützlast 100 kg.

Bei gewerblicher Nutzung ist nach der EU-Verordnung 3820/85 ab einem zulässigen Zuggesamtgewicht von 3,5 Tonnen gesetzlich ein Tachograf vorgeschrieben. Die Nachrüstung mit einem Tachografen ist bei allen Fahrzeugen möglich.

Die hier abgebildeten Nutzlastbereiche wurden unter Berücksichtigung von wähl- oder abwählbaren Ausstattungen oder sonstigen Umfängen, die nicht zum serienmäßigen Liefer- oder Leistungsumfang gehören, ermittelt. Die tatsächliche Nutzlast eines Fahrzeugs, die sich aus der Differenz zwischen zulässigem Gesamtgewicht und Leergewicht errechnet, ist nur durch Wiegen eines individuellen Fahrzeugs ermittelbar.

Gewichte.

Zul. Gesamtgewicht (kg)	Motor	Leistung (kW)	Sitze von – bis	Leergewicht mit Fahrer (kg) ^{1), 2)}	Nutzlast bzw. Zuladung (kg) ¹⁾	Zul. Achslast vorn/hinten (kg)	Anhängelast gebremst, bei 12% Steigung/ungebremst (kg)	Zul. Zuggesamtgewicht, bei 12% Steigung (kg)
Transporter Kombi mit kurzem Radstand (3.000 mm) und Normdach bzw. Mittelhochdach								
2.600 ³⁾	2,0-l-Otto	85	2 – 7	1.976	624	1.500/1.400	2.000/750	4.500
	2,0-l-TDI	62 u. 75	2 – 7	1.976	624	1.500/1.400	2.200/750	4.800
	2,0-l-TDI BlueMotion Technology	62 u. 84	2 – 7	1.976	624	1.500/1.400	2.200/750	4.800
2.800 ⁴⁾	2,0-l-TSI	150	2 – 8	1.956	844	1.550/1.500	2.500/750	5.200
	2,0-l-TSI mit DSG	150	2 – 8	1.956	844	1.550/1.500	2.500/750	5.300
	2,0-l-TSI 4MOTION mit DSG	150	2 – 7	2.006	794	1.600/1.500	2.500/750	5.300
	2,0-l-TDI	62	2 – 9	1.976	824	1.500/1.500	2.200/750	4.800
	2,0-l-TDI BlueMotion Technology	62	2 – 9	1.976	824	1.500/1.500	2.200/750	4.800
	2,0-l-TDI	75	2 – 9	1.976	824	1.500/1.500	2.200/750	4.900
	2,0-l-TDI BlueMotion Technology	84	2 – 9	1.976	824	1.500/1.500	2.200/750	4.900
	2,0-l-TDI	103	2 – 9	1.976	824	1.550/1.500	2.500/750	5.200
	2,0-l-TDI 4MOTION	103	2 – 7	1.985	815	1.600/1.500	2.500/750	5.300
	2,0-l-TDI mit DSG	103	2 – 9	1.976	824	1.550/1.500	2.500/750	5.300
	2,0-l-BiTDI	132	2 – 8	1.976	824	1.550/1.500	2.500/750	5.200
	2,0-l-BiTDI 4MOTION	132	2 – 7	2.013	787	1.600/1.500	2.500/750	5.300
	2,0-l-BiTDI mit DSG	132	2 – 8	1.976	824	1.550/1.500	2.500/750	5.300
	2,0-l-BiTDI 4MOTION mit DSG	132	2 – 7	2.026	774	1.600/1.500	2.500/750	5.300
2.850 ⁴⁾	2,0-l-Otto	85	2 – 9	1.976	874	1.500/1.500	2.000/750	4.500
3.000 ⁵⁾	2,0-l-TSI	150	2 – 9	1.956	1.044	1.550/1.600	2.500/750	5.200
	2,0-l-TSI mit DSG	150	2 – 9	1.956	1.044	1.550/1.600	2.500/750	5.300
	2,0-l-TSI 4MOTION mit DSG	150	2 – 9	2.006	994	1.600/1.600	2.500/750	5.300
	2,0-l-TDI	62	2 – 9	1.976	1.024	1.500/1.600	2.200/750	4.800
	2,0-l-TDI BlueMotion Technology	62	2 – 9	1.976	1.024	1.500/1.600	2.200/750	4.800
	2,0-l-TDI	75	2 – 9	1.976	1.024	1.500/1.600	2.200/750	4.900
	2,0-l-TDI BlueMotion Technology	84	2 – 9	1.976	1.024	1.500/1.600	2.200/750	4.900
	2,0-l-TDI	103	2 – 9	1.976	1.024	1.550/1.600	2.500/750	5.200
	2,0-l-TDI 4MOTION	103	2 – 9	1.976	1.024	1.600/1.600	2.500/750	5.300
	2,0-l-TDI mit DSG	103	2 – 9	1.976	1.024	1.550/1.600	2.500/750	5.300
	2,0-l-BiTDI	132	2 – 9	1.976	1.024	1.550/1.600	2.500/750	5.200
	2,0-l-BiTDI 4MOTION	132	2 – 9	2.006	994	1.600/1.600	2.500/750	5.300
	2,0-l-BiTDI mit DSG	132	2 – 9	1.976	1.024	1.550/1.600	2.500/750	5.300
	2,0-l-BiTDI 4MOTION mit DSG	132	2 – 9	2.026	974	1.600/1.600	2.500/750	5.300
3.080 ⁵⁾	2,0-l-TDI 4MOTION	103	2 – 9	1.976	1.104	1.600/1.600	2.500/750	5.300
	2,0-l-BiTDI 4MOTION	132	2 – 9	2.013	1.067	1.600/1.600	2.500/750	5.300
	2,0-l-BiTDI 4MOTION mit DSG	132	2 – 9	2.026	1.054	1.600/1.600	2.500/750	5.300

Fortsetzung siehe nächste Seite.

Gewichte.

Zul. Gesamtgewicht (kg)	Motor	Leistung (kW)	Sitze von – bis	Leergewicht mit Fahrer (kg) ^{1), 2)}	Nutzlast bzw. Zuladung (kg) ¹⁾	Zul. Achslast vorn/hinten (kg)	Anhängelast gebremst, bei 12% Steigung/ungebremst (kg)	Zul. Zuggesamtgewicht, bei 12% Steigung (kg)
-------------------------	-------	---------------	-----------------	---	---	--------------------------------	--	--

Transporter Kombi mit kurzem Radstand (3.000 mm) und Normaldach bzw. Mittelhochdach

3.200 ³⁾	2,0-l-TSI	150	2 – 9	1.956	1.244	1.650/1.680	2.500/750	5.200
	2,0-l-TSI mit DSG	150	2 – 9	1.956	1.244	1.650/1.680	2.500/750	5.300
	2,0-l-TSI 4MOTION mit DSG	150	2 – 9	2.006	1.194	1.700/1.720	2.500/750	5.300
	2,0-l-TDI	75	2 – 9	1.976	1.224	1.600/1.680	2.200/750	4.900
	2,0-l-TDI BlueMotion Technology	84	2 – 9	1.976	1.224	1.600/1.680	2.200/750	4.900
	2,0-l-TDI	103	2 – 9	1.976	1.224	1.650/1.680	2.500/750	5.200
	2,0-l-TDI 4MOTION	103	2 – 9	1.976	1.224	1.700/1.720	2.500/750	5.300
	2,0-l-TDI mit DSG	103	2 – 9	1.976	1.224	1.650/1.680	2.500/750	5.300
	2,0-l-BiTDI	132	2 – 9	1.976	1.224	1.650/1.680	2.500/750	5.200
	2,0-l-BiTDI 4MOTION	132	2 – 9	2.013	1.187	1.700/1.720	2.500/750	5.300
	2,0-l-BiTDI mit DSG	132	2 – 9	1.976	1.224	1.650/1.680	2.500/750	5.300
	2,0-l-BiTDI 4MOTION mit DSG	132	2 – 9	2.026	1.174	1.700/1.720	2.500/750	5.300

1) Ausstattungen können die Nutzlast bzw. Zuladung durch Erhöhung/Verringerung des Leergewichts beeinflussen. Bitte fragen Sie hierzu Ihren Volkswagen Nutzfahrzeuge Partner.

2) Bei den hier angegebenen Gewichten sind die Gewichtsunterschiede für Mittelhoch- und Hochdach bereits berücksichtigt. 3) Ablastung als Sonderausstattung für Fahrzeuge mit Normaldach möglich. 4) Serienmäßiges zulässiges Gesamtgewicht. 5) Auflastung als Sonderausstattung möglich.

Zulässige Dachlast 100 kg (bei 2 Dachträgern) bzw. 150 kg (bei mindestens 4 Dachträgern), jeweils nur bei Normaldach.

Zulässige Stützlast 100 kg.

Bei gewerblicher Nutzung ist nach der EU-Verordnung 3820/85 ab einem zulässigen Zuggesamtgewicht von 3,5 Tonnen gesetzlich ein Tachograf vorgeschrieben. Die Nachrüstung mit einem Tachografen ist bei allen Fahrzeugen möglich.

Die tatsächliche Nutzlast eines Fahrzeugs, die sich aus der Differenz zwischen zulässigem Gesamtgewicht und Leergewicht errechnet, ist nur durch Wiegen eines individuellen Fahrzeugs ermittelbar.

Gewichte.

Zul. Gesamtgewicht (kg)	Motor	Leistung (kW)	Sitze von – bis	Leergewicht mit Fahrer (kg) ^{1), 2)}	Nutzlast bzw. Zuladung (kg) ¹⁾	Zul. Achslast vorn/hinten (kg) ³⁾	Anhängelast gebremst, bei 12% Steigung/ungebremst (kg)	Zul. Zuggesamtgewicht, bei 12% Steigung (kg)
Transporter Kombi mit langem Radstand (3.400 mm) und Normaldach, Mittelhochdach bzw. Hochdach								
2.800 ⁴⁾	2,0-l-TSI	150	2 – 7	1.965	835	1.575/1.500	2.500/750	5.200
	2,0-l-TSI mit DSG	150	2 – 7	1.965	835	1.575/1.500	2.500/750	5.300
	2,0-l-TDI	62	2 – 8	1.976	824	1.525/1.500	2.200/750	4.800
	2,0-l-TDI BlueMotion Technology	62	2 – 8	1.976	824	1.525/1.500	2.200/750	4.800
	2,0-l-TDI	75	2 – 8	1.976	824	1.525/1.500	2.200/750	4.900
	2,0-l-TDI BlueMotion Technology	84	2 – 8	1.976	824	1.525/1.500	2.200/750	4.900
	2,0-l-TDI	103	2 – 7	1.985	815	1.575/1.500	2.500/750	5.200
	2,0-l-TDI mit DSG	103	2 – 7	1.985	815	1.575/1.500	2.500/750	5.300
	2,0-l-BiTDI	132	2 – 7	1.985	815	1.575/1.500	2.500/750	5.200
	2,0-l-BiTDI mit DSG	132	2 – 7	1.985	815	1.575/1.500	2.500/750	5.300
2.850 ⁴⁾	2,0-l-Otto	85	2 – 9	1.976	874	1.525/1.500	2.000/750	4.500
3.000 ^{5), 6)}	2,0-l-TSI	150	2 – 9	1.956	1.044	1.575/1.600	2.500/750	5.200
	2,0-l-TSI mit DSG	150	2 – 9	1.956	1.044	1.575/1.600	2.500/750	5.300
	2,0-l-TSI 4MOTION mit DSG	150	2 – 8	2.055	945	1.600/1.600	2.500/750	5.300
	2,0-l-TDI	62	2 – 9	1.976	1.024	1.525/1.600	2.200/750	4.800
	2,0-l-TDI BlueMotion Technology	62	2 – 9	1.976	1.024	1.525/1.600	2.200/750	4.800
	2,0-l-TDI	75	2 – 9	1.976	1.024	1.525/1.600	2.200/750	4.900
	2,0-l-TDI BlueMotion Technology	84	2 – 9	1.976	1.024	1.525/1.600	2.200/750	4.900
	2,0-l-TDI	103	2 – 9	1.976	1.024	1.575/1.600	2.500/750	5.200
	2,0-l-TDI 4MOTION	103	2 – 8	2.027	973	1.600/1.600	2.500/750	5.300
	2,0-l-TDI mit DSG	103	2 – 9	1.976	1.024	1.575/1.600	2.500/750	5.300
	2,0-l-BiTDI	132	2 – 9	1.976	1.024	1.575/1.600	2.500/750	5.200
	2,0-l-BiTDI 4MOTION	132	2 – 8	2.075	925	1.600/1.600	2.500/750	5.300
	2,0-l-BiTDI mit DSG	132	2 – 9	1.976	1.024	1.575/1.600	2.500/750	5.300
	2,0-l-BiTDI 4MOTION mit DSG ⁷⁾	132	2 – 8	2.075	925	1.600/1.600	2.500/750	5.300
3.080 ⁵⁾	2,0-l-TSI 4MOTION mit DSG	150	2 – 9	2.055	1.025	1.600/1.600	2.500/750	5.300
	2,0-l-TDI 4MOTION	103	2 – 9	2.027	1.053	1.600/1.600	2.500/750	5.300
	2,0-l-BiTDI 4MOTION	132	2 – 9	2.075	1.005	1.600/1.600	2.500/750	5.300
	2,0-l-BiTDI 4MOTION mit DSG ⁷⁾	132	2 – 9	2.075	1.005	1.600/1.600	2.500/750	5.300

Fortsetzung siehe nächste Seite.

Gewichte.

Zul. Gesamtgewicht (kg)	Motor	Leistung (kW)	Sitze von – bis	Leergewicht mit Fahrer (kg) ^{1), 2)}	Nutzlast bzw. Zuladung (kg) ¹⁾	Zul. Achslast vorn/hinten (kg) ³⁾	Anhängelast gebremst, bei 12% Steigung/ungebremst (kg)	Zul. Zuggesamtgewicht, bei 12% Steigung (kg)
Transporter Kombi mit langem Radstand (3.400 mm) und Normaldach, Mittelhochdach bzw. Hochdach								
3.200 ³⁾	2,0-l-TSI	150	2 – 9	1.956	1.244	1.675/1.680	2.500/750	5.200
	2,0-l-TSI mit DSG	150	2 – 9	1.956	1.244	1.675/1.680	2.500/750	5.300
	2,0-l-TSI 4MOTION mit DSG	150	2 – 9	2.055	1.145	1.700/1.720	2.500/750	5.300
	2,0-l-TDI	75	2 – 9	1.976	1.224	1.625/1.680	2.200/750	4.900
	2,0-l-TDI BlueMotion Technology	84	2 – 9	1.976	1.224	1.625/1.680	2.200/750	4.900
	2,0-l-TDI	103	2 – 9	1.976	1.224	1.675/1.680	2.500/750	5.200
	2,0-l-TDI 4MOTION	103	2 – 9	2.027	1.173	1.700/1.720	2.500/750	5.300
	2,0-l-TDI mit DSG	103	2 – 9	1.976	1.224	1.675/1.680	2.500/750	5.300
	2,0-l-BiTDI	132	2 – 9	1.976	1.224	1.675/1.680	2.500/750	5.200
	2,0-l-BiTDI 4MOTION	132	2 – 9	2.075	1.125	1.700/1.720	2.500/750	5.300
	2,0-l-BiTDI mit DSG	132	2 – 9	1.976	1.224	1.675/1.680	2.500/750	5.300
	2,0-l-BiTDI 4MOTION mit DSG ⁷⁾	132	2 – 9	2.075	1.125	1.700/1.720	2.500/750	5.300
Transporter Rockton								
3.200	2,0-l-TDI 4MOTION	103	2 – 8	1.976	1.224	1.700/1.720	2.500/750	5.300
	2,0-l-BiTDI 4MOTION	132	2 – 8	2.013	1.187	1.700/1.720	2.500/750	5.300
	2,0-l-BiTDI 4MOTION mit DSG	132	2 – 8	2.026	1.174	1.700/1.720	2.500/750	5.300
Transporter Rockton Expedition								
3.200	2,0-l-TDI 4MOTION	103	4 – 7	2.425	775	1.650/1.720	2.500/750	5.300

1) Ausstattungen können die Nutzlast bzw. Zuladung durch Erhöhung/Verringerung des Leergewichts beeinflussen. Bitte fragen Sie hierzu Ihren Volkswagen Nutzfahrzeuge Partner.
 2) Bei den hier angegebenen Gewichten sind die Gewichtsunterschiede für Mittelhoch- und Hochdach bereits berücksichtigt. 3) In Kombination mit Beifahrerdoppelsitzbank (Sonderausstattung) wird bei einigen Modellen die zulässige Achslast vorn auf 1.680 kg erhöht. 4) Serienmäßiges zulässiges Gesamtgewicht. 5) Auflastung als Sonderausstattung möglich.
 6) Serienmäßiges zulässiges Gesamtgewicht bei 4MOTION. 7) Nicht bei Hochdach.

Zulässige Dachlast 100 kg (bei 2 Dachträgern) bzw. 150 kg (bei mindestens 4 Dachträgern), jeweils nur bei Normaldach.
 Zulässige Stützlast 100 kg.

Bei gewerblicher Nutzung ist nach der EU-Verordnung 3820/85 ab einem zulässigen Zuggesamtgewicht von 3,5 Tonnen gesetzlich ein Tachograf vorgeschrieben. Die Nachrüstung mit einem Tachografen ist bei allen Fahrzeugen möglich.

Die tatsächliche Nutzlast eines Fahrzeugs, die sich aus der Differenz zwischen zulässigem Gesamtgewicht und Leergewicht errechnet, ist nur durch Wiegen eines individuellen Fahrzeugs ermittelbar.

Maßzeichnungen.

Transporter Kastenwagen BlueMotion mit kurzem Radstand und Normaldach/Transporter Kastenwagen mit kurzem Radstand und Normaldach

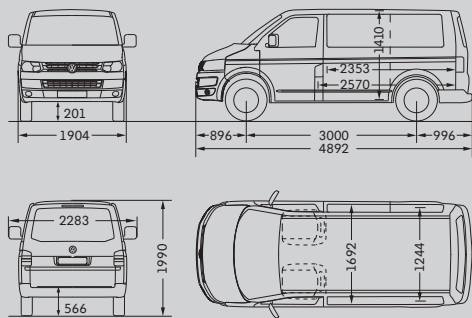

Laderaum, Fläche/Volumen	4,3 m ² /5,8 m ³
Seitliche Schiebetür, Breite/Höhe	1.020/1.284 mm
Heckklappe, Breite/Höhe	1.486/1.305 mm
Wendekreis	11,9 m

Transporter Kastenwagen mit kurzem Radstand und Mittelhochdach

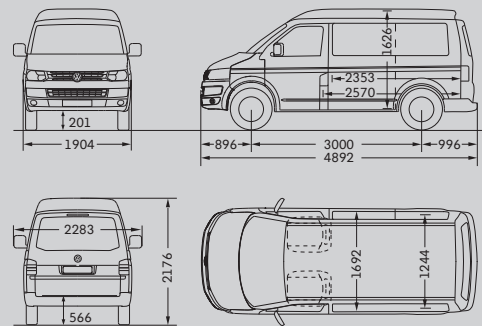

Laderaum, Fläche/Volumen	4,3 m ² /6,7 m ³
Seitliche Schiebetür, Breite/Höhe	1.020/1.284 mm
Heckklappe, Breite/Höhe	1.486/1.305 mm
Wendekreis	11,9 m

Transporter Kastenwagen mit langem Radstand und Normaldach

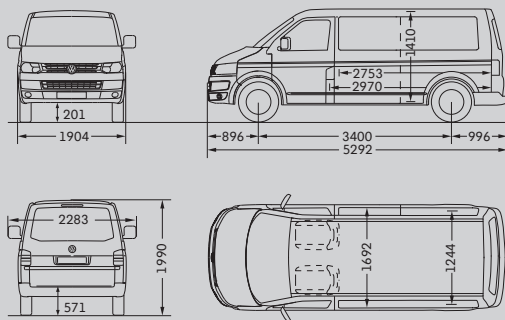

Laderaum, Fläche/Volumen	5,0 m ² /6,7 m ³
Seitliche Schiebetür, Breite/Höhe	1.020/1.284 mm
Heckklappe, Breite/Höhe	1.486/1.305 mm
Wendekreis	13,2 m

Transporter Kastenwagen mit langem Radstand und Mittelhochdach

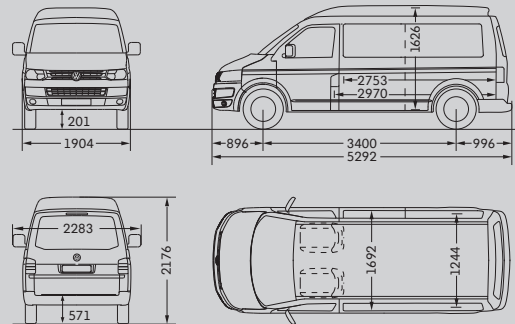

Laderaum, Fläche/Volumen	5,0 m ² /7,8 m ³
Seitliche Schiebetür, Breite/Höhe	1.020/1.284 mm
Heckklappe, Breite/Höhe	1.486/1.305 mm
Wendekreis	13,2 m

Transporter Kastenwagen mit langem Radstand und Hochdach

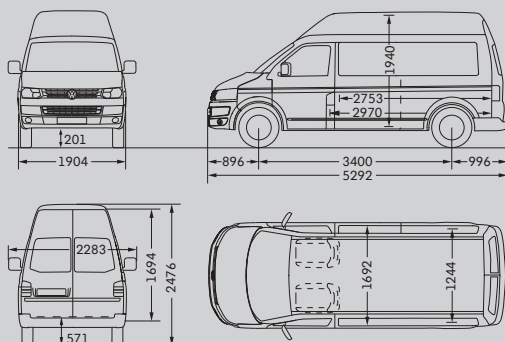

Laderaum, Fläche/Volumen	5,0 m ² /9,3 m ³
Seitliche Schiebetür, Breite/Höhe	1.020/1.284 mm
Hohe seitliche Schiebetür (Sonderausstattung), Breite/Höhe	1.020/1.724 mm
Heckflügeltüren, Breite/Höhe	1.486/1.694 mm
Wendekreis	13,2 m

Transporter Kombi mit kurzem Radstand und Normaldach

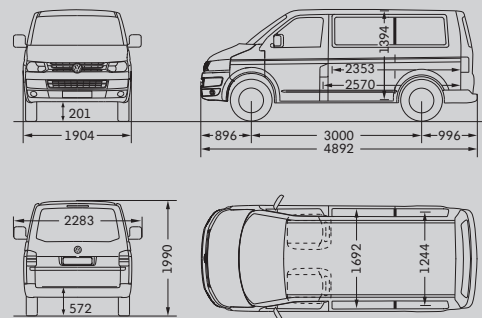

Laderaum, Fläche/Volumen	4,3 m ² /5,8 m ³
Seitliche Schiebetür, Breite/Höhe	1.020/1.268 mm
Heckklappe, Breite/Höhe	1.486/1.295 mm
Wendekreis	11,9 m

Alle Maßangaben sind auf Basis der Serienfahrzeuge ermittelt. Aufgrund von Fertigungstoleranzen/Reifengrößen/Art des Fahrwerks können die tatsächlichen Maße geringfügig von den hier angegebenen Werten abweichen. Die Fahrzeugzeichnungen sind nicht maßstabgerecht.

Maßzeichnungen.

Transporter Kombi mit kurzem Radstand und Mittelhochdach

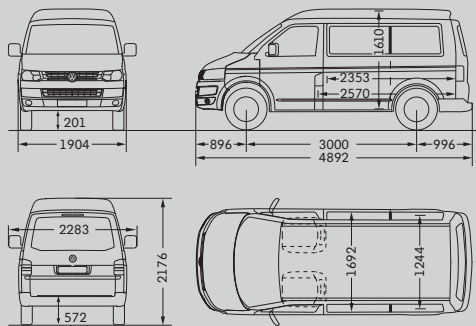

Laderaum, Fläche/Volumen	4,3 m ² /6,7 m ³
Seitliche Schiebetür, Breite/Höhe	1.020/1.268 mm
Heckklappe, Breite/Höhe	1.486/1.295 mm
Wendekreis	11,9 m

Transporter Kombi mit langem Radstand und Normaldach

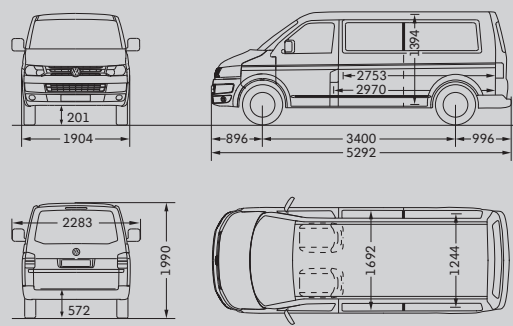

Laderaum, Fläche/Volumen	5,0 m ² /6,7 m ³
Seitliche Schiebetür, Breite/Höhe	1.020/1.268 mm
Heckklappe, Breite/Höhe	1.486/1.295 mm
Wendekreis	13,2 m

Transporter Kombi mit langem Radstand und Mittelhochdach

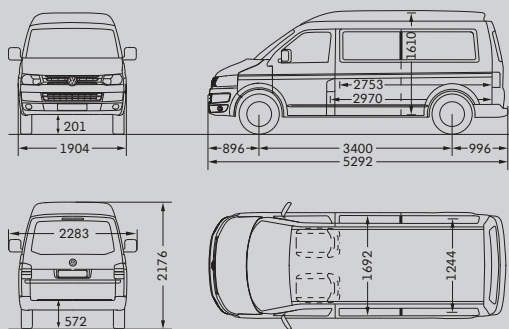

Laderaum, Fläche/Volumen	5,0 m ² /7,8 m ³
Seitliche Schiebetür, Breite/Höhe	1.020/1.268 mm
Heckklappe, Breite/Höhe	1.486/1.295 mm
Wendekreis	13,2 m

Transporter Kombi mit langem Radstand und Hochdach

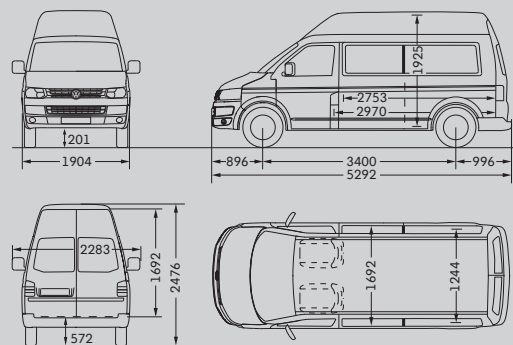

Laderaum, Fläche/Volumen	5,0 m ² /9,3 m ³
Seitliche Schiebetür, Breite/Höhe	1.020/1.268 mm
Hohe seitliche Schiebetür (Sonderausstattung), Breite/Höhe	1.020/1.724 mm
Heckflügeltüren, Breite/Höhe	1.486/1.692 mm
Wendekreis	13,2 m

Transporter Rockton

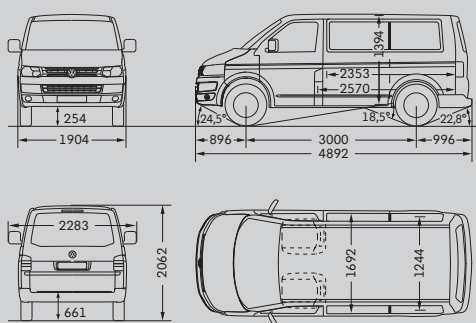

Laderaum, Fläche/Volumen	4,3 m ² /5,8 m ³
Seitliche Schiebetür, Breite/Höhe	1.020/1.268 mm
Heckklappe, Breite/Höhe	1.486/1.295 mm
Wendekreis	11,9 m

Transporter Rockton Expedition

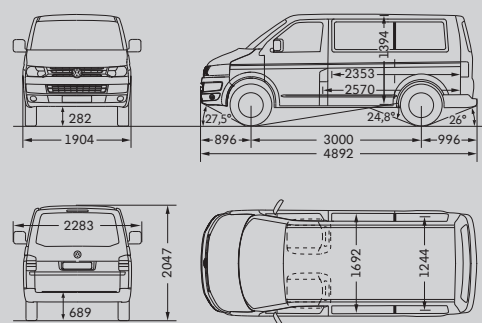

Laderaum, Fläche/Volumen (ohne Sitze im Lade-/Fahrerabteil)	4,3 m ² /5,8 m ³
Seitliche Schiebetür, Breite/Höhe	1.020/1.268 mm
Heckklappe, Breite/Höhe	1.486/1.295 mm
Wendekreis	11,9 m

Alle Maßangaben sind auf Basis der Serienfahrzeuge ermittelt. Aufgrund von Fertigungstoleranzen/Reifengrößen/Art des Fahrwerks können die tatsächlichen Maße geringfügig von den hier angegebenen Werten abweichen. Die Fahrzeugzeichnungen sind nicht maßstabgerecht.

Der Transporter

165.1190.07.01 • Printed in Germany

Änderungen vorbehalten

Ausgabe: November 2011

Internet: www.volkswagen-nutzfahrzeuge.de