

Preisliste und Technische Daten  
Gültig für das Modelljahr 2012



Das Auto.

# Der Multivan Edition 25



## Modelle.

Modelle mit Ottomotor		Getriebe	kW	Zul. Gesamtgewicht (kg)	Nutzlast (kg)	Preis in € o. MwSt.	Preis in € m. MwSt.
<b>Multivan Edition 25</b>	2,0 l	5-Gang-Schaltgetriebe	85	2.850	786	38.200,00	45.458,00
	2,0-l-TSI	6-Gang-Schaltgetriebe	150	3.000	851	43.475,00	51.735,25
	2,0-l-TSI	7-Gang-DSG	150	3.000	839	45.275,00	53.877,25
	2,0-l-TSI	4MOTION 7-Gang-DSG	150	3.080	816	47.970,00	57.084,30

Modelle mit Dieselmotor		Getriebe	kW	Zul. Gesamtgewicht (kg)	Nutzlast (kg)	Preis in € o. MwSt.	Preis in € m. MwSt.
<b>Multivan Edition 25</b>	2,0-l-TDI	5-Gang-Schaltgetriebe	75	3.000	903	39.445,00	46.939,55
	2,0-l-TDI	6-Gang-Schaltgetriebe	103	3.000	859	41.445,00	49.319,55
	2,0-l-TDI	4MOTION 6-Gang-Schaltgetriebe	103	3.080	821	44.560,00	53.026,40
	2,0-l-TDI	7-Gang-DSG	103	3.000	847	43.245,00	51.461,55
	2,0-l-BiTDI	6-Gang-Schaltgetriebe	132	3.000	831	44.575,00	53.044,25
	2,0-l-BiTDI	4MOTION 6-Gang-Schaltgetriebe	132	3.080	809	47.270,00	56.251,30
	2,0-l-BiTDI	7-Gang-DSG	132	3.000	819	46.375,00	55.186,25
	2,0-l-BiTDI	4MOTION 7-Gang-DSG	132	3.080	796	48.250,00	57.417,50

Informationen zu Kraftstoffverbrauch und CO<sub>2</sub>-Emissionen finden Sie am Ende dieser Preisliste.

Bitte beachten Sie, dass einige Sonderausstattungen bestimmten Kombinationszwängen unterliegen und/oder nicht miteinander kombiniert werden können sowie an bestimmte rechtliche Vorschriften gebunden sind. Volkswagen haftet ausdrücklich nicht für die missbräuchliche Nutzung dieser Ausstattungen. Einige Sonder- und Spezialausstattungen können zu einer verlängerten Lieferzeit des Fahrzeugs führen. Bitte sprechen Sie Ihre individuellen Wünsche mit einem Volkswagen Nutzfahrzeuge Partner ab. Nur Ihr Volkswagen Nutzfahrzeuge Partner kann die notwendigen Kombinationserfordernisse sowie die Richtigkeit und Vollständigkeit der Angaben in dem ihm zur Verfügung stehenden Bestellsystem überprüfen.

Die tatsächliche Nutzlast eines Fahrzeugs, die sich aus der Differenz zwischen zulässigem Gesamtgewicht und Leergewicht errechnet, ist nur durch Wiegen eines individuellen Fahrzeugs ermittelbar.

Der Produktname Caddy® ist eine eingetragene Marke von Caddie S.A. und wird von Volkswagen Nutzfahrzeuge mit freundlicher Genehmigung von Caddie S.A. benutzt.

TDI®, DSG®, Shiftmatic®, 4MOTION® und BlueMotion® sind eingetragene Marken der Volkswagen AG und anderer Unternehmen der Volkswagen Gruppe in Deutschland sowie in weiteren Ländern. Die Tatsache, dass eine Marke in diesem Dokument nicht mit ® versehen ist, kann nicht so ausgelegt werden, dass diese Marke keine eingetragene Marke ist und/oder dass diese Marke ohne vorherige schriftliche Zustimmung der Volkswagen Aktiengesellschaft verwendet werden könnte.

iPod ist eine Marke von Apple Computer International. Der Produktname AdBlue® ist eine eingetragene Marke des Verbandes der Automobilindustrie e.V. (VDA). Nicht alle benannten Marken sind zwangsläufig Bestandteil dieser Preisliste oder Datenblätter.

Unsere Fahrzeuge sind serienmäßig mit Sommerreifen ausgestattet. Seit dem 04.12.2010 sind Sie in der Bundesrepublik Deutschland gesetzlich dazu verpflichtet, Ihr Fahrzeug bei Glätte, Schneeglätte, Schneematsch, Eis- oder Reifglätte mit M+S Reifen oder Ganzjahresreifen auszustatten. Ihr Volkswagen Nutzfahrzeuge Partner berät Sie gern dabei.

Rücknahme und Verwertung von Altfahrzeugen:

Volkswagen stellt sich den Herausforderungen der modernen Gesellschaft und berücksichtigt sie in allen neuen Produkten der Marke Volkswagen. Dies gilt natürlich auch für den Umwelt- und Ressourcenschutz. Daher sind alle neuen Volkswagen umweltfreundlich verwertbar und können grundsätzlich kostenlos – vorbehaltlich der Erfüllung der nationalen gesetzlichen Vorschriften – zurückgegeben werden. Nähere Informationen zur Rücknahme und Verwertung von Altfahrzeugen erhalten Sie bei Ihrem Volkswagen Nutzfahrzeuge Partner, im Internet unter [www.volkswagen.de](http://www.volkswagen.de) oder über die in der Bundesrepublik Deutschland kostenlose Hotline 0800 – Volkswagen (0800 – 865 579 2436).

Sämtliche Angaben in diesem Datenblatt basieren auf den Merkmalen des deutschen Marktes und entsprechen den zum Zeitpunkt des Drucks vorhandenen Kenntnissen. Die angegebenen Preise sind unverbindliche Preisempfehlungen der Volkswagen AG ab Werk ohne Überführungskosten.

Diese Preisliste ist gültig ab dem 7. November 2011. Änderungen vorbehalten.

## Serienausstattung.

Multivan  
Edition 25

<b>Karosserie</b>	Abschleppösen, vorn (einschraubbar) und hinten	●
	Außenspiegel, elektrisch anklapp-, einstell- und beheizbar	●
	Außenspiegel links asphärisch, rechts konvex	●
	Außenspiegelgehäuse und Türgriffe in Wagenfarbe	●
	Ausstattung "Edition 25" mit Schriftzug, schwarze Absetzoptik: Dach in Schwarzlack, Folie für Schweller/B-Säule/Heckklappe	●
	Fenster im Fahrgastraum dunkel eingefärbt (Privacy)	●
	Heckfenster (Normalglas, beheizbar) mit Heckscheiben-Wischwaschanlage	●
	Kraftstoffbehälter (Volumen: 80 l) aus Kunststoff	●
	Schiebetür rechts, im Fahrgastraum	●
	Stoßfänger (Kunststoff) in Wagenfarbe	●
8 Befestigungspunkte für Dachträgersysteme	●	
<b>Fahrwerk</b>	Abdeckungen für Leichtmetallräder	●
	Pannenset (Tyre Mobility Set: 12-V-Kompressor und Reifendichtmittel)	●
	16"-Fahrwerk mit 16"-Bremsanlage – nur bei 85-kW-Ottomotor, 75-kW-TDI, 103-kW-TDI Frontantrieb	●
	17"-Fahrwerk mit 17"-Bremsanlage – nur bei 4MOTION, 150-kW-TSI, 132-kW-BiTDI	●
	4 Leichtmetallräder "Cascavel" 7 J x 17, in Anthrazit, Oberfläche glanzgedreht	●
<b>Sicherheitsausstattung</b>	Airbags für Fahrer und Beifahrer, Gurtstraffer links und rechts sowie Beifahrerairbag-Deaktivierung	●
	Aufnahmeverrichtungen für Gepäcktrennnetze im Dach des Fahrgastraums, vorn und hinten	●
	Doppelton-Signalhorn	●
	Elektronisches Stabilisierungsprogramm mit Bremsassistent, ABS, ASR, EDS und Berganfahrassistent	●
	Fahrlichtschaltung automatisch, mit Tagfahrlicht, "Leaving home"-Funktion und manueller "Coming home"-Funktion	●
	Haltegriffe (klappbar und gedämpft) am Dachrahmen	●
	Klarglas-Halogen-Hauptscheinwerfer (H7) in Doppelreflektor-Optik	●

## Serienausstattung.

Multivan  
Edition 25

<b>Sicherheitsausstattung</b>	Kopfstützen (höhen- und neigungsverstellbar) mit Stoffbezug	●
	Nebelscheinwerfer inklusive Abbiegelicht	●
	Rückleuchten mit dunkel eingefärbten Lichtscheiben	●
	Schiebetür mit Kindersicherung im Fahrgastraum	●
	Seiten- und Kopfairbag für Fahrer und Beifahrer	●
	Sicherheitsinnenspiegel, automatisch abblendend	●
	Sonnenblende inklusive Make-up-Spiegel (beleuchtet) mit Abdeckung und Tasche, im Fahrerhaus, links	●
	Spurwechsellassistent "Side Assist"	●
	Verbandmaterial und Warndreieck	●
	Verzurrösen zur Ladegutsicherung bei trittverstärktem Bodenbelag	●
<b>Innenausstattungen</b>	Armlehnen für beide Sitze im Fahrerhaus	●
	Aufnahmepunkte für Isofix-Kindersitze	●
	Dachinnenverkleidung als 2-schaliger Komforthimmel im Fahrerhaus und Fahrgastraum	●
	Dekoreinlagen in Aluminiumoptik "brushed"	●
	Fußmatten (Velours) im Fahrerhaus	●
	Gepäckraumabdeckung	●
	Haltegriff für Einstieg an der A-Säule, auf der Fahrer- und Beifahrerseite	●
	Handschuhfach mit abschließbarer Klappe und Kühleinrichtung	●
	Höheneinstellung für linken und rechten Einzelsitz im Fahrerhaus	●
	Instrumentenbeleuchtung, dimmbar	●
	Klapptisch (in der Seitenwand integriert)	●
	Komfortsitz (nicht drehbar) mit manuell einstellbarer Lendenwirbelstütze in der 1. Sitzreihe, links und rechts	●
	Lederteilumfang (Schaltknäuf in Leder)	●
	Sonnenschutzrollos an den Seitenfenstern im Fahrgastraum	●
	Teppichbodenbelag im Fahrerhaus	●
	Trittstufenbeleuchtung, Fahrerhaus und Schiebetür(en)	●
Trittstufenbeleuchtung mit Schriftzügen	●	
Trittverstärkter Teppichbodenbelag im Fahrgastraum	●	

## Serienausstattung.

Multivan  
Edition 25

<b>Innenausstattungen</b>	1 Drehsitz mit Längsverstellung auf Schienensystem, in der 2. Sitzreihe	●
	2 Ausströmerleisten im Himmel des Fahrgastraumes mit schwenkbaren Lüftungsausströmern	●
	2 Leseleuchten in der Dachkonsole im Fahrerhaushimmel	●
	3er-Sitzbank (verschiebbar) mit Liegefunktion und Staufach, in der 3. Sitzreihe	●
<b>Funktionsausstattung</b>	Abgasnorm Euro 5 (bei Dieselmotoren nur mit Dieselpartikelfilter)	●
	Beheizbare Scheibenwaschdüsen, vorn, und Waschwasserstandanzeige	●
	Digitaler Radioempfang	●
	Elektrische Zuziehhilfe für Schiebetür, rechts	●
	Entriegelung Heckklappe/Deckel hinten von außen	●
	Fensterheber, elektrisch	●
	Geschwindigkeitsregelanlage	●
	Klimaanlage "Climatic" (halbautomatisch) im Fahrhaus sowie Fahrgastraumbelüftung mit 2. Heizung im Fahrgastraum	●
	Luftausströmer für Seitenscheiben im Dachhimmel	●
	Multifunktionsanzeige "Plus"	●
	Multifunktionslenkrad mit Bedienelementen für Radio und Mobiltelefon	●
	Multimediabuchsen "MEDIA-IN" mit USB-Adapterkabel und "AUX-IN", zum Anschluss externer Audioquellen	●
	Nichtraucherausführung (12-V-Steckdose und Becherhalter in der Armaturentafel)	●
	Radio "RCD 310" (MP3-fähig)	●
	Reifenkontrollanzeige	●
	Scheibenwischer-Intervallschaltung mit Regensensor für die Frontscheibenwischer	●
	Staub- und Pollenfilter	●
	Warnsummer für noch eingeschaltetes Licht	●
	Warnton und -leuchte bei nicht angelegtem Fahrer-Sicherheitsgurt	●
	Zentralverriegelung mit Funkfernbedienung, Safesicherung und Innenbetätigung	●

## Serienausstattung.

Multivan  
Edition 25

Funktionsausstattung		
	Zuheizer – nur bei TDI/BitDI	●
	Zuziehhilfe für Heckklappe	●
	2 Funkklappschlüssel für Schließsystem mit Fernbedienung	●
	8 Lautsprecher	●

## Sonderausstattungen.

		Multivan Edition 25	Preis in € o. MwSt.	Preis in € m. MwSt.
<b>Ablagen und Staukästen</b>	3 Schubladen für 3er-Sitzbank und Abfallbehälter für Türablagen im Fahrerhaus	○	49,00	58,31
<b>Airbags</b>	Seitenairbags im Fahrerhaus, Kopfairbags im Fahrerhaus und im Fahrgastraum für die äußeren Sitzplätze	○	395,00	470,05
<b>Anhängervorrichtungen</b>	Anhängervorrichtung, abnehm-/abschließbar (einschließlich Gespannstabilisierung)	○	720,00	856,80
	Vorbereitung für Anhängervorrichtung (einschließlich Gespannstabilisierung)	○	195,00	232,05
<b>Ausstattungs Pakete</b>	Gute-Nacht-Paket (Fensterblenden aus Stoff [blickdicht], Liegebezug und Schubladen für 3er-Sitzbank und Abfallbehälter)	○	310,00	368,90
	Multiflexboard mit Polster (Entfall der Gepäckraumabdeckung)	○	390,00	464,10
<b>Batterien</b>	2. Batterie mit Trennrelais, wartungsfrei	○	205,00	243,95
<b>Bodenbeläge</b>	Kunststoffbodenbelag im Fahrgastraum	○	o. M.	
<b>Dachreling/Dachlastenträger</b>	Befestigungsschienen auf dem Dach (Vorbereitung für verschiebbare Dachlastträger)	○	113,00	134,47
<b>Diebstahlschutz</b>	Diebstahl-Alarmanlage mit Innenraumüberwachung im Fahrerhaus/Fahrgastraum, Back-up-Horn und Abschleppschutz	○	270,00	321,30
	Diebstahl-Alarmanlage und Back-up-Horn	○	205,00	243,95
<b>Differenzialsperre</b>	Mechanische Hinterachs-Differenzialsperre – nur bei 4MOTION	○	740,00	880,60
<b>Elektrische Schnittstelle für externe Nutzung</b>	Elektrische Schnittstelle für externe Nutzung	○	58,00	69,02
<b>Fahrerassistenzsysteme</b>	ParkPilot, vorn und hinten	○	545,00	648,55
	ParkPilot, vorn und hinten, mit Rückfahrkamera "Rear Assist" – nur in Verbindung mit Ausstattung: Radio-Navigationssystem "RNS 510"	○	1.050,00	1.249,50
	Rückfahrkamera "Rear Assist" – nur in Verbindung mit Ausstattung: Radio-Navigationssystem "RNS 510"	○	505,00	600,95
	Servotronic (geschwindigkeitsabhängige Servolenkung und in Höhe und Länge verstellbare Sicherheitslenksäule)	○	365,00	434,35

● = serienmäßige Ausstattung    ○ = Sonderausstattung gegen Mehrpreis    o. M. = ohne Mehrpreis

## Sonderausstattungen.

		Multivan Edition 25	Preis in € o. MwSt.	Preis in € m. MwSt.
<b>Fahrwerk</b>	17"-Fahrwerk mit 17"-Bremsanlage – nur bei 85-kW-Ottomotor, 75-kW-TDI, 103-kW-TDI Frontantrieb – serienmäßig bei 150-kW-TSI, 103-kW-TDI 4MOTION, 132-kW-BiTDI	○	105,00	124,95
<b>Fenster</b>	Schiebefenster vorn, im Fahrgastraum, links	○	245,00	291,55
	Schiebefenster vorn, im Fahrgastraum, rechts	○	245,00	291,55
	Sonnenschutzfolie an den Fenstern, tiefschwarze Tönung im Fahrgastraum	○	400,00	476,00
<b>Fenster (Glasart im Fahrgastraum)</b>	Dämmglaspaket mit verbesserter Außengeräuschkämmung – Fenster im Fahrgastraum in Dämmglas, dunkel eingefärbt (Privacy) – Frontscheibe in Dämmglas	○	205,00	243,95
<b>Glasdach</b>	Glasschiebe-/Ausstelldach im Fahrerhaus (elektrisch betätigt) mit Jalousie	○	775,00	922,25
<b>Heckflügeltüren/Heckklappe</b>	Entriegelung Heckklappe/Deckel hinten von innen (elektrisch) – nur in Verbindung mit Ausstattung: Kindersicherung für Türen und Klappen im Fahrgastraum	○	32,00	38,08
<b>Heizungen/Klimaanlagen</b>	Frischluftansaugung mit Aktivkohlefilter	○	20,00	23,80
	Klimaanlage "Climatronic" (automatisch) – 3-Zonen-Klimaanlage "Climatronic", 2. Verdampfer, Klimahimmel und zusätzliche Bedienung im Fahrgastraum	○	950,00	1.130,50
<b>Kindersicherung</b>	Kindersicherung für Türen und Klappen im Fahrgastraum	○	21,00	24,99
<b>Kindersitze</b>	Kindersitz für Drehsitz (in den Sitz integriert und ausklappbar), in der 2. Sitzreihe	○	205,00	243,95
	2 Kindersitze für Drehsitze (in den Sitzen integriert und ausklappbar), in der 2. Sitzreihe	○	415,00	493,85
	4 Kindersitze für Drehsitze (in den Sitzen integriert und ausklappbar), in der 2. und 3. Sitzreihe	○	830,00	987,70
<b>Kühlbox</b>	Isolierbox (32 l) zum Kühlen und Wärmen inklusive 2. Batterie mit Trennrelais, wartungsfrei	○	555,00	660,45

● = serienmäßige Ausstattung    ○ = Sonderausstattung gegen Mehrpreis    o. M. = ohne Mehrpreis

## Sonderausstattungen.

		Multivan Edition 25	Preis in € o. MwSt.	Preis in € m. MwSt.
<b>Licht und Sicht</b>	Bi-Xenon-Scheinwerfer mit LED-Tagfahrlicht – Leuchtweitenregulierung, automatisch dynamisch (reguliert sich im Fahrbetrieb) – Scheinwerferreinigungsanlage mit beheizbaren Scheibenwaschdüsen, vorn, und Waschwasserstandanzeige	○	1.095,00	1.303,05
<b>Luftfilter (Motor)</b>	Luftfilter für staubreiche Länder, mit Filtersättigungsanzeige	○	135,00	160,65
<b>Multifunktionsanzeige/ Bordcomputer</b>	Multifunktionsanzeige "Premium" mit mehrfarbigem Display	○	215,00	255,85
<b>Multimedia-Systeme</b>	Rear Seat Entertainment (DVD-Player mit klappbarem Deckenmonitor und 2 Kopfhörern), Multimedia-Eingänge, Ton nur über Kopfhörer	○	2.100,00	2.499,00
	1 Kopfhörer mit Infrarot-Übertragung zusätzlich für Rear Seat Entertainment (DVD-Player mit Deckenmonitor)	○	70,00	83,30
	2 Kopfhörer mit Infrarot-Übertragung zusätzlich für Rear Seat Entertainment (DVD-Player mit Deckenmonitor)	○	140,00	166,60
<b>Räder/Reifen - 18"</b>	4 Leichtmetallräder AZEV "R" (schwarz), Reifen 255/45 R 18; Rad 8½ J x 18 H2 ET 50 – Ohne Radabdeckungen	○	300,00	357,00
<b>Räder/Reifen - Reserverad/ Pannenset</b>	Bordwerkzeug und Wagenheber verstärkt – nur in Verbindung mit Ausstattung: Leichtmetall-Reserverad in Fahrbereifung (es entfällt: Pannen-Set)	○	25,00	29,75
	Leichtmetall-Reserverad in Fahrbereifung (es entfällt: Pannen-Set) – Bordwerkzeug und Wagenheber	○	240,00	285,60
<b>Räder-/Reifenzubehör</b>	Radschrauben mit Adapter zur Radsicherung (4 Radschrauben, nur mit Adapter an-/abschraubbar)	○	21,00	24,99
<b>Radiosysteme/ Radio-Navigationssysteme</b>	CD-Wechsler (6 CDs) – nur in Verbindung mit Ausstattung: Radio-Navigationssystem "RNS 510"	○	425,00	505,75
	Digitales Soundpaket "DYNAUDIO"	○	1.310,00	1.558,90
	Digital-Voice-Enhancement (DVE) – nur in Verbindung mit Ausstattung: Mobiltelefonvorbereitung "Plus"	○	705,00	838,95
	Mehrkanalverstärker	○	450,00	535,50

● = serienmäßige Ausstattung    ○ = Sonderausstattung gegen Mehrpreis    o. M. = ohne Mehrpreis

## Sonderausstattungen.

		Multivan Edition 25	Preis in € o. MwSt.	Preis in € m. MwSt.
<b>Radiosysteme/ Radio-Navigationssysteme</b>	Multimediabuchsen "MEDIA-IN" mit iPod/iPhone-Adapterkabel und "AUX-IN", zum Anschluss externer Audioquellen	○	14,00	16,66
	Radio-Navigationssystem "RNS 510"	○	1.505,00	1.790,95
	TV-Empfang – nur in Verbindung mit Ausstattung: Radio-Navigationssystem "RNS 510"	○	925,00	1.100,75
<b>Raucher-/ Nichtraucher Ausführung</b>	Raucherausführung (12-V-Steckdose mit Zigarettenanzünder, Aschenbecher und 2 Becherhaltern in der Armaturentafel)	○	17,00	20,23
<b>Scheinwerferreinigungsanlage/ beheizbare Scheibenwaschdüsen</b>	Scheinwerferreinigungsanlage mit beheizbaren Scheibenwaschdüsen, vorn, und Waschwasserstandanzeige	○	230,00	273,70
<b>Schiebetüren im Fahrgastraum</b>	Elektrische Schiebetür mit elektrischer Zuziehhilfe, rechts	○	380,00	452,20
	Elektrische Schiebetürbetätigungen, links und rechts, mit elektrischer Zuziehhilfe	○	890,00	1.059,10
	Elektrische Zuziehhilfe für Schiebetür, links	○	131,00	155,89
	Schiebetür links; Entfall Klapptisch	○	515,00	612,85
<b>Schlüssel für Schließsystem</b>	Zusätzlicher 3. Schlüssel (kein Funkklappschlüssel)	○	13,00	15,47
<b>Schmutzfänger</b>	Schmutzfänger vorn und hinten	○	146,00	173,74
<b>Sitzbezüge</b>	Sitzbezüge in Alcantara/Leder (Sitzmittelbahn Alcantara, Sitzwangen Leder) – nur in Verbindung mit Ausstattung: Drehsitze (nicht höhenverstellbar) für Fahrer- und Beifahrer, mit Armlehnen und Lendenwirbelstütze oder Sitzheizung für Sitze im Fahrerhaus, links und rechts, getrennt regelbar	○	1.380,00	1.642,20
	Sitzbezüge in Leder "Nappa" (Sitzmittelbahn und -wangen) – nur in Verbindung mit Ausstattung: Drehsitze (nicht höhenverstellbar) für Fahrer- und Beifahrer, mit Armlehnen und Lendenwirbelstütze oder Sitzheizung für Sitze im Fahrerhaus, links und rechts, getrennt regelbar	○	2.650,00	3.153,50

● = serienmäßige Ausstattung    ○ = Sonderausstattung gegen Mehrpreis    o. M. = ohne Mehrpreis

## Sonderausstattungen.

		Multivan Edition 25	Preis in € o. MwSt.	Preis in € m. MwSt.
<b>Sitzbezüge</b>	Sitze in zweifarbigem Leder Nappa (Sitzmittelbahn und -wangen) – nur in Verbindung mit Ausstattung: Drehsitze (nicht höhenverstellbar) für Fahrer- und Beifahrer, mit Armlehnen und Lendenwirbelstütze oder Sitzheizung für Sitze im Fahrerhaus, links und rechts, getrennt regelbar	○	2.820,00	3.355,80
<b>Sitze 1. Sitzreihe</b>	Drehsitz (nicht höhenverstellbar) mit Lendenwirbelstütze, rechts, in der 1. Sitzreihe	○	108,00	128,52
	Drehsitze (nicht höhenverstellbar) für Fahrer- und Beifahrer, mit Armlehnen und Lendenwirbelstütze	○	215,00	255,85
	Lendenwirbelstützen für Einzelsitze im Fahrerhaus (links elektrisch, rechts manuell einstellbar) (nicht bei Drehsitzen)	○	145,00	172,55
<b>Sitze 2. Sitzreihe</b>	2 Drehsitze mit Längsverstellung auf Schienensystem, in der 2. Sitzreihe	○	440,00	523,60
<b>Sitze 3. Sitzreihe</b>	Einzelsitze in der 3. Sitzreihe – Ohne Gepäckraumabdeckung – 2 Einzelsitze (verschiebbar) mit Armlehnen, auf Schienensystem, in der 3. Sitzreihe	○	o. M.	
<b>Sitzheizung</b>	Sitzheizung für Sitze im Fahrerhaus, links und rechts, getrennt regelbar	○	360,00	428,40
<b>Standheizungen/ Zusatzheizungen</b>	Luft-Standheizung programmierbar – 2. Batterie mit Trennrelais, wartungsfrei	○	1.540,00	1.832,60
	Luft-Standheizung programmierbar, mit Funkfernbedienung – 2. Batterie mit Trennrelais, wartungsfrei	○	1.770,00	2.106,30
	Wasser-Zusatzheizung mit programmierbarer Standheizfunktion – 2. Batterie mit Trennrelais, wartungsfrei	○	925,00	1.100,75
	Wasser-Zusatzheizung mit programmierbarer Standheizfunktion, mit Funkfernbedienung – 2. Batterie mit Trennrelais, wartungsfrei	○	1.155,00	1.374,45
<b>Telefon/Telematik</b>	Mobiltelefonvorbereitung "Plus"	○	370,00	440,30
	Mobiltelefonvorbereitung "Premium"	○	390,00	464,10
<b>Tisch</b>	Multifunktionsstisch mit separaten Führungsschienen im Boden – nur in Verbindung mit Ausstattung: Schiebetür links; Entfall Klappstisch	○	160,00	190,40

● = serienmäßige Ausstattung    ○ = Sonderausstattung gegen Mehrpreis    o. M. = ohne Mehrpreis

## Sonderausstattungen.

		Multivan Edition 25	Preis in € o. MwSt.	Preis in € m. MwSt.
<b>Trennwände</b>	Netztrennwand	○	138,00	164,22
<b>Unterfahrerschutz</b>	Unterfahrerschutz für Hinterachsdifferenzial aus glattem Aluminiumblech – nur bei 4MOTION	○	570,00	678,30

## Spezialausstattungen.

		Multivan Edition 25	Preis in € o. MwSt.	Preis in € m. MwSt.
<b>Verzurrösen/Schienen für Ladegutsicherung</b>	Motorrad-Transportschiene (Fahrgastraum), Beipack, Befestigung an den Sitzschienen, inklusive Auffahrrampe/Seilwinde/Verzurrgurte	○	2.190,00	2.606,10

## Lackierungen.

		Multivan Edition 25	Preis in € o. MwSt.	Preis in € m. MwSt.
<b>Außenlackierung</b>	Candy-Weiß	○	o. M.	
	Salsa Red	○	o. M.	
<b>Außenlackierung Metallic</b>	Reflexsilber Metallic	○	760,00	904,40

● = serienmäßige Ausstattung    ○ = Sonderausstattung gegen Mehrpreis    o. M. = ohne Mehrpreis

## Verbrauch, CO<sub>2</sub>-Emissionen, Energieeffizienzklassen und Fahrleistungen.

Kraftstoffverbrauch (l/100 km) und kombinierte CO<sub>2</sub>-Emission (g/km), mit Schaltgetriebe, Tankvolumen ca. 80 l

Motor/ Modell	2,0-l-Otto (85 kW)	2,0-l-TSI (150 kW)	2,0-l-TDI (75 kW)	2,0-l-TDI (103 kW)	2,0-l-TDI (103 kW) 4MOTION	2,0-l-BiTDI (132 kW)	2,0-l-BiTDI (132 kW) 4MOTION
<b>Multivan Edition 25</b>							
Innerorts	13,8	13,0	9,7	9,8	10,4	9,8	10,5
Außerorts	8,8	8,0	6,3	6,5	7,1	6,7	7,2
Kombiniert	10,6	9,8	7,5	7,7	8,3	7,8	8,4
CO <sub>2</sub> -Emission kombiniert	247	228	198	203	219	205	221
Energieeffizienzklasse	F	E	C	C	D	C	D

Kraftstoffverbrauch (l/100 km) und kombinierte CO<sub>2</sub>-Emission (g/km), mit Doppelkupplungsgetriebe DSG, Tankvolumen ca. 80 l

Motor/ Modell	2,0-l-TSI (150 kW)	2,0-l-TSI (150 kW) 4MOTION	2,0-l-TDI (103 kW)	2,0-l-BiTDI (132 kW)	2,0-l-BiTDI (132 kW) 4MOTION
<b>Multivan Edition 25</b>					
Innerorts	13,5	14,0	10,4	10,2	11,1
Außerorts	8,1	8,5	6,9	6,9	7,5
Kombiniert	10,1	10,5	8,2	8,1	8,8
CO <sub>2</sub> -Emission kombiniert	236	245	216	214	232
Energieeffizienzklasse	E	E	D	D	D

### Fahrleistungen

Motor	Leistung (kW)	Beschleunigung (km/h, s)		Elastizität (km/h, s) 80 – 120 (4./5./6. Gang/Stufe D bei DSG)	Höchst- geschwindigkeit (km/h)
		0 – 80	0 – 100		

### Multivan Edition 25

2,0-l-Otto	85	11,8	17,3	17,8/24,9/-/-	163
2,0-l-TSI	150	6,6	9,5	-/12,4/16,5/-	200 <sup>1)</sup>
2,0-l-TSI mit DSG	150	6,6	9,5	-/-/-/6,8	200 <sup>2)</sup>
2,0-l-TSI 4MOTION mit DSG	150	6,9	9,9	-/-/-/7,1	197 <sup>2)</sup>
2,0-l-TDI	75	11,1	17,9	16,6/21,6/-/-	157
2,0-l-TDI	103	9,1	14,2	-/16,0/21,3/-	173 <sup>1)</sup>
2,0-l-TDI 4MOTION	103	9,5	15,3	-/16,9/24,5/-	170 <sup>1)</sup>
2,0-l-TDI mit DSG	103	9,4	14,7	-/-/-/11,9	172 <sup>2)</sup>
2,0-l-BiTDI	132	8,1	11,4	-/11,3/14,1/-	191
2,0-l-BiTDI 4MOTION	132	8,2	11,8	-/12,6/15,8/-	188 <sup>1)</sup>
2,0-l-BiTDI mit DSG	132	8,0	11,3	-/-/-/8,4	191 <sup>2)</sup>
2,0-l-BiTDI 4MOTION mit DSG	132	8,3	12,1	-/-/-/9,5	188 <sup>2)</sup>

1) Wird im 5. Gang erreicht. 2) Wird in Stufe 6 erreicht.

Die angegebenen Werte wurden nach den vorgeschriebenen Messverfahren (§ 2 Nrn. 5, 6, 6a Pkw-EnVKV in der jeweils geltenden Fassung) ermittelt. CO<sub>2</sub>-Emissionen, die durch die Produktion und Bereitstellung des Kraftstoffs bzw. anderer Energieträger entstehen, werden bei der Ermittlung der CO<sub>2</sub>-Emissionen gemäß der Richtlinie 1999/94/EG nicht berücksichtigt. Die Angaben beziehen sich nicht auf ein einzelnes Fahrzeug und sind nicht Bestandteil des Angebots, sondern dienen allein Vergleichszwecken zwischen den verschiedenen Fahrzeugtypen. Der Kraftstoffverbrauch und die CO<sub>2</sub>-Emissionen eines Fahrzeugs hängen nicht nur von der effizienten Ausnutzung des Kraftstoffs durch das Fahrzeug ab, sondern werden auch vom Fahrverhalten und von anderen nichttechnischen Faktoren beeinflusst. CO<sub>2</sub> ist das für die Erderwärmung hauptsächlich verantwortliche Treibhausgas. Hinweis nach Richtlinie 1999/94/EG in der jeweils gegenwärtig geltenden Fassung: Weitere Informationen zum offiziellen Kraftstoffverbrauch und den offiziellen spezifischen CO<sub>2</sub>-Emissionen neuer Personenkraftwagen können dem „Leitfaden über den Kraftstoffverbrauch, die CO<sub>2</sub>-Emissionen und den Stromverbrauch neuer Personenkraftwagen“ entnommen werden, der an allen Verkaufsstellen und bei der DAT Deutsche Automobil Treuhand GmbH, Hellmuth-Hirth-Straße 1, D-73760 Ostfildern, oder unter [www.dat.de](http://www.dat.de) unentgeltlich erhältlich ist. Effizienzklassen bewerten Fahrzeuge anhand der CO<sub>2</sub>-Emissionen unter Berücksichtigung des Fahrzeugleergewichts. Fahrzeuge, die dem Durchschnitt entsprechen, werden mit D eingestuft. Fahrzeuge, die besser sind als der heutige Durchschnitt werden mit A+, A, B oder C eingestuft. Fahrzeuge, die schlechter als der Durchschnitt sind, werden mit E, F oder G beschrieben.

## Motoren.

Ottomotoren	2,0-I-Ottomotor (85 kW)	2,0-I-TSI-Motor (150 kW)
Gemischaufbereitung/Einspritzverfahren	Bosch-Motronic ME 7.5	Direkteinspritzung/Turbocharger
Anzahl der Zylinder	4	4
Hubraum, cm <sup>3</sup>	1.984	1.984
Leistung, kW bei Drehzahl, min <sup>-1</sup>	85 bei 5.200	150 bei 4.200 – 6.000
Drehmoment, max., Nm/Drehzahl, min <sup>-1</sup>	170/2.700 – 4.700	350/1.500 – 4.000
EU-Abgasvorschrift	nach EG-Verordnung 715/2007 Euro 5 <sup>1)</sup>	nach EG-Verordnung 715/2007 Euro 5 <sup>1)</sup>
5-Gang-Schaltgetriebe/6-Gang-Schaltgetriebe	Serie/-	-/Serie
7-Gang-Doppelkupplungsgetriebe DSG	-	Kombination möglich
Frontantrieb/4MOTION mit DSG	Serie/-	Serie/Kombination möglich
Kraftstoffart	Super bleifrei DIN EN 228 ROZ 95 <sup>2)</sup>	Super bleifrei DIN EN 228 ROZ 95 <sup>2)</sup>
Dieselmotoren	2,0-I-TDI-Motor (75 kW)	2,0-I-TDI-Motor (103 kW)
Gemischaufbereitung/Einspritzverfahren	Common-Rail-Direkteinspritzung	Common-Rail-Direkteinspritzung
Anzahl der Zylinder	4	4
Hubraum, cm <sup>3</sup>	1.968	1.968
Leistung, kW bei Drehzahl, min <sup>-1</sup>	75 bei 3.500	103 bei 3.500
Drehmoment, max., Nm/Drehzahl, min <sup>-1</sup>	250/1.500 – 2.500	340/1.750 – 2.500
EU-Abgasvorschrift	nach EG-Verordnung 715/2007 Euro 5 <sup>1)</sup>	nach EG-Verordnung 715/2007 Euro 5 <sup>1)</sup>
Dieselpartikelfilter (DPF)	Serie	Serie
5-Gang-Schaltgetriebe/6-Gang-Schaltgetriebe	Serie/-	-/Serie
7-Gang-Doppelkupplungsgetriebe DSG	-	Kombination möglich
Frontantrieb/4MOTION mit 6-Gang-Schaltgetriebe	Serie/-	Serie/Kombination möglich
Kraftstoffart	Diesel, gemäß DIN EN 590	Diesel, gemäß DIN EN 590
Dieselmotoren	2,0-I-BiTDI-Motor (132 kW)	
Gemischaufbereitung/Einspritzverfahren	BiTurbo-Common-Rail-Direkteinspritzung	
Anzahl der Zylinder	4	
Hubraum, cm <sup>3</sup>	1.968	
Leistung, kW bei Drehzahl, min <sup>-1</sup>	132 bei 4.000	
Drehmoment, max., Nm/Drehzahl, min <sup>-1</sup>	400/1.500 – 2.000	
EU-Abgasvorschrift	nach EG-Verordnung 715/2007 Euro 5 <sup>1)</sup>	
Dieselpartikelfilter (DPF)	Serie	
6-Gang-Schaltgetriebe	Serie	
7-Gang-Doppelkupplungsgetriebe DSG	Kombination möglich	
Frontantrieb/4MOTION mit 6-Gang-Schaltgetriebe	Serie/Kombination möglich	
Frontantrieb/4MOTION mit DSG	Serie/Kombination möglich	
Kraftstoffart	Diesel, gemäß DIN EN 590	

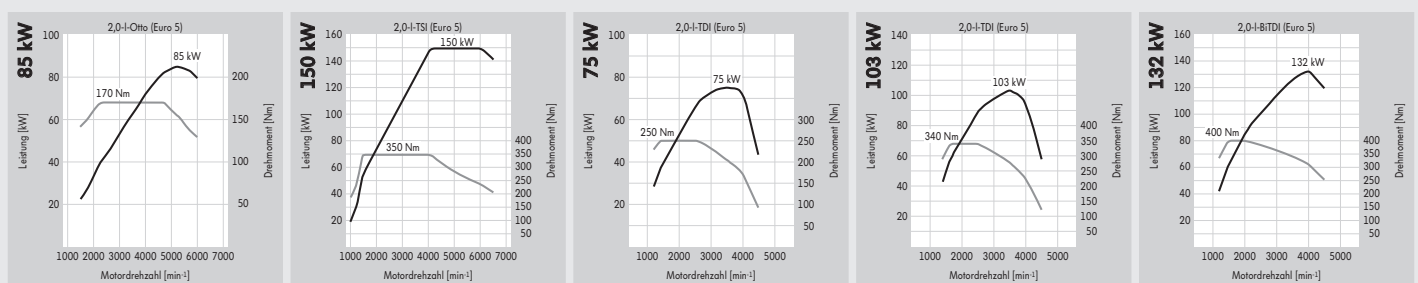

1) Die Besteuerung richtet sich nach den vom Kraftfahrt-Bundesamt festgelegten Schlüsselnummern. 2) Die Verwendung von unverbleitem Kraftstoff Super schwefelfrei ROZ 95 nach DIN EN 228 wird empfohlen. Die Verwendung von Kraftstoff schwefelfrei ROZ 91 nach DIN EN 228 ist möglich, es muss hierbei mit einer geringen Leistungsminderung bzw. mit einem höheren Kraftstoffverbrauch gerechnet werden. Kraftstoffqualität bleifrei mit ROZ 95 mit einem maximalen Ethanolanteil von 10 Prozent (E10) ist grundsätzlich verwendbar. Detaillierte Informationen zur Verträglichkeit von E10-Kraftstoffen finden Sie unter [www.volkswagen.de](http://www.volkswagen.de) oder unter [www.dat.de/e10liste/e10vertraeglichkeit](http://www.dat.de/e10liste/e10vertraeglichkeit). Die Angaben zu Leistung und Verbrauch beziehen sich auf den Betrieb mit Super schwefelfrei ROZ 95 nach DIN EN 228.

## Gewichte und Maßzeichnung.

### Gewichte

Zul. Gesamtgewicht (kg)	Motor	Leistung (kW)	Sitze von – bis	Leergewicht mit Fahrer (kg)*	Nutzlast bzw. Zuladung (kg)*	Zul. Achslast vorn/hinten (kg)	Anhängelast gebremst, bei 12 % Steigung/ungebremst (kg)	Zul. Zuggesamtgewicht, bei 12 % Steigung (kg)
<b>Multivan Edition 25</b>								
2.850	2,0-l-Otto	85	5 – 7	2.064	786	1.500/1.575	2.000/750	4.500
3.000	2,0-l-TSI	150	5 – 7	2.149	851	1.550/1.575	2.500/750	5.200
	2,0-l-TSI mit DSG	150	5 – 7	2.161	839	1.550/1.575	2.500/750	5.300
	2,0-l-TDI	75	5 – 7	2.097	903	1.500/1.575	2.200/750	4.900
	2,0-l-TDI	103	5 – 7	2.141	859	1.550/1.575	2.500/750	5.200
	2,0-l-TDI mit DSG	103	5 – 7	2.153	847	1.550/1.575	2.500/750	5.300
	2,0-l-BiTDI	132	5 – 7	2.169	831	1.550/1.575	2.500/750	5.200
	2,0-l-BiTDI mit DSG	132	5 – 7	2.181	819	1.550/1.575	2.500/750	5.300
3.080	2,0-l-TSI 4MOTION mit DSG	150	5 – 7	2.264	816	1.600/1.575	2.500/750	5.300
	2,0-l-TDI 4MOTION	103	5 – 7	2.259	821	1.600/1.575	2.500/750	5.300
	2,0-l-BiTDI 4MOTION	132	5 – 7	2.271	809	1.600/1.575	2.500/750	5.300
	2,0-l-BiTDI 4MOTION mit DSG	132	5 – 7	2.284	796	1.600/1.575	2.500/750	5.300

### Maßzeichnung

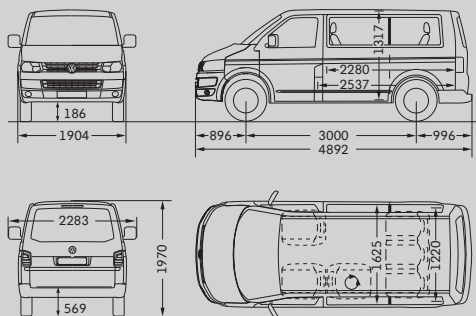

Fahrgast-/Gepäckraum, Fläche	4,3 m <sup>2</sup>
Seitliche Schiebetür, Breite/Höhe	1.010/1.253 mm
Heckklappe, Breite/Höhe	1.446/1.262 mm
Wendekreis	11,9 m

\*Ausstattungen können die Nutzlast bzw. Zuladung durch Erhöhung/Verringerung des Leergewichts beeinflussen. Bitte fragen Sie hierzu Ihren Volkswagen Nutzfahrzeuge Partner.

Zulässige Dachlast 100 kg (bei 2 Dachträgern) bzw. 150 kg (bei mindestens 4 Dachträgern).  
Zulässige Stützlast 100 kg.

Die tatsächliche Nutzlast eines Fahrzeugs, die sich aus der Differenz zwischen zulässigem Gesamtgewicht und Leergewicht errechnet, ist nur durch Wiegen eines individuellen Fahrzeugs ermittelbar.

Alle Maßangaben sind auf Basis der Serienfahrzeuge ermittelt. Aufgrund von Fertigungstoleranzen/Reifengrößen/Art des Fahrwerks können die tatsächlichen Maße geringfügig von den hier angegebenen Werten abweichen. Die Fahrzeugzeichnungen sind nicht maßstabgerecht.

# Der Multivan Edition 25

165.1190.18.01 • Printed in Germany

Änderungen vorbehalten

Ausgabe: November 2011

Internet: [www.volkswagen-nutzfahrzeuge.de](http://www.volkswagen-nutzfahrzeuge.de)