

Preisliste und Technische Daten
Gültig für das Modelljahr 2012



Nutzfahrzeuge

Der Caravelle



Modelle.

Modelle mit Ottomotor		Getriebe	kW	Zul. Gesamtgewicht (kg)	Nutzlast (kg)	Preis in € o. MwSt.	Preis in € m. MwSt.
Caravelle Trendline mit kurzem Radstand	2,0 l	5-Gang-Schaltgetriebe	85	2.850	874	28.260,00	33.629,40
	2,0-l-TSI	6-Gang-Schaltgetriebe	150	3.000	956	33.535,00	39.906,65
	2,0-l-TSI	7-Gang-DSG	150	3.000	944	35.335,00	42.048,65
	2,0-l-TSI	4MOTION 7-Gang-DSG	150	3.000	822	38.040,00	45.267,60
Caravelle Comfortline mit kurzem Radstand	2,0 l	5-Gang-Schaltgetriebe	85	2.850	874	31.235,00	37.169,65
	2,0-l-TSI	6-Gang-Schaltgetriebe	150	3.000	956	36.510,00	43.446,90
	2,0-l-TSI	7-Gang-DSG	150	3.000	944	38.310,00	45.588,90
	2,0-l-TSI	4MOTION 7-Gang-DSG	150	3.000	822	41.415,00	49.283,85
Caravelle Trendline mit langem Radstand	2,0 l	5-Gang-Schaltgetriebe	85	2.850	837	29.235,00	34.789,65
	2,0-l-TSI	6-Gang-Schaltgetriebe	150	3.000	892	34.510,00	41.066,90
	2,0-l-TSI	7-Gang-DSG	150	3.000	880	36.310,00	43.208,90
	2,0-l-TSI	4MOTION 7-Gang-DSG	150	3.000	758	39.015,00	46.427,85
Caravelle Comfortline mit langem Radstand	2,0 l	5-Gang-Schaltgetriebe	85	2.850	837	32.210,00	38.329,90
	2,0-l-TSI	6-Gang-Schaltgetriebe	150	3.000	892	37.485,00	44.607,15
	2,0-l-TSI	7-Gang-DSG	150	3.000	880	39.285,00	46.749,15
	2,0-l-TSI	4MOTION 7-Gang-DSG	150	3.000	758	42.390,00	50.444,10

Informationen zu Kraftstoffverbrauch und CO₂-Emissionen finden Sie am Ende dieser Preisliste.

Bitte beachten Sie, dass einige Sonderausstattungen bestimmten Kombinationszwängen unterliegen und/oder nicht miteinander kombiniert werden können sowie an bestimmte rechtliche Vorschriften gebunden sind. Volkswagen haftet ausdrücklich nicht für die missbräuchliche Nutzung dieser Ausstattungen. Einige Sonder- und Spezialausstattungen können zu einer verlängerten Lieferzeit des Fahrzeugs führen. Bitte sprechen Sie Ihre individuellen Wünsche mit einem Volkswagen Nutzfahrzeuge Partner ab. Nur Ihr Volkswagen Nutzfahrzeuge Partner kann die notwendigen Kombinationserfordernisse sowie die Richtigkeit und Vollständigkeit der Angaben in dem ihm zur Verfügung stehenden Bestellsystem überprüfen.

Die tatsächliche Nutzlast eines Fahrzeugs, die sich aus der Differenz zwischen zulässigem Gesamtgewicht und Leergewicht errechnet, ist nur durch Wiegen eines individuellen Fahrzeugs ermittelbar.

Der Produktname Caddy® ist eine eingetragene Marke von Caddie S.A. und wird von Volkswagen Nutzfahrzeuge mit freundlicher Genehmigung von Caddie S.A. benutzt.

TDI®, DSG®, Shiftmatic®, 4MOTION® und BlueMotion® sind eingetragene Marken der Volkswagen AG und anderer Unternehmen der Volkswagen Gruppe in Deutschland sowie in weiteren Ländern. Die Tatsache, dass eine Marke in diesem Dokument nicht mit ® versehen ist, kann nicht so ausgelegt werden, dass diese Marke keine eingetragene Marke ist und/oder dass diese Marke ohne vorherige schriftliche Zustimmung der Volkswagen Aktiengesellschaft verwendet werden könnte.

iPod ist eine Marke von Apple Computer International. Der Produktname AdBlue® ist eine eingetragene Marke des Verbandes der Automobilindustrie e.V. (VDA). Nicht alle benannten Marken sind zwangsläufig Bestandteil dieser Preisliste oder Datenblätter.

Unsere Fahrzeuge sind serienmäßig mit Sommerreifen ausgestattet. Seit dem 04.12.2010 sind Sie in der Bundesrepublik Deutschland gesetzlich dazu verpflichtet, Ihr Fahrzeug bei Glatteis, Schneeglätte, Schneematsch, Eis- oder Reifglätte mit M+S Reifen oder Ganzjahresreifen auszustatten. Ihr Volkswagen Nutzfahrzeuge Partner berät Sie gern dabei.

Rücknahme und Verwertung von Altfahrzeugen:

Volkswagen stellt sich den Herausforderungen der modernen Gesellschaft und berücksichtigt sie in allen neuen Produkten der Marke Volkswagen. Dies gilt natürlich auch für den Umwelt- und Ressourcenschutz. Daher sind alle neuen Volkswagen umweltfreundlich verwertbar und können grundsätzlich kostenlos – vorbehaltlich der Erfüllung der nationalen gesetzlichen Vorschriften – zurückgegeben werden. Nähere Informationen zur Rücknahme und Verwertung von Altfahrzeugen erhalten Sie bei Ihrem Volkswagen Nutzfahrzeuge Partner, im Internet unter www.volkswagen.de oder über die in der Bundesrepublik Deutschland kostenlose Hotline 0800 – Volkswagen (0800 – 865 579 2436).

Sämtliche Angaben in diesem Datenblatt basieren auf den Merkmalen des deutschen Marktes und entsprechen den zum Zeitpunkt des Drucks vorhandenen Kenntnissen. Die angegebenen Preise sind unverbindliche Preisempfehlungen der Volkswagen AG ab Werk ohne Überführungskosten.

Diese Preisliste ist gültig ab dem 7. November 2011. Änderungen vorbehalten.

Modelle.

Modelle mit Dieselmotor		Getriebe	kW	Zul. Gesamtgewicht (kg)	Nutzlast (kg)	Preis in € o. MwSt.	Preis in € m. MwSt.
Caravelle Trendline mit kurzem Radstand	2,0-l-TDI	5-Gang-Schaltgetriebe	62	3.000	1.018	28.260,00	33.629,40
	2,0-l-TDI BMT*	5-Gang-Schaltgetriebe	62	3.000	1.018	28.645,00	34.087,55
	2,0-l-TDI	5-Gang-Schaltgetriebe	75	3.000	1.018	29.510,00	35.116,90
	2,0-l-TDI BMT*	5-Gang-Schaltgetriebe	84	3.000	1.018	30.230,00	35.973,70
	2,0-l-TDI	6-Gang-Schaltgetriebe	103	3.000	983	31.510,00	37.496,90
	2,0-l-TDI	4MOTION 6-Gang-Schaltgetriebe	103	3.000	863	34.215,00	40.715,85
	2,0-l-TDI	7-Gang-DSG	103	3.000	971	33.310,00	39.638,90
	2,0-l-BiTDI	6-Gang-Schaltgetriebe	132	3.000	936	34.230,00	40.733,70
	2,0-l-BiTDI	4MOTION 6-Gang-Schaltgetriebe	132	3.000	815	36.935,00	43.952,65
	2,0-l-BiTDI	7-Gang-DSG	132	3.000	924	36.030,00	42.875,70
	2,0-l-BiTDI	4MOTION 7-Gang-DSG	132	3.000	802	38.735,00	46.094,65
Caravelle Comfortline mit kurzem Radstand	2,0-l-TDI	5-Gang-Schaltgetriebe	62	3.000	1.018	31.235,00	37.169,65
	2,0-l-TDI BMT*	5-Gang-Schaltgetriebe	62	3.000	1.018	31.620,00	37.627,80
	2,0-l-TDI	5-Gang-Schaltgetriebe	75	3.000	1.018	32.490,00	38.663,10
	2,0-l-TDI BMT*	5-Gang-Schaltgetriebe	84	3.000	1.018	33.210,00	39.519,90
	2,0-l-TDI	6-Gang-Schaltgetriebe	103	3.000	983	34.080,00	40.555,20
	2,0-l-TDI	4MOTION 6-Gang-Schaltgetriebe	103	3.000	863	37.185,00	44.250,15
	2,0-l-TDI	7-Gang-DSG	103	3.000	971	35.880,00	42.697,20
	2,0-l-BiTDI	6-Gang-Schaltgetriebe	132	3.000	936	36.800,00	43.792,00
	2,0-l-BiTDI	4MOTION 6-Gang-Schaltgetriebe	132	3.000	815	39.905,00	47.486,95
	2,0-l-BiTDI	7-Gang-DSG	132	3.000	924	38.600,00	45.934,00
	2,0-l-BiTDI	4MOTION 7-Gang-DSG	132	3.000	802	41.705,00	49.628,95

* BlueMotion Technology

Informationen zu Kraftstoffverbrauch und CO₂-Emissionen finden Sie am Ende dieser Preisliste.

Modelle.

Modelle mit Dieselmotor		Getriebe	kW	Zul. Gesamtgewicht (kg)	Nutzlast (kg)	Preis in € o. MwSt.	Preis in € m. MwSt.
Caravelle Trendline mit langem Radstand	2,0-l-TDI	5-Gang-Schaltgetriebe	62	3.000	954	29.235,00	34.789,65
	2,0-l-TDI BMT*	5-Gang-Schaltgetriebe	62	3.000	954	29.620,00	35.247,80
	2,0-l-TDI	5-Gang-Schaltgetriebe	75	3.000	954	30.485,00	36.277,15
	2,0-l-TDI BMT*	5-Gang-Schaltgetriebe	84	3.000	954	31.205,00	37.133,95
	2,0-l-TDI	6-Gang-Schaltgetriebe	103	3.000	925	32.485,00	38.657,15
	2,0-l-TDI	4MOTION 6-Gang-Schaltgetriebe	103	3.000	799	35.190,00	41.876,10
	2,0-l-TDI	7-Gang-DSG	103	3.000	925	34.285,00	40.799,15
	2,0-l-BiTDI	6-Gang-Schaltgetriebe	132	3.000	872	35.205,00	41.893,95
	2,0-l-BiTDI	4MOTION 6-Gang-Schaltgetriebe	132	3.000	751	37.910,00	45.112,90
	2,0-l-BiTDI	7-Gang-DSG	132	3.000	860	37.005,00	44.035,95
	2,0-l-BiTDI	4MOTION 7-Gang-DSG	132	3.000	738	39.710,00	47.254,90
Caravelle Comfortline mit langem Radstand	2,0-l-TDI	5-Gang-Schaltgetriebe	62	3.000	954	32.210,00	38.329,90
	2,0-l-TDI BMT*	5-Gang-Schaltgetriebe	62	3.000	954	32.595,00	38.788,05
	2,0-l-TDI	5-Gang-Schaltgetriebe	75	3.000	954	33.465,00	39.823,35
	2,0-l-TDI BMT*	5-Gang-Schaltgetriebe	84	3.000	954	34.185,00	40.680,15
	2,0-l-TDI	6-Gang-Schaltgetriebe	103	3.000	925	35.055,00	41.715,45
	2,0-l-TDI	4MOTION 6-Gang-Schaltgetriebe	103	3.000	799	38.160,00	45.410,40
	2,0-l-TDI	7-Gang-DSG	103	3.000	925	36.855,00	43.857,45
	2,0-l-BiTDI	6-Gang-Schaltgetriebe	132	3.000	872	37.775,00	44.952,25
	2,0-l-BiTDI	4MOTION 6-Gang-Schaltgetriebe	132	3.000	751	40.880,00	48.647,20
	2,0-l-BiTDI	7-Gang-DSG	132	3.000	860	39.575,00	47.094,25
	2,0-l-BiTDI	4MOTION 7-Gang-DSG	132	3.000	738	42.680,00	50.789,20

* BlueMotion Technology

Informationen zu Kraftstoffverbrauch und CO₂-Emissionen finden Sie am Ende dieser Preisliste.

Serienausstattung.

		Trendline	Comforline
Karosserie	Abschleppösen, vorn (einschraubbar) und hinten	●	●
	Außenspiegel, elektrisch einstell- und beheizbar		●
	Außenspiegel links asphärisch, rechts konvex	●	●
	Außenspiegelgehäuse und Türgriffe in Wagenfarbe		●
	Befestigungspunkte für Dachträgersysteme: 8 beim kurzen Radstand, 10 beim langen Radstand	●	●
	Heckfenster (Normalglas, beheizbar) mit Heckscheiben-Wischwaschanlage	●	●
	Kraftstoffbehälter (Volumen: 80 l) aus Kunststoff	●	●
	Schiebetür rechts, im Fahrgastraum	●	●
	Stoßfänger (Kunststoff) in Wagenfarbe		●
Fahrwerk	Pannenset (Tyre Mobility Set: 12-V-Kompressor und Reifendichtmittel)	●	●
	Reifen 215/65 R 16 C 106/104 T rollwiderstandsoptimiert – nur bei BlueMotion Technology	●	●
	16"-Fahrwerk mit 16"-Bremsanlage – nur bei 85-kW-Ottomotor, TDI	●	●
	17"-Fahrwerk mit 17"-Bremsanlage – nur bei 150-kW-TSI, 132-kW-BiTDI	●	●
Sicherheitsausstattung	Airbags für Fahrer und Beifahrer, Gurtstraffer links und rechts sowie Beifahrerairbag-Deaktivierung	●	●
	Doppelton-Signalhorn		●
	Einton-Signalhorn	●	
	Elektronisches Stabilisierungsprogramm mit Bremsassistent, ABS, ASR, EDS und Berganfahrassistent	●	●
	Halogen-Hauptscheinwerfer (H4)	●	
	Haltegriffe (klappbar) am Dachrahmen	●	
	Haltegriffe (klappbar und gedämpft) am Dachrahmen		●
	Kindersicherung für Türen und Klappen im Fahrgastraum	●	●
	Klarglas-Halogen-Hauptscheinwerfer (H7) in Doppelreflektor-Optik		●
	Kopfstützen (höhen- und neigungsverstellbar) mit Stoffbezug		●
	Kopfstützen (höhereinstellbar) mit Stoffbezug	●	

Serienausstattung.

		Trendline	Comforline
Sicherheitsausstattung	Sonnenblende inklusive Make-up-Spiegel (beleuchtet) mit Abdeckung und Tasche, im Fahrerhaus, links und rechts		●
	Tagfahrlicht (im Fahrbetrieb dauernd eingeschaltet)	●	●
	Verbandmaterial und Warndreieck	●	●
	Verzurrösen zur Ladegutsicherung	●	●
Innenausstattungen	Armlehnen für beide Sitze im Fahrerhaus		●
	Aufnahmepunkte für Isofix-Kindersitze	●	●
	Dachinnenverkleidung als Komforthimmel im Fahrerhaus und Fahrgastraum	●	
	Dachinnenverkleidung als 2-schaliger Komforthimmel im Fahrerhaus und Fahrgastraum		●
	Gummibodenbelag im Fahrerhaus und im Fahrgastraum	●	
	Handschuhfach mit abschließbarer Klappe	●	●
	Höheneinstellung für linken Einzelsitz im Fahrerhaus	●	
	Höheneinstellung für linken und rechten Einzelsitz im Fahrerhaus		●
	Instrumentenbeleuchtung, dimmbar	●	●
	Lendenwirbelstütze (manuell einstellbar) für Einzelsitz, im Fahrerhaus, links	●	
	Lendenwirbelstützen (manuell einstellbar) für Einzelsitze im Fahrerhaus, links und rechts		●
	Sitzbezüge in Stoff, Dessin "Tasamo"	●	
	Sitzbezüge in Stoff, Dessin "Timo"		●
	Sonnenschutzrollos an den Seitenfenstern im Fahrgastraum		●
	Teppichbodenbelag im Fahrerhaus und im Fahrgastraum		●
	Trittstufenbeleuchtung, Fahrerhaus und Schiebetür(en), mit Schriftzug CARAVELLE		●
	2 Ausströmerleisten im Himmel des Fahrgastraumes mit schwenkbaren Lüftungsausströmern		●
	2er-Sitzbank links, mit Armlehne an der Gangseite, in der 2.Sitzreihe	●	●
	3er-Sitzbank, wickelbar (bei modularem Sitzbefestigungssystem nicht in der 4. Sitzreihe einsetzbar), in der 3.Sitzreihe	●	●

Serienausstattung.

		Trendline	Comforline
Funktionsausstattung	Abgasnorm Euro 5 (bei Dieselmotoren nur mit Dieselpartikelfilter)	●	●
	Entriegelung Heckklappe/Deckel hinten von innen (elektrisch)		●
	Fensterheber, elektrisch		●
	Geschwindigkeitsregelanlage – nur bei BlueMotion Technology	●	●
	Klimaanlage "Climatic" (halbautomatisch) im Fahrhaus sowie Fahrgastraumbelüftung		●
	Luftausströmer für Seitenscheiben im Dachhimmel		●
	Multifunktionsanzeige "Plus"		●
	Nichtraucherausführung (12-V-Steckdose und Becherhalter in der Armaturentafel)	●	●
	Scheibenwischer-Intervallschaltung	●	●
	Start-Stopp-System mit Bremsenergie-Rückgewinnung – nur bei BlueMotion Technology	●	●
	Staub- und Pollenfilter	●	●
	Warnsummer für noch eingeschaltetes Licht	●	●
	Warnton und -leuchte bei nicht angelegtem Fahrer-Sicherheitsgurt	●	●
	Waschwasserstandanzeige		●
	Zentralverriegelung mit Funkfernbedienung, Safesicherung und Innenbetätigung		●
	Zuheizer – nur bei TDI/BiTDI	●	●
	Zusatzheizung im Fahrgastraum	●	●
	2 Funkklappschlüssel für Schließsystem mit Fernbedienung		●

Sonderausstattungen.

		Trendline	Comfortline	Preis in € o. MwSt.	Preis in € m. MwSt.
Ablagen und Staukästen	Abfallbehälter für Türablagen im Fahrerhaus	○	○	20,00	23,80
	Gepäcknetze an den Heckflügeltüren	○	○	40,00	47,60
Airbags	Seiten- und Kopfairbag für Fahrer und Beifahrer	○	○	390,00	464,10
	Seitenairbags im Fahrerhaus, Kopfairbags im Fahrerhaus und im Fahrgastraum für die äußeren Sitzplätze – nur bei kurzem Radstand – bei Caravelle Trendline nur in Verbindung mit Ausstattung: Sonnenschutzrollos an den Seitenfenstern im Fahrgastraum	○	○	800,00	952,00
Anhängervorrichtungen	Anhängervorrichtung, abnehm-/abschließbar (einschließlich Gespannstabilisierung)	○	○	720,00	856,80
	Anhängervorrichtung, starr (einschließlich Gespannstabilisierung)	○	○	580,00	690,20
	Vorbereitung für Anhängervorrichtung (einschließlich Gespannstabilisierung)	○	○	195,00	232,05
Außenspiegel	Außenspiegel, elektrisch anklapp-, einstell- und beheizbar		○	135,00	160,65
Ausstattungs Pakete	Ausstattungs paket "4Style": Seiten-/Frontschweller im Offroad-Design, Steinschlagfolie, robuste Gummimatte im Fahrerhaus – nur bei kurzem Radstand 4MOTION	○	○	1.680,00	1.999,20
	Caravelle "EXCLUSIV" – 4 Leichtmetallräder "Neva" 7 J x 17 – Elektrische Schiebetür mit elektrischer Zuziehhilfe, rechts – Zuziehhilfe für Heckklappe – Reifen 235/55 R 17 103 W XL – Fenster im Lade-/Fahrgastraum dunkel eingefärbt (Privacy) – Abdeckungen für Leichtmetallräder – Lederlenkrad – Lederteilumfang (Schaltknäuf in Leder) – Haltegriff für Einstieg an der A-Säule, auf der Fahrer- und Beifahrerseite – 2 Funkklappschlüssel, 1 Schlüssel starr für Schließsystem mit Fernbedienung – Geschwindigkeitsregelanlage – Nebelscheinwerfer inklusive Abbiegelicht – 3-Zonen-Klimaanlage "Climatronic", 2. Verdampfer, Zusatzheizung, Klimahimmel und zusätzliche Bedienung im Fahrgastraum – nicht bei BlueMotion Technology				
	..., bei 85-kW-Ottomotor, TDI		○	2.980,00	3.546,20
..., bei 150-kW-TSI, 132-kW-BiTDI			○	2.525,00	3.004,75

● = serienmäßige Ausstattung ○ = Sonderausstattung gegen Mehrpreis o. M. = ohne Mehrpreis

Sonderausstattungen.

		Trendline	Comfortline	Preis in € o. MwSt.	Preis in € m. MwSt.
Ausstattungs Pakete	Chrompaket – Kühlerschutzgitter mit Chromleiste und Chromspange – Nebelscheinwerfer inklusive Abbiegelicht – nur bei kurzem Radstand		○	550,00	654,50
	Elektrikpaket I (elektrische Fensterheber, elektrisch einstell- und beheizbare Außenspiegel)	○	●	500,00	595,00
	Elektrikpaket II (elektrische Fensterheber, elektrisch einstell-, beheiz- und anklappbare Außenspiegel)	○		620,00	737,80
	Elektrikpaket III (elektrische Fensterheber, elektrisch einstell-, beheiz- und anklappbare Außenspiegel mit lackiertem Gehäuse)	○		650,00	773,50
	Exterieurpaket I – Diverse Anbauteile in Wagenfarbe – Klarglas-Halogen-Hauptscheinwerfer (H7) in Doppelreflektor-Optik – Nebelscheinwerfer inklusive Abbiegelicht	○		315,00	374,85
	Exterieurpaket I für Fahrzeuge mit Heckflügeltüren – Klarglas-Halogen-Hauptscheinwerfer (H7) in Doppelreflektor-Optik – Nebelscheinwerfer inklusive Abbiegelicht	○		265,00	315,35
	Exterieurpaket II – Stoßfänger (Kunststoff) in Wagenfarbe (bei Serienlackierungen in Wagenfarbe, bei SK-Lackierungen gemäß der Farbbeschreibung) – Außenspiegelgehäuse und Türgriffe in Wagenfarbe – nur in Verbindung mit Ausstattung: Elektrikpaket	○	●	620,00	737,80
	Komfortpaket – Sonnenblende mit Make-up-Spiegel, im Fahrerhaus, links und rechts – Klappbare Haltegriffe und Ablagefächer an den Fahrerhaussitzen, Leseleuchte – Haltegriff für Einstieg an der A-Säule, auf der Fahrer- und Beifahrerseite – Doppelton-Signalhorn	○		230,00	273,70
Batterien	2. Batterie mit Trennrelais, wartungsfrei	○	○	205,00	243,95
Bodenbeläge	Gummibodenbelag im Fahrerhaus und im Fahrgastraum	●	○	o. M.	
	Teppichbodenbelag im Fahrerhaus und im Fahrgastraum	○	●	106,00	126,14
Dachblinkleuchten	Dachblinkleuchten, hinten links und rechts (Fahrzeughöhe ca. +76 mm)	○	○	245,00	291,55

● = serienmäßige Ausstattung ○ = Sonderausstattung gegen Mehrpreis o. M. = ohne Mehrpreis

Sonderausstattungen.

		Trendline	Comforline	Preis in € o. MwSt.	Preis in € m. MwSt.
Dachreling/Dachlastenträger	Befestigungsschienen auf dem Dach (Vorbereitung für verschiebbare Dachlastträger)	○	○	113,00	134,47
Diebstahlschutz	Diebstahl-Alarmanlage mit Innenraumüberwachung im Fahrerhaus/Fahrgastraum, Back-up-Horn und Abschleppschutz – bei Caravelle Trendline nur in Verbindung mit Ausstattung: Zentralverriegelung	○	○	270,00	321,30
	Diebstahl-Alarmanlage und Back-up-Horn – bei Caravelle Trendline nur in Verbindung mit Ausstattung: Zentralverriegelung	○	○	205,00	243,95
Differenzialsperre	Mechanische Hinterachs-Differenzialsperre – nur bei 4MOTION	○	○	740,00	880,60
Elektrische Schnittstelle für externe Nutzung	Elektrische Schnittstelle für externe Nutzung	○	○	58,00	69,02
Fahrerassistenzsysteme	Geschwindigkeitsregelanlage – serienmäßig bei BlueMotion Technology	○	○	280,00	333,20
	ParkPilot, hinten	○		320,00	380,80
	ParkPilot, hinten, mit Rückfahrkamera "Rear Assist" – nur in Verbindung mit Ausstattung: Navigationsfunktion "RNS 315" (für "RCD 310") oder Radio-Navigationssystem "RNS 510"	○		825,00	981,75
	ParkPilot, vorn und hinten	○	○	545,00	648,55
	ParkPilot, vorn und hinten, mit Rückfahrkamera "Rear Assist" – nur in Verbindung mit Ausstattung: Navigationsfunktion "RNS 315" (für "RCD 310") oder Radio-Navigationssystem "RNS 510"	○	○	1.050,00	1.249,50
	Rückfahrkamera "Rear Assist" – nur in Verbindung mit Ausstattung: Navigationsfunktion "RNS 315" (für "RCD 310") oder Radio-Navigationssystem "RNS 510"	○	○	505,00	600,95
	Servotronic (geschwindigkeitsabhängige Servolenkung und in Höhe und Länge verstellbare Sicherheitslenksäule)	○	○	365,00	434,35

● = serienmäßige Ausstattung ○ = Sonderausstattung gegen Mehrpreis o. M. = ohne Mehrpreis

Sonderausstattungen.

		Trendline	Comfortline	Preis in € o. MwSt.	Preis in € m. MwSt.
Fahrerassistenzsysteme	Spurwechselassistent "Side Assist" – Sicherheitsinnenspiegel, automatisch abblendend – Scheibenwischer-Intervallschaltung mit Regensensor für die Frontscheibenwischer – Geschwindigkeitsregelanlage – Multifunktionsanzeige "Plus" (serienmäßig bei Caravelle Comfortline) – nur bei kurzem Radstand mit Heckklappe – nur in Verbindung mit Ausstattung: Radio oder Radio-Navigationssystem				
	..., bei Caravelle Trendline	○		945,00	1.124,55
	..., bei Caravelle Comfortline		○	870,00	1.035,30
	..., bei Caravelle Trendline BlueMotion Technology	○	○	855,00	1.017,45
	..., bei Caravelle Comfortline BlueMotion Technology	○	○	780,00	928,20
Fahrwerk	Federung, Dämpfung und Stabilisatoren verstärkt (schlechtwegetauglich), zulässige Vorderachslast 1.680 kg – nur bei TSI, TDI/BiTDI	○	○	485,00	577,15
	Federung und Dämpfung mit erhöhter Vorderachslast (1.710 kg) – Stahlräder 6½ J x 16 verstärkt – Bordwerkzeug und Wagenheber verstärkt – nur bei 103-kW-TDI	○	○	300,00	357,00
	Federung und Dämpfung mit erhöhter Vorderachslast (1.710 kg) und verstärkten Stabilisatoren – Stahlräder 6½ J x 16 verstärkt – Bordwerkzeug und Wagenheber verstärkt – nur bei 103-kW-TDI	○	○	560,00	666,40
	Federung und Dämpfung (Schlechtwegeausführung) – Fahrzeughöhe bei Caravelle Comfortline kurzer Radstand ca. +20 mm	○	○	345,00	410,55
	Federung und Dämpfung, verstärkt; die Fahrzeughöhe kann in Abhängigkeit vom Modell um bis zu 20 mm zunehmen	○	○	170,00	202,30
	Federung und Dämpfung, verstärkt (schlechtwegetauglich), zulässige Vorderachslast 1.680 kg – nur bei TSI, TDI/BiTDI	○	○	220,00	261,80
	Tiefergelegtes Fahrwerk (ca. -20 mm) – nur bei kurzem Radstand	○		111,00	132,09
	Verstärkte Dämpfung und Stabilisatoren, vorn und hinten – Fahrzeughöhe bei Caravelle Comfortline kurzer Radstand ca. +20 mm	○	○	430,00	511,70

● = serienmäßige Ausstattung ○ = Sonderausstattung gegen Mehrpreis o. M. = ohne Mehrpreis

Sonderausstattungen.

		Trendline	Comfortline	Preis in € o. MwSt.	Preis in € m. MwSt.
Fahrwerk	Verstärkte Federung, hinten – bei Caravelle Comfortline nur bei langem Radstand – bei 103-kW-TDI 4MOTION nur in Verbindung mit Ausstattung: Zulässiges Gesamtgewicht 3.080 kg	○	○	123,00	146,37
	Verstärkte Stabilisatoren vorn und hinten	○	○	275,00	327,25
	17"-Fahrwerk mit 17"-Bremsanlage – nur bei 85-kW-Ottomotor, TDI – nur in Verbindung mit Ausstattung: 17"-Räder – serienmäßig bei 150-kW-TSI, 132-kW-BiTDI	○	○	105,00	124,95
Fenster	Schiebefenster vorn im Fahrgastraum, links	○	○	245,00	291,55
	Schiebefenster vorn im Fahrgastraum, rechts	○	○	245,00	291,55
	Sonnenschutzfolie an den Fenstern, tiefschwarze Tönung im Fahrgastraum	○	○	400,00	476,00
Fenster (Glasart im Fahrgastraum)	Dämmglaspaket mit verbesserter Außengeräuschkämmung – Fenster im Fahrgastraum in Dämmglas, dunkel eingefärbt (Privacy) – Frontscheibe in Dämmglas – Sicherheitsinnenspiegel, automatisch abblendend – Scheibenwischer-Intervallschaltung mit Regensensor für die Frontscheibenwischer – nur bei kurzem Radstand	○	○	555,00	660,45
	Fenster im Fahrgastraum dunkel eingefärbt (Privacy)	○	○	350,00	416,50
Glasdach	Glasschiebe-/Ausstelldach im Fahrerhaus (elektrisch betätigt) mit Jalousie	○	○	775,00	922,25
Haltegriff für Einstieg (A-/B-Säule)	Haltegriff für Einstieg an der A-Säule, auf der Fahrer- und Beifahrerseite		○	41,00	48,79
Heckflügeltüren/Heckklappe	Entriegelung Heckklappe/Deckel hinten von außen – nur in Verbindung mit Ausstattung: Zentralverriegelung mit Safesicherung und Funkfernbedienung (bei Caravelle Trendline) oder Zentralverriegelung mit Innenbetätigung, Safesicherung und Funkfernbedienung (bei Caravelle Trendline) oder Kindersicherung an den Schiebetüren im Fahrgastraum (nur bei Caravelle Comfortline)	○	○	o. M.	
	Heckflügeltüren mit Fenstern, beheizbar	○	○	275,00	327,25

● = serienmäßige Ausstattung ○ = Sonderausstattung gegen Mehrpreis o. M. = ohne Mehrpreis

Sonderausstattungen.

		Trendline	Comfortline	Preis in € o. MwSt.	Preis in € m. MwSt.
Heckflügeltüren/Heckklappe	Scharniere für Heckflügeltüren mit 250° Öffnungswinkel – nur bei bei langem Radstand	○	○	410,00	487,90
	Zuziehhilfe für Heckklappe	○	○	131,00	155,89
Heizungen/Klimaanlagen	Climatronic für Fahrerhaus und Fahrgastraum – nicht bei BlueMotion Technology	○		2.155,00	2.564,45
	Frischluftansaugung mit Aktivkohlefilter	○	○	20,00	23,80
	Klimaanlage "Climatic" (halbautomatisch) für Fahrerhaus und Fahrgastraum – 2. Verdampfer – Dachinnenverkleidung als 2-schaliger Komforthimmel im Fahrerhaus und Fahrgastraum – Luftausströmer für Seitenscheiben im Dachhimmel	○		1.820,00	2.165,80
	Klimaanlage "Climatic" (halbautomatisch) für Fahrerhaus und Fahrgastraumbelüftung – Dachinnenverkleidung als 2-schaliger Komforthimmel im Fahrerhaus und Fahrgastraum – Luftausströmer für Seitenscheiben im Dachhimmel	○	●	1.425,00	1.695,75
	Klimaanlage "Climatic" (halbautomatisch) im Fahrerhaus und 2. Verdampfer im Fahrgastraum		○	675,00	803,25
	3-Zonen-Klimaanlage "Climatronic", 2. Verdampfer, Klimahimmel und zusätzliche Bedienung im Fahrgastraum – nicht bei BlueMotion Technology		○	950,00	1.130,50
	Kindersicherung	Kindersicherung an den Schiebetüren im Fahrgastraum – bei Caravelle Comfortline nur in Verbindung mit Ausstattung: Heckflügeltüren oder Heckflügeltüren-/ Heckklappen-Innenbetätigung	○	○	o. M.
Lenkräder	Lederlenkrad und Schaltknauf in Leder	○	○	140,00	166,60
	Multifunktions-Lederlenkrad mit Bedienelementen für Radio und Mobiltelefon – Lederteilumfang (Schaltknauf in Leder) – nur in Verbindung mit Ausstattung: Radio oder Radio-Navigationssystem	○	○	310,00	368,90

● = serienmäßige Ausstattung ○ = Sonderausstattung gegen Mehrpreis o. M. = ohne Mehrpreis

Sonderausstattungen.

		Trendline	Comfortline	Preis in € o. MwSt.	Preis in € m. MwSt.
Licht und Sicht	Bi-Xenon-Scheinwerfer mit LED-Tagfahrlicht – Leuchtweitenregulierung, automatisch dynamisch (reguliert sich im Fahrbetrieb) – Scheinwerferreinigungsanlage mit beheizbaren Scheibenwaschdüsen, vorn, und Waschwasserstandanzeige				
	..., bei Caravelle Trendline	○		1.295,00	1.541,05
	..., bei Caravelle Comfortline		○	1.135,00	1.350,65
	Licht & Sicht – Sicherheitsinnenspiegel, automatisch abblendend – Fahrlichtschaltung automatisch, mit Tagfahrlicht, "Leaving home"-Funktion und manueller "Coming home"-Funktion – Scheibenwischer-Intervallschaltung mit Regensensor für die Frontscheibenwischer – bei Caravelle Trendline nur in Verbindung mit Ausstattung: Zentralverriegelung	○	○	200,00	238,00
	Nebelscheinwerfer inklusive Abbiegelicht	○	○	255,00	303,45
Luftfilter (Motor)	Luftfilter für staubreiche Länder, mit Filtersättigungsanzeige	○	○	135,00	160,65
Multifunktionsanzeige/ Bordcomputer	Multifunktionsanzeige	○		160,00	190,40
	Multifunktionsanzeige "Plus"	○	●	260,00	309,40
	Multifunktionsanzeige "Premium" mit mehrfarbigem Display		○	215,00	255,85
Räder/Reifen - 16"	Ganzjahresreifen 215/65 R 16 C 106/104 T				
	..., bei 85-kW-Ottomotor, 62-/75-kW-TDI	○	○	315,00	374,85
	..., bei BlueMotion Technology, 103-kW-TDI	○	○	141,00	167,79
	Leichtmetallräder "Cartagena" 6½ J x 16 – 4 Leichtmetallräder "Cartagena" 6½ J x 16 – Abdeckungen für Leichtmetallräder – nur bei 85-kW-Ottomotor, TDI	○	○	655,00	779,45
	Leichtmetallräder "Los Angeles" 7 J x 16 – 4 Leichtmetallräder "Los Angeles" 7 J x 16 – Reifen 235/60 R 16 104 H XL – Abdeckungen für Leichtmetallräder – nur bei 85-kW-Ottomotor, TDI (außer BlueMotion Technology)		○	980,00	1.166,20

● = serienmäßige Ausstattung ○ = Sonderausstattung gegen Mehrpreis o. M. = ohne Mehrpreis

Sonderausstattungen.

		Trendline	Comforline	Preis in € o. MwSt.	Preis in € m. MwSt.
Räder/Reifen - 16"	Leichtmetallräder "Miyato" 6½ J x 16 – 4 Leichtmetallräder "Miyato" 6½ J x 16 – Abdeckungen für Leichtmetallräder – nur bei 85-kW-Ottomotor, TDI	○	○	555,00	660,45
	M+S Reifen 215/65 R 16 C 106/104 T				
	..., bei 85-kW-Ottomotor, 62-/75-kW-TDI	○	○	315,00	374,85
	..., bei BlueMotion Technology, 103-kW-TDI	○	○	141,00	167,79
Räder/Reifen - 17"	Ganzjahresreifen 215/60 R 17 C 109/107 T	○	○	141,00	167,79
	Ganzjahresreifen 235/55 R 17 103 H XL – nur in Verbindung mit Ausstattung: 17"-Räder	○	○	141,00	167,79
	Leichtmetallräder "Cascavel" 7 J x 17 – 4 Leichtmetallräder "Cascavel" 7 J x 17, in Silber, Oberfläche glanzgedreht – Abdeckungen für Leichtmetallräder				
	..., bei 85-kW-Ottomotor, TDI		○	1.645,00	1.957,55
	..., bei 150-kW-TSI, 132-kW-BiTDI		○	990,00	1.178,10
	Leichtmetallräder "Cascavel" 7 J x 17, in Anthrazit, Oberfläche glanzgedreht – 4 Leichtmetallräder "Cascavel" 7 J x 17, in Anthrazit, Oberfläche glanzgedreht – Reifen 235/55 R 17 103 W XL – Abdeckungen für Leichtmetallräder				
	..., bei 85-kW-Ottomotor, TDI		○	1.725,00	2.052,75
	..., bei 150-kW-TSI, 132-kW-BiTDI		○	1.070,00	1.273,30
	Leichtmetallräder "Neva" 7 J x 17 – 4 Leichtmetallräder "Neva" 7 J x 17 – Abdeckungen für Leichtmetallräder				
	..., bei 85-kW-Ottomotor, TDI		○	1.645,00	1.957,55
	..., bei 150-kW-TSI, 132-kW-BiTDI		○	990,00	1.178,10
	Leichtmetallräder "Thunder" 7 J x 17 – 4 Leichtmetallräder "Thunder" 7 J x 17 – Abdeckungen für Leichtmetallräder				
	..., bei 85-kW-Ottomotor, TDI	○	○	1.545,00	1.838,55
	..., bei 150-kW-TSI, 132-kW-BiTDI	○	○	890,00	1.059,10
	M+S Reifen 215/60 R 17 C 104/102 T – nur in Verbindung mit Ausstattung: 17"-Stahlräder	○	○	141,00	167,79
	Reifen 235/55 R 17 103 H rf rollwiderstandsoptimiert – nur bei BlueMotion Technology – nur in Verbindung mit Ausstattung: 17"-Räder	○	○	o. M.	

● = serienmäßige Ausstattung ○ = Sonderausstattung gegen Mehrpreis o. M. = ohne Mehrpreis

Sonderausstattungen.

		Trendline	Comforline	Preis in € o. MwSt.	Preis in € m. MwSt.
Räder/Reifen - 17"	Stahlräder 7 J x 17 – nur bei 85-kW-Ottomotor, TDI	○	○	655,00	779,45
Räder/Reifen - 18"	Leichtmetallräder "Canberra" 8 J x 18 – 4 Leichtmetallräder "Canberra" 8 J x 18 – Reifen 255/45 R 18 103 W – Abdeckungen für Leichtmetallräder				
	..., bei 103-kW-TDI	○	○	2.080,00	2.475,20
	..., bei 150-kW-TSI, 132-kW-BiTDI	○	○	1.425,00	1.695,75
Räder/Reifen - Reserverad/ Pannenset	Leichtmetall-Reserverad in Fahrbereifung (es entfällt: Pannen-Set) – Bordwerkzeug und Wagenheber – nur in Verbindung mit Ausstattung: Leichtmetallräder	○	○	240,00	285,60
	Stahl-Reserverad in Fahrbereifung (es entfällt: Pannen-Set) – Bordwerkzeug und Wagenheber	○	○	67,00	79,73
Räder-/Reifenzubehör	Radschrauben mit Adapter zur Radsicherung (4 Radschrauben, nur mit Adapter an-/abschraubbar) – nur in Verbindung mit Ausstattung: Leichtmetallräder	○	○	21,00	24,99
	Radvollblenden für 16"-Räder	○	●	103,00	122,57
Radiosysteme/ Radio-Navigationssysteme	CD-Wechsler (6 CDs) – nur in Verbindung mit Ausstattung: Radio oder Radio-Navigationssystem	○	○	425,00	505,75
	Multimediabuchsen "MEDIA-IN" mit iPod/iPhone-Adapterkabel und "AUX-IN", zum Anschluss externer Audioquellen – nur in Verbindung mit Ausstattung: Navigationsfunktion "RNS 315" (für "RCD 310") oder Radioanlage "RCD 310" oder Radioanlage "RCD 310" mit digitalem Radioempfang (DAB) oder Radio-Navigationssystem "RNS 510"	○	○	150,00	178,50

● = serienmäßige Ausstattung ○ = Sonderausstattung gegen Mehrpreis o. M. = ohne Mehrpreis

Sonderausstattungen.

		Trendline	Comfortline	Preis in € o. MwSt.	Preis in € m. MwSt.
Radiosysteme/ Radio-Navigationssysteme	Multimediabuchsen "MEDIA-IN" mit USB-Adapterkabel und "AUX-IN", zum Anschluss externer Audioquellen – nur in Verbindung mit Ausstattung: Navigationsfunktion "RNS 315" (für "RCD 310") oder Radioanlage "RCD 310" oder Radioanlage "RCD 310" mit digitalem Radioempfang (DAB) oder Radio-Navigationssystem "RNS 510"	○	○	137,00	163,03
	Navigationsfunktion "RNS 315" (für RCD 310) – Multifunktionsanzeige "Plus" (serienmäßig bei Caravelle Comfortline) – Navigationssystem "RNS 315" (Datenträger integriert)				
	..., bei Caravelle Trendline	○		630,00	749,70
	..., bei Caravelle Comfortline		○	555,00	660,45
	Radioanlage "RCD 210" – 4 Lautsprecher – Radio "RCD 210" (MP3-fähig)	○	○	400,00	476,00
	Radioanlage "RCD 310" – Radio "RCD 310" (MP3-fähig) – 8 Lautsprecher – Multimediabuchse (AUX-IN) zum Anschluss einer externen Audioquelle	○	○	545,00	648,55
	Radioanlage "RCD 310" mit digitalem Radioempfang (DAB) – Radio "RCD 310" (MP3-fähig) – 8 Lautsprecher – Multimediabuchse (AUX-IN) zum Anschluss einer externen Audioquelle	○	○	725,00	862,75
	Radio-Navigationssystem "RNS 510" – 8 Lautsprecher – Multimediabuchse (AUX-IN) zum Anschluss einer externen Audioquelle				
	..., bei Caravelle Trendline	○		2.300,00	2.737,00
	..., bei Caravelle Comfortline		○	2.225,00	2.647,75
TV-Empfang – nur in Verbindung mit Ausstattung: Radio-Navigationssystem "RNS 510"	○	○	925,00	1.100,75	
Raucher-/ NichtraucherAusführung	Raucherausführung (12-V-Steckdose mit Zigarettenanzünder, Aschenbecher und 2 Becherhaltern in der Armaturentafel)	○	○	17,00	20,23

● = serienmäßige Ausstattung ○ = Sonderausstattung gegen Mehrpreis o. M. = ohne Mehrpreis

Sonderausstattungen.

		Trendline	Comfortline	Preis in € o. MwSt.	Preis in € m. MwSt.
Regensensor	Scheibenwischer-Intervallschaltung mit Regensensor sowie Sicherheitsinnenspiegel, automatisch abblendend	○	○	139,00	165,41
Reifendruckkontrolle	Reifenkontrollanzeige	○	○	46,00	54,74
Scheinwerferreinigungsanlage/ beheizbare Scheibenwaschdüsen	Beheizbare Scheibenwaschdüsen, vorn, und Waschwasserstandanzeige				
	..., bei Caravelle Trendline	○		52,00	61,88
	..., bei Caravelle Comfortline		○	39,00	46,41
	Scheinwerferreinigungsanlage mit beheizbaren Scheibenwaschdüsen, vorn, und Washwasserstandanzeige – Washwasserstandanzeige serienmäßig bei Caravelle Comfortline				
	..., bei Caravelle Trendline	○		280,00	333,20
	..., bei Caravelle Comfortline		○	270,00	321,30
Schiebetüren im Fahrgastraum	Elektrische Schiebetür mit elektrischer Zuziehhilfe, rechts – bei Caravelle Trendline nur in Verbindung mit Ausstattung: Zentralverriegelung	○	○	510,00	606,90
	Elektrische Schiebetürbetätigungen, links und rechts, mit elektrischer Zuziehhilfe – bei Caravelle Trendline nur in Verbindung mit Ausstattung: Zentralverriegelung	○	○	1.020,00	1.213,80
	Elektrische Zuziehhilfe für Schiebetür, links	○	○	131,00	155,89
	Elektrische Zuziehhilfe für Schiebetür, rechts	○	○	131,00	155,89
	Schiebetür links – bei Caravelle Trendline nur in Verbindung mit Ausstattung: Sonnenschutzrollos an den Seitenfenstern im Fahrgastraum	○	○	660,00	785,40
Schlüssel für Schließsystem	Zusätzlicher 3. Schlüssel (kein Funkklappschlüssel)	○	○	13,00	15,47
Schmutzfänger	Schmutzfänger vorn und hinten	○	○	146,00	173,74
Seitenschutzleiste	Seitenschutzleiste in Wagenfarbe – nur bei kurzem Radstand – bei Caravelle Trendline nur in Verbindung mit Ausstattung: Exterieurpaket II oder Stoßfänger (Kunststoff) in Wagenfarbe (bei Serienlackierungen in Wagenfarbe, bei SK-Lackierungen gemäß der Farbbeschreibung)	○	○	150,00	178,50

● = serienmäßige Ausstattung ○ = Sonderausstattung gegen Mehrpreis o. M. = ohne Mehrpreis

Sonderausstattungen.

		Trendline	Comfortline	Preis in € o. MwSt.	Preis in € m. MwSt.
Sitzbezüge	Sitzbezüge in Kunstleder, Dessin "Textile Raute"	○	○	46,00	54,74
Sitze 1. Sitzreihe	Beifahrerdoppelsitzbank rechts, mit Ablagefach, in der 1.Sitzreihe				
	..., bei Caravelle Trendline	○		335,00	398,65
	..., bei Caravelle Comfortline		○	150,00	178,50
	Drehsitz links (nicht höhenverstellbar), in der 1. Sitzreihe	○	○	108,00	128,52
	Drehsitz rechts (nicht höhenverstellbar), in der 1. Sitzreihe				
	..., bei Caravelle Trendline	○		160,00	190,40
	..., bei Caravelle Comfortline		○	108,00	128,52
Sitzheizung	Sitzheizung für Sitz im Fahrerhaus, links, regelbar – bei Caravelle Trendline nur in Verbindung mit Ausstattung: Klimaanlage "Climatic" (halbautomatisch) oder Climatronic für Fahrerhaus und Fahrgastraum (nicht bei BlueMotion Technology)	○	○	180,00	214,20
	Sitzheizung für Sitze im Fahrerhaus, links und rechts, getrennt regelbar – bei Caravelle Trendline nur in Verbindung mit Ausstattung: Klimaanlage "Climatic" (halbautomatisch) oder Climatronic für Fahrerhaus und Fahrgastraum (nicht bei BlueMotion Technology)	○	○	360,00	428,40
Sitzkonfiguration - 1. Sitzpakete	4-Sitzer-Paket = 2-2-0 – 2er-Sitzbank links, mit Armlehne an der Gangseite, in der 2.Sitzreihe	○	○	-465,00	-553,35
	5-Sitzer-Paket = 2-3-0 – 2er-Sitzbank und Einzelsitz rechts, in der 2. Sitzreihe	○	○	-115,00	-136,85
	5-Sitzer-Paket = 2-3-0 – 3er-Sitzbank in der 2.Sitzreihe	○	○	-210,00	-249,90
	5-Sitzer-Paket = 3-2-0 – Beifahrerdoppelsitzbank rechts, in der 1.Sitzreihe – 2er-Sitzbank links, mit Armlehne an der Gangseite, in der 2.Sitzreihe				
	..., bei Caravelle Trendline	○		-210,00	-249,90
	..., bei Caravelle Comfortline		○	-395,00	-470,05

● = serienmäßige Ausstattung ○ = Sonderausstattung gegen Mehrpreis o. M. = ohne Mehrpreis

Sonderausstattungen.

		Trendline	Comfortline	Preis in € o. MwSt.	Preis in € m. MwSt.
Sitzkonfiguration - 1. Sitzpakete	6-Sitzer-Paket = 2-2-2 – 2er-Sitzbank links, mit Armlehne an der Gangseite, in der 2.Sitzreihe – 2er-Sitzbank mit Armlehne an der Gangseite, in der 3. Sitzreihe – nur bei bei langem Radstand	○	○	-255,00	-303,45
	6-Sitzer-Paket = 3-3-0 – Beifahrerdoppelsitzbank rechts, in der 1.Sitzreihe – 3er-Sitzbank in der 2.Sitzreihe				
	..., bei Caravelle Trendline	○		45,00	53,55
	..., bei Caravelle Comfortline		○	-138,00	-164,22
	6-Sitzer-Paket = 3-3-0 – Beifahrerdoppelsitzbank rechts, in der 1.Sitzreihe – 2er-Sitzbank und Einzelsitz rechts, in der 2. Sitzreihe				
	..., bei Caravelle Trendline	○		140,00	166,60
	..., bei Caravelle Comfortline		○	-43,00	-51,17
	7-Sitzer-Paket = 2-2-3 – 2er-Sitzbank links, mit Armlehne an der Gangseite, in der 2.Sitzreihe – 3er-Sitzbank, wickelbar (bei modularem Sitzbefestigungssystem nicht in der 4. Sitzreihe einsetzbar), in der 3.Sitzreihe	○	○	o. M.	
	7-Sitzer-Paket = 2-3-2 – 2er-Sitzbank und Einzelsitz rechts, in der 2. Sitzreihe – 2er-Sitzbank mit Armlehne an der Gangseite, in der 3. Sitzreihe – nur bei bei langem Radstand	○	○	95,00	113,05
	7-Sitzer-Paket = 3-2-2 – Beifahrerdoppelsitzbank rechts, in der 1.Sitzreihe – 2er-Sitzbank links, mit Armlehne an der Gangseite, in der 2.Sitzreihe – 2er-Sitzbank mit Armlehne an der Gangseite, in der 3. Sitzreihe – nur bei bei langem Radstand				
	..., bei Caravelle Trendline	○		o. M.	
	..., bei Caravelle Comfortline		○	-185,00	-220,15

● = serienmäßige Ausstattung ○ = Sonderausstattung gegen Mehrpreis o. M. = ohne Mehrpreis

Sonderausstattungen.

		Trendline	Comfortline	Preis in € o. MwSt.	Preis in € m. MwSt.
Sitzkonfiguration - 1. Sitzpakete	8-Sitzer-Paket = 2-3-3 – 2er-Sitzbank und Einzelsitz rechts, in der 2. Sitzreihe – 3er-Sitzbank, wickelbar (bei modularem Sitzbefestigungssystem nicht in der 4. Sitzreihe einsetzbar), in der 3.Sitzreihe – bei langem Radstand 150-kW-TSI/132-kW-BiTDI 4MOTION nur in Verbindung mit Ausstattung: Drehsitz rechts (nicht höhenverstellbar), in der 1. Sitzreihe	○	○	350,00	416,50
	8-Sitzer-Paket = 3-2-3 – Beifahrerdoppelsitzbank rechts, in der 1.Sitzreihe – 2er-Sitzbank links, mit Armlehne an der Gangseite, in der 2.Sitzreihe – 3er-Sitzbank, wickelbar (bei modularem Sitzbefestigungssystem nicht in der 4. Sitzreihe einsetzbar), in der 3.Sitzreihe				
	..., bei Caravelle Trendline	○		255,00	303,45
	..., bei Caravelle Comfortline		○	72,00	85,68
	8-Sitzer-Paket = 3-3-2 – Beifahrerdoppelsitzbank rechts, in der 1.Sitzreihe – 2er-Sitzbank und Einzelsitz rechts, in der 2. Sitzreihe – 2er-Sitzbank mit Armlehne an der Gangseite, in der 3. Sitzreihe – nur bei bei langem Radstand				
	..., bei Caravelle Trendline	○		350,00	416,50
	..., bei Caravelle Comfortline		○	165,00	196,35
	9-Sitzer-Paket = 2-2-2-3 – 2er-Sitzbank links, mit Armlehne an der Gangseite, in der 2.Sitzreihe – 2er-Sitzbank mit Armlehne an der Gangseite, in der 3. Sitzreihe – 3er-Sitzbank (Rückenlehne klappbar), in der 4. Sitzreihe – nur bei langem Radstand	○	○	485,00	577,15
	9-Sitzer-Paket = 3-3-3 – Beifahrerdoppelsitzbank rechts, in der 1.Sitzreihe – 2er-Sitzbank und Einzelsitz rechts, in der 2. Sitzreihe – 3er-Sitzbank, wickelbar (bei modularem Sitzbefestigungssystem nicht in der 4. Sitzreihe einsetzbar), in der 3.Sitzreihe				
	Caravelle Trendline	○		605,00	719,95
	Caravelle Comfortline		○	420,00	499,80

● = serienmäßige Ausstattung ○ = Sonderausstattung gegen Mehrpreis o. M. = ohne Mehrpreis

Sonderausstattungen.

		Trendline	Comfortline	Preis in € o. MwSt.	Preis in € m. MwSt.
Sitzkonfiguration - 2. Sitzfunktionen	Modulares Sitzbefestigungssystem für die 2. und 3. Sitzreihe	○	○	128,00	152,32
Sitzkonfiguration - 3. Sitzeinstellungen	Höheneinstellung für linken und rechten Einzelsitz im Fahrerhaus – nur in Verbindung mit Ausstattung: Lendenwirbelstützen für Einzelsitze im Fahrerhaus (links elektrisch, rechts manuell einstellbar) (nicht bei Drehsitzen)	○	●	48,00	57,12
	Höheneinstellung für rechten Einzelsitz im Fahrerhaus – nur in Verbindung mit Ausstattung: Lendenwirbelstütze (manuell einstellbar) für Einzelsitz im Fahrerhaus, rechts	○		48,00	57,12
Sitzkonfiguration - 4. Lendenwirbelstützen	Lendenwirbelstütze (elektrisch einstellbar) für Einzelsitz, im Fahrerhaus, links – nur in Verbindung mit Ausstattung: Beifahrerdoppelsitzbank im Fahrerhaus, rechts (nur bei Caravelle Comfortline) oder Armlehnen für linken Sitz im Fahrerhaus (nur bei Caravelle Trendline)	○	○	145,00	172,55
	Lendenwirbelstützen für Einzelsitze im Fahrerhaus (links elektrisch, rechts manuell einstellbar) (nicht bei Drehsitzen)				
	..., bei Caravelle Trendline	○		190,00	226,10
	..., bei Caravelle Comfortline		○	145,00	172,55
	Lendenwirbelstützen (manuell einstellbar) für Einzelsitze im Fahrerhaus, links und rechts	○	●	45,00	53,55
Sitzkonfiguration - 5. Armlehnen	Armlehnen für beide Sitze im Fahrerhaus	○	●	170,00	202,30
	Armlehnen für linken Sitz im Fahrerhaus	○		85,00	101,15
	Armlehnen für rechten Sitz im Fahrerhaus	○		85,00	101,15
Sonnenschutzrollo Heck-/ Seitenscheiben	Sonnenschutzrollos an den Seitenfenstern im Fahrgastraum	○	●	160,00	190,40
Standheizungen/ Zusatzheizungen	Luft-Standheizung programmierbar – 2. Batterie mit Trennrelais, wartungsfrei	○	○	1.540,00	1.832,60
	Luft-Standheizung programmierbar, mit Funkfernbedienung – 2. Batterie mit Trennrelais, wartungsfrei	○	○	1.770,00	2.106,30

● = serienmäßige Ausstattung ○ = Sonderausstattung gegen Mehrpreis o. M. = ohne Mehrpreis

Sonderausstattungen.

		Trendline	Comfortline	Preis in € o. MwSt.	Preis in € m. MwSt.
Standheizungen/ Zusatzheizungen	Wasser-Zusatzheizung mit programmierbarer Standheizfunktion – 2. Batterie mit Trennrelais, wartungsfrei	○	○	925,00	1.100,75
	Wasser-Zusatzheizung mit programmierbarer Standheizfunktion, mit Funkfernbedienung – 2. Batterie mit Trennrelais, wartungsfrei	○	○	1.155,00	1.374,45
Stoßfänger	Stoßfänger (Kunststoff) in Wagenfarbe	○	●	580,00	690,20
Tachograf	Digitaler Tachograf	○	○	655,00	779,45
Taxi-/Mietwagenausstattung	Wegstreckenzähler (Fa. Kienzle) für Mietwagenpaket Kienzle 1150-27	○	○	635,00	755,65
Telefon/Telematik	Mobiltelefonvorbereitung für Navigationsfunktion "RNS 315"	○	○	240,00	285,60
	Mobiltelefonvorbereitung "Plus" Bei Caravelle Trendline: – Multifunktionsanzeige "Plus" – nur in Verbindung mit Ausstattung: Radio oder Radio-Navigationssystem				
	..., bei Caravelle Trendline	○		445,00	529,55
	..., bei Caravelle Comfortline		○	370,00	440,30
	Mobiltelefonvorbereitung "Plus" für Navigationsfunktion "RNS 315"	○	○	370,00	440,30
	Mobiltelefonvorbereitung "Premium" – Multifunktionsanzeige "Plus" (serienmäßig bei Caravelle Comfortline)				
	..., bei Caravelle Trendline	○		465,00	553,35
	..., bei Caravelle Comfortline		○	390,00	464,10
	Mobiltelefonvorbereitung – Multifunktionsanzeige "Plus" (serienmäßig bei Caravelle Comfortline)				
	..., bei Caravelle Trendline	○		315,00	374,85
..., bei Caravelle Comfortline		○	240,00	285,60	
Tür- und Klappenverriegelung	Zentralverriegelung mit Innenbetätigung, Safesicherung und Funkfernbedienung – 2 Funkklappschlüssel für Schließsystem mit Fernbedienung	○	●	460,00	547,40
	Zentralverriegelung mit Safesicherung und Funkfernbedienung – 2 Funkklappschlüssel für Schließsystem mit Fernbedienung	○		415,00	493,85

● = serienmäßige Ausstattung ○ = Sonderausstattung gegen Mehrpreis o. M. = ohne Mehrpreis

Sonderausstattungen.

		Trendline	Comforline	Preis in € o. MwSt.	Preis in € m. MwSt.
Unterfahrerschutz	Schwellerleiste auf der rechten Seite zum Schutz des rechten Unterholmes, zusätzlich zum Tankunterfahrerschutz links – nicht bei 150-kW-TSI – nur in Verbindung mit Ausstattung: Unterfahrerschutz für Kraftstofftank aus glattem Aluminiumblech	○	○	440,00	523,60
	Schwellerleisten links und rechts zum Schutz der äußeren Unterholme – nicht bei 150-kW-TSI	○	○	890,00	1.059,10
	Unterfahrerschutz für Hauptschalldämpfer aus Aluminiumblech ("Alu-Rutsche") – nicht bei 150-kW-TSI	○	○	360,00	428,40
	Unterfahrerschutz für Hinterachsdifferenzial aus glattem Aluminiumblech – nur bei 4MOTION	○	○	570,00	678,30
	Unterfahrerschutz für Kraftstofftank aus glattem Aluminiumblech – nicht bei 150-kW-TSI	○	○	1.280,00	1.523,20
	Unterfahrerschutz für Motor und Getriebe aus glattem Aluminiumblech – nicht bei 150-kW-TSI	○	○	770,00	916,30
Zulässiges Gesamtgewicht	Zulässiges Gesamtgewicht 3,2 t mit verstärkten 16"-Stahlrädern – Stahlräder 6½ J x 16 verstärkt – Bordwerkzeug und Wagenheber verstärkt – nur bei 75-kW-TDI, 84-kW-TDI BlueMotion Technology, 103-kW-TDI – bei 84-kW-TDI BlueMotion Technology nur in Verbindung mit Ausstattung: Ganzjahresreifen 215/65 R 16 C 106/104 T oder M+S Reifen 215/65 R 16 C 106/104 T	○	○	715,00	850,85
	Zulässiges Gesamtgewicht 3,2 t mit 17"-Stahlrädern – Stahlräder 7 J x 17 – Bordwerkzeug und Wagenheber verstärkt – nur in Verbindung mit Ausstattung: M+S Reifen 215/60 R 17 C 104/102 T oder Ganzjahresreifen 215/60 R 17 C 109/107 T				
	..., bei 75-kW-TDI, 84-kW-TDI BlueMotion Technology, 103-kW-TDI	○	○	1.370,00	1.630,30
	..., bei 150-kW-TSI, 132-kW-BiTDI	○	○	715,00	850,85
Zusatzkonsole	Konsole auf der Armaturentafel mit 1-DIN-Schacht und zusätzlichen Schalterplätzen (statt der serienmäßigen Ablage)	○	○	53,00	63,07

● = serienmäßige Ausstattung ○ = Sonderausstattung gegen Mehrpreis o. M. = ohne Mehrpreis

Spezialausstattungen.

		Trendline	Comforline	Preis in € o. MwSt.	Preis in € m. MwSt.
Fahrwerk	Fahrzeughöherlegung durch Austausch von Federn/Dämpfern (inklusive Achsvermessung), Erhöhung der Bodenfreiheit um ca. 30 mm	<input type="radio"/>	<input type="radio"/>	1.980,00	2.356,20
Feuerlöscher	Feuerlöscher (2 kg) am Beifahrersitz, mit Manometer, Halter links am Beifahrersitzkasten	<input type="radio"/>	<input type="radio"/>	115,00	136,85
Räder-/Reifenzubehör	4 Leichtmetallräder AZEV "R", Reifen 255/45 R 18, Rad 8½ J x 18 H2 ET 50, mit Allgemeiner Betriebserlaubnis, separater Versand der Serienräder	<input type="radio"/>	<input type="radio"/>	2.140,00	2.546,60
	4 Leichtmetallräder AZEV "TS" (mit Edelstahlring), Reifen 255/45 R 18, Rad 8½ J x 18 H2 ET 50, mit Allgemeiner Betriebserlaubnis, separater Versand der Serienräder	<input type="radio"/>	<input type="radio"/>	3.105,00	3.694,95
	4 Leichtmetallräder AZEV "TS" (schwarz, mit Edelstahlring), Reifen 255/45 R 18, Rad 8½ J x 18 H2 ET 50, mit Allgemeiner Betriebserlaubnis, separater Versand der Serienräder	<input type="radio"/>	<input type="radio"/>	3.105,00	3.694,95
	4 Leichtmetallräder "Dakar" (schwarz, glanzgedreht) Reifen 255/45 R 18 Rad 8 J x 18 ET 53, mit Allgemeiner Betriebserlaubnis, separater Versand der Serienräder	<input type="radio"/>	<input type="radio"/>	1.350,00	1.606,50
	4 Leichtmetallräder "Dakar" (silber, glanzgedreht) Reifen 255/45 R 18, Rad 8 J x 18 ET 53, mit Allgemeiner Betriebserlaubnis, separater Versand der Serienräder	<input type="radio"/>	<input type="radio"/>	1.350,00	1.606,50
Rollstuhleinrichtungen	Auffahrrampen für Rollstuhl (2 Stück als Beipack), klappbar mit Haltegriffen, max. 300 kg Belastung – nur in Verbindung mit Ausstattung: Aufnahmepunkte für seitliche Rollstuhlrampen (3 mögliche Auffahrrampenabstände) im Schiebetüreinstieg rechts oder Aufnahmepunkte für Rollstuhlrampen am Heck (3 mögliche Auffahrrampenabstände) im HeckEinstieg	<input type="radio"/>	<input type="radio"/>	500,00	595,00
	Befestigungsschienen für Rollstuhl, hinten (2 Rasterschienen im Bodenbelag des Fahrgastraums), quer zur Fahrtrichtung, hinter 2. Sitzreihe/D-Säule – bei langem Radstand nur in Verbindung mit Ausstattung: Aufnahmepunkte für Rollstuhlrampen am Heck (3 mögliche Auffahrrampenabstände) im HeckEinstieg				
	..., bei langem Radstand	<input type="radio"/>	<input type="radio"/>	455,00	541,45
	..., bei kurzem Radstand	<input type="radio"/>	<input type="radio"/>	440,00	523,60

● = serienmäßige Ausstattung ○ = Sonderausstattung gegen Mehrpreis o. M. = ohne Mehrpreis

Spezialausstattungen.

		Trendline	Comfortline	Preis in € o. MwSt.	Preis in € m. MwSt.
Rollstuhleinrichtungen	Befestigungsschienen für Rollstuhl (2 Rasterschienen im Bodenbelag des Fahrgastraums), quer zur Fahrtrichtung, an der B-/C-Säule				
	..., bei langem Radstand	○	○	410,00	487,90
	..., bei kurzem Radstand	○	○	380,00	452,20
	Rollstuhlhalterung (4-Punkt-Universalhalterung), als Beipack – Während der Fahrt dürfen die zu befördernden Personen nicht im Rollstuhl verbleiben. – nur in Verbindung mit Ausstattung: Befestigungsschienen für Rollstuhl (2 Rasterschienen im Bodenbelag des Fahrgastraums), quer zur Fahrtrichtung, an der B-/C-Säule oder Befestigungsschienen für Rollstuhl, hinten (2 Rasterschienen im Bodenbelag des Fahrgastraums), quer zur Fahrtrichtung, hinter 2. Sitzreihe/D-Säule	○	○	325,00	386,75
	Zusätzliche Rollstuhlbefestigungsschiene (Rasterschiene im Bodenbelag des Fahrgastraums), quer zur Fahrtrichtung, an der D-Säule – nur bei kurzem Radstand	○	○	230,00	273,70
	2 Rollstuhlhalterungen (4-Punkt-Universalhalterungen), als Beipack – Während der Fahrt dürfen die zu befördernden Personen nicht im Rollstuhl verbleiben.	○	○	640,00	761,60
Steckdose(n)	Ladesteckdose für Starter- bzw. 2. Batterie am Fahrersitzkasten (mit Hinweisschild), Steckdose nach DIN 14690, 16 A mit Sicherungen – nur bei langem Radstand	○		440,00	523,60
	230-V-Euro-Steckdose (am Fahrersitzkasten) mit Wechselrichter 12/230 V, Leistungsaufnahme: max. 150 W	○	○	385,00	458,15
Taxi-/Mietwagenausstattung	Spiegelwegstreckenzähler für Mietwagen – nur in Verbindung mit Ausstattung: Mietwagenpaket mit Alarmanlage, Vorbereitung Taxameter/Wegstreckenzähler, akustischer/optischer Alarm	○	○	945,00	1.124,55
Trittstufen	Trittstufe als Einstiegshilfe unter der rechten Schiebetür, elektrisch betätigt, mit Hindernisabschaltung	○	○	2.190,00	2.606,10
	2 Trittstufen als Einstiegshilfe unter der rechten und linken Schiebetür, elektrisch betätigt, mit Hindernisabschaltung	○	○	3.975,00	4.730,25

● = serienmäßige Ausstattung ○ = Sonderausstattung gegen Mehrpreis o. M. = ohne Mehrpreis

Lackierungen.

		Trendline	Comfortline	Preis in € o. MwSt.	Preis in € m. MwSt.
Außenlackierung	Candy-Weiß	○	○	o. M.	
	Friesengrün	○		o. M.	
	Indienblau	○		o. M.	
	Leuchtorange	○		o. M.	
	Pure Grey	○		o. M.	
	Salsa Red	○	○	o. M.	
	Sunny Yellow	○		o. M.	
Außenlackierung Metallic	Frescogrün Metallic	○	○	760,00	904,40
	Natural Grey Metallic	○	○	760,00	904,40
	Night Blue Metallic	○	○	760,00	904,40
	Olympiablau Metallic	○	○	760,00	904,40
	Reflexsilber Metallic	○	○	760,00	904,40
	Sandbeige Metallic	○	○	760,00	904,40
	Toffeebraun Metallic	○	○	760,00	904,40
Außenlackierung Perleffekt	Dark Wood Perleffekt	○	○	760,00	904,40
	Deep Black Perleffekt	○	○	760,00	904,40

● = serienmäßige Ausstattung ○ = Sonderausstattung gegen Mehrpreis o. M. = ohne Mehrpreis

Verbrauch, CO₂-Emissionen und Energieeffizienzklassen.

Mit Schaltgetriebe, Kraftstoffverbrauch (l/100 km) und kombinierte CO₂-Emission (g/km), Tankvolumen ca. 80 l

Motor/ Modell	2,0-l-Otto (85 kW)	2,0-l-TSI (150 kW)	2,0-l-TDI (62 kW)	2,0-l-TDI (62 kW) BlueMotion Technology	2,0-l-TDI (75 kW)
------------------	-----------------------	-----------------------	----------------------	--------------------------------------------------	----------------------

Caravelle mit Normaldach (mit kurzem und langem Radstand)

Innerorts	13,6	13,0	9,5	8,4	9,5
Außerorts	8,6	8,0	6,1	5,9	6,1
Kombiniert	10,4	9,8	7,3	6,8	7,3
CO ₂ -Emission kombiniert	243	228	193	179	193
Energieeffizienzklasse kurzer Radstand	F	E	C	C	C
Energieeffizienzklasse langer Radstand	F	E	C	C	C

Motor/ Modell	2,0-l-TDI (84 kW) BlueMotion Technology	2,0-l-TDI (103 kW)	2,0-l-TDI (103 kW) 4MOTION	2,0-l-BiTDI (132 kW)	2,0-l-BiTDI (132 kW) 4MOTION
------------------	--------------------------------------------------	-----------------------	----------------------------------	-------------------------	------------------------------------

Caravelle mit Normaldach (mit kurzem und langem Radstand)

Innerorts	8,4	9,6	10,4	9,8	10,5
Außerorts	5,9	6,3	7,1	6,7	7,2
Kombiniert	6,8	7,5	8,3	7,8	8,4
CO ₂ -Emission kombiniert	179	198	219	205	221
Energieeffizienzklasse kurzer Radstand	C	D	D	D	D
Energieeffizienzklasse langer Radstand	C	C	D	C	D

Mit Doppelkupplungsgetriebe DSG, Kraftstoffverbrauch (l/100 km) und kombinierte CO₂-Emission (g/km), Tankvolumen ca. 80 l

Motor/ Modell	2,0-l-TSI (150 kW)	2,0-l-TSI (150 kW) 4MOTION	2,0-l-TDI (103 kW)	2,0-l-BiTDI (132 kW)	2,0-l-BiTDI (132 kW) 4MOTION
------------------	-----------------------	----------------------------------	-----------------------	-------------------------	------------------------------------

Caravelle mit Normaldach (mit kurzem und langem Radstand)

Innerorts	13,5	14,0	10,2	10,2	11,1
Außerorts	8,1	8,5	6,7	6,9	7,5
Kombiniert	10,1	10,5	8,0	8,1	8,8
CO ₂ -Emission kombiniert	236	245	211	214	232
Energieeffizienzklasse kurzer Radstand	E	E	D	D	E
Energieeffizienzklasse langer Radstand	E	E	D	D	D

Die angegebenen Werte wurden nach den vorgeschriebenen Messverfahren (§ 2 Nrn. 5, 6, 6a Pkw-EnVKV in der jeweils geltenden Fassung) ermittelt. CO₂-Emissionen, die durch die Produktion und Bereitstellung des Kraftstoffs bzw. anderer Energieträger entstehen, werden bei der Ermittlung der CO₂-Emissionen gemäß der Richtlinie 1999/94/EG nicht berücksichtigt. Die Angaben beziehen sich nicht auf ein einzelnes Fahrzeug und sind nicht Bestandteil des Angebots, sondern dienen allein Vergleichszwecken zwischen den verschiedenen Fahrzeugtypen. Der Kraftstoffverbrauch und die CO₂-Emissionen eines Fahrzeugs hängen nicht nur von der effizienten Ausnutzung des Kraftstoffs durch das Fahrzeug ab, sondern werden auch vom Fahrverhalten und von anderen nichttechnischen Faktoren beeinflusst. CO₂ ist das für die Erderwärmung hauptsächlich verantwortliche Treibhausgas. Hinweis nach Richtlinie 1999/94/EG in der jeweils gegenwärtig geltenden Fassung: Weitere Informationen zum offiziellen Kraftstoffverbrauch und den offiziellen spezifischen CO₂-Emissionen neuer Personenkraftwagen können dem „Leitfaden über den Kraftstoffverbrauch, die CO₂-Emissionen und den Stromverbrauch neuer Personenkraftwagen“ entnommen werden, der an allen Verkaufsstellen und bei der DAT Deutsche Automobil Treuhand GmbH, Hellmuth-Hirth-Straße 1, D-73760 Ostfildern, oder unter www.dat.de unentgeltlich erhältlich ist. Effizienzklassen bewerten Fahrzeuge anhand der CO₂-Emissionen unter Berücksichtigung des Fahrzeugleergewichts. Fahrzeuge, die dem Durchschnitt entsprechen, werden mit D eingestuft. Fahrzeuge, die besser sind als der heutige Durchschnitt werden mit A*, A, B oder C eingestuft. Fahrzeuge, die schlechter als der Durchschnitt sind, werden mit E, F oder G beschrieben.

Motoren.

Ottomotoren	2,0-l-Ottomotor (85 kW)	2,0-l-TSI-Motor (150 kW)
Gemischaufbereitung/Einspritzverfahren	Bosch-Motronic ME 7.5	Direkteinspritzung/Turbocharger
Anzahl der Zylinder	4	4
Hubraum, cm ³	1.984	1.984
Leistung, kW bei Drehzahl, min ⁻¹	85 bei 5.200	150 bei 4.200 – 6.000
Drehmoment, max., Nm/Drehzahl, min ⁻¹	170/2.700 – 4.700	350/1.500 – 4.000
EU-Abgasvorschrift	nach EG-Verordnung 715/2007 Euro 5 ¹⁾	nach EG-Verordnung 715/2007 Euro 5 ¹⁾
5-Gang-Schaltgetriebe/6-Gang-Schaltgetriebe	Serie/-	-/Serie
7-Gang-Doppelkupplungsgetriebe DSG	-	Kombination möglich
Frontantrieb/4MOTION mit DSG	Serie/-	Serie/Kombination möglich
Kraftstoffart	Super bleifrei DIN EN 228 ROZ 95 ²⁾	Super bleifrei DIN EN 228 ROZ 95 ²⁾

Dieselmotoren	2,0-l-TDI-Motor (62 kW)	2,0-l-TDI-Motor (75 kW)
Gemischaufbereitung/Einspritzverfahren	Common-Rail-Direkteinspritzung	Common-Rail-Direkteinspritzung
Anzahl der Zylinder	4	4
Hubraum, cm ³	1.968	1.968
Leistung, kW bei Drehzahl, min ⁻¹	62 bei 3.500	75 bei 3.500
Drehmoment, max., Nm/Drehzahl, min ⁻¹	220/1.250 – 2.500	250/1.500 – 2.500
EU-Abgasvorschrift	nach EG-Verordnung 715/2007 Euro 5 ¹⁾	nach EG-Verordnung 715/2007 Euro 5 ¹⁾
Dieselpartikelfilter (DPF)	Serie	Serie
5-Gang-Schaltgetriebe	Serie	Serie
Frontantrieb	Serie	Serie
Kraftstoffart	Diesel, gemäß DIN EN 590	Diesel, gemäß DIN EN 590

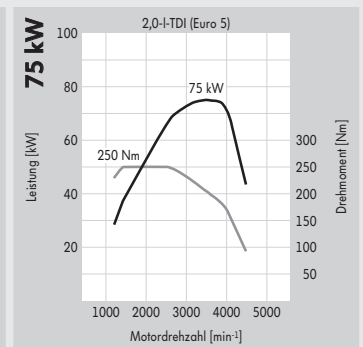
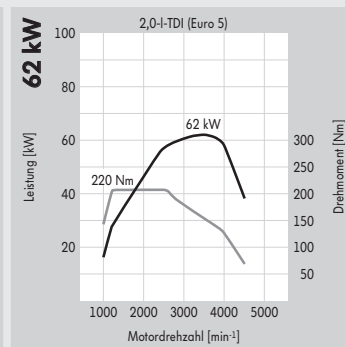
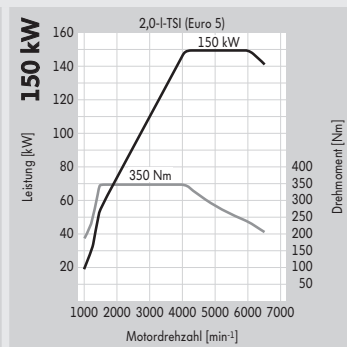
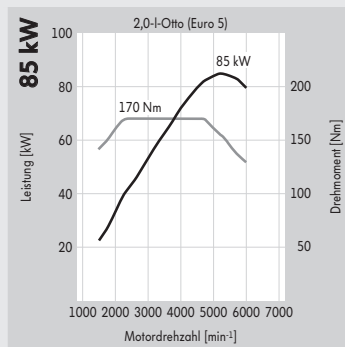

1) Die Besteuerung richtet sich nach den vom Kraftfahrt-Bundesamt festgelegten Schlüsselnummern. 2) Die Verwendung von unverbleitem Kraftstoff Super schwefelfrei ROZ 95 nach DIN EN 228 wird empfohlen. Die Verwendung von Kraftstoff schwefelfrei ROZ 91 nach DIN EN 228 ist möglich, es muss hierbei mit einer geringen Leistungsminderung bzw. mit einem höheren Kraftstoffverbrauch gerechnet werden. Kraftstoffqualität bleifrei mit ROZ 95 mit einem maximalen Ethanolanteil von 10 Prozent (E10) ist grundsätzlich verwendbar. Detaillierte Informationen zur Verträglichkeit von E10-Kraftstoffen finden Sie unter www.volkswagen.de oder unter www.dat.de/e10liste/e10vertraeglichkeit. Die Angaben zu Leistung und Verbrauch beziehen sich auf den Betrieb mit Super schwefelfrei ROZ 95 nach DIN EN 228.

Motoren.

Dieselmotor

2,0-l-TDI-Motor (84 kW) BlueMotion Technology

Gemischaufbereitung/Einspritzverfahren	Common-Rail-Direkteinspritzung
Anzahl der Zylinder	4
Hubraum, cm ³	1.968
Leistung, kW bei Drehzahl, min ⁻¹	84 bei 3.500
Drehmoment, max., Nm/Drehzahl, min ⁻¹	250/1.500 – 2.750
EU-Abgasvorschrift	nach EG-Verordnung 715/2007 Euro 5*
Dieselpartikelfilter (DPF)	Serie
5-Gang-Schaltgetriebe	Serie
Frontantrieb	Serie
Kraftstoffart	Diesel, gemäß DIN EN 590

Dieselmotoren

2,0-l-TDI-Motor (103 kW)

2,0-l-BiTDI-Motor (132 kW)

Gemischaufbereitung/Einspritzverfahren	Common-Rail-Direkteinspritzung	BiTurbo-Common-Rail-Direkteinspritzung
Anzahl der Zylinder	4	4
Hubraum, cm ³	1.968	1.968
Leistung, kW bei Drehzahl, min ⁻¹	103 bei 3.500	132 bei 4.000
Drehmoment, max., Nm/Drehzahl, min ⁻¹	340/1.750 – 2.500	400/1.500 – 2.000
EU-Abgasvorschrift	nach EG-Verordnung 715/2007 Euro 5*	nach EG-Verordnung 715/2007 Euro 5*
Dieselpartikelfilter (DPF)	Serie	Serie
6-Gang-Schaltgetriebe	Serie	Serie
7-Gang-Doppelkupplungsgetriebe DSG	Kombination möglich	Kombination möglich
Frontantrieb/4MOTION mit 6-Gang-Schaltgetriebe	Serie/Kombination möglich	Serie/Kombination möglich
Frontantrieb/4MOTION mit DSG	Serie/-	Serie/Kombination möglich
Kraftstoffart	Diesel, gemäß DIN EN 590	Diesel, gemäß DIN EN 590

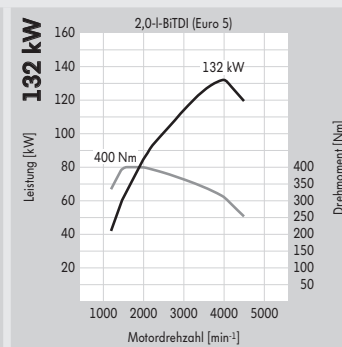
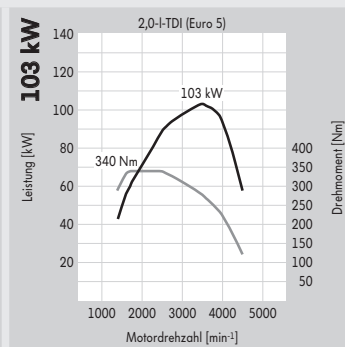
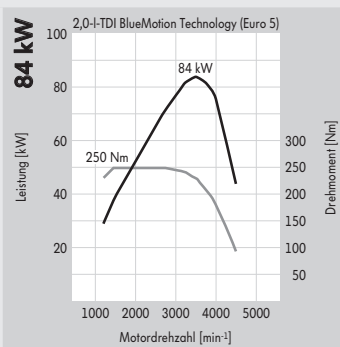

*Die Besteuerung richtet sich nach den vom Kraftfahrt-Bundesamt festgelegten Schlüsselnummern.

Fahrleistungen.

Motor	Leistung (kW)	Beschleunigung (km/h, s)		Elastizität (km/h, s) 80 – 120 (4./5./6. Gang/Stufe D bei DSG)	Höchst- geschwindigkeit (km/h)
		0 – 80	0 – 100		
Caravelle (mit kurzem und langem Radstand)					
2,0-l-Otto	85	11,8	17,3	17,8/24,9/- /-	163
2,0-l-TSI	150	6,6	9,5	-/12,4/16,5/-	200 ¹⁾
2,0-l-TSI mit DSG	150	6,6	9,5	-/-/-/6,8	200 ²⁾
2,0-l-TSI 4MOTION mit DSG	150	6,9	9,9	-/-/-/7,1	197 ²⁾
2,0-l-TDI	62	13,4	22,2	24,1/28,3/-/-	146
2,0-l-TDI BlueMotion Technology	62	13,4	22,2	24,1/28,3/-/-	146
2,0-l-TDI	75	11,1	17,9	16,6/21,6/-/-	157
2,0-l-TDI BlueMotion Technology	84	10,5	16,9	14,5/20,5/-/-	163
2,0-l-TDI	103	9,1	14,2	-/16,0/21,3/-	173 ¹⁾
2,0-l-TDI 4MOTION	103	9,5	15,3	-/16,9/24,5/-	170 ¹⁾
2,0-l-TDI mit DSG	103	9,4	14,7	-/-/-/11,9	172 ²⁾
2,0-l-BiTDI	132	8,1	11,4	-/11,3/14,1/-	191
2,0-l-BiTDI 4MOTION	132	8,2	11,8	-/12,6/15,8/-	188 ¹⁾
2,0-l-BiTDI mit DSG	132	8,0	11,3	-/-/-/8,4	191 ²⁾
2,0-l-BiTDI 4MOTION mit DSG	132	8,3	12,1	-/-/-/9,5	188 ²⁾

1) Wird im 5. Gang erreicht. 2) Wird in Stufe 6 erreicht.

Gewichte.

Zul. Gesamtgewicht (kg)	Motor	Leistung (kW)	Sitze von – bis	Leergewicht mit Fahrer (kg) ¹⁾	Nutzlast bzw. Zuladung (kg) ¹⁾	Zul. Achslast vorn/hinten (kg) ²⁾	Anhängelast gebremst, bei 12 % Steigung/ungebremst (kg)	Zul. Zuggesamtgewicht, bei 12 % Steigung (kg)
Caravelle mit kurzem Radstand (3.000 mm) und Normaldach								
2.850 ³⁾	2,0-l-Otto	85	7 – 9	1.976	874	1.500/1.500	2.000/750	4.500
3.000 ³⁾	2,0-l-TSI	150	7 – 9	2.044	956	1.550/1.575	2.500/750	5.200
	2,0-l-TSI mit DSG	150	7 – 9	2.056	944	1.550/1.575	2.500/750	5.300
	2,0-l-TSI 4MOTION mit DSG	150	7 – 9	2.178	822	1.600/1.575	2.500/750	5.300
	2,0-l-TDI	62	7 – 9	1.982	1.018	1.500/1.575	2.200/750	4.800
	2,0-l-TDI BlueMotion Technology	62	7 – 9	1.982	1.018	1.500/1.575	2.200/750	4.800
	2,0-l-TDI	75	7 – 9	1.982	1.018	1.500/1.575	2.200/750	4.900
	2,0-l-TDI BlueMotion Technology	84	7 – 9	1.982	1.018	1.500/1.575	2.200/750	4.900
	2,0-l-TDI	103	7 – 9	2.017	983	1.550/1.575	2.500/750	5.200
	2,0-l-TDI 4MOTION	103	7 – 9	2.137	863	1.600/1.575	2.500/750	5.300
	2,0-l-TDI mit DSG	103	7 – 9	2.029	971	1.550/1.575	2.500/750	5.300
	2,0-l-BiTDI	132	7 – 9	2.064	936	1.550/1.575	2.500/750	5.200
	2,0-l-BiTDI 4MOTION	132	7 – 9	2.185	815	1.600/1.575	2.500/750	5.300
	2,0-l-BiTDI mit DSG	132	7 – 9	2.076	924	1.550/1.575	2.500/750	5.300
	2,0-l-BiTDI 4MOTION mit DSG	132	7 – 9	2.198	802	1.600/1.575	2.500/750	5.300
3.080 ⁴⁾	2,0-l-TSI 4MOTION mit DSG	150	7 – 9	2.178	902	1.600/1.575	2.500/750	5.300
	2,0-l-TDI 4MOTION	103	7 – 9	2.137	943	1.600/1.575	2.500/750	5.300
	2,0-l-BiTDI 4MOTION	132	7 – 9	2.185	895	1.600/1.575	2.500/750	5.300
	2,0-l-BiTDI 4MOTION mit DSG	132	7 – 9	2.198	882	1.600/1.575	2.500/750	5.300
3.200 ⁴⁾	2,0-l-TSI	150	7 – 9	2.044	1.156	1.650/1.680	2.500/750	5.200
	2,0-l-TSI mit DSG	150	7 – 9	2.056	1.144	1.650/1.680	2.500/750	5.300
	2,0-l-TSI 4MOTION mit DSG	150	7 – 9	2.178	1.022	1.700/1.720	2.500/750	5.300
	2,0-l-TDI	75	7 – 9	1.982	1.218	1.600/1.680	2.200/750	4.900
	2,0-l-TDI BlueMotion Technology	84	7 – 9	1.982	1.218	1.600/1.680	2.200/750	4.900
	2,0-l-TDI	103	7 – 9	2.017	1.183	1.650/1.680	2.500/750	5.200
	2,0-l-TDI 4MOTION	103	7 – 9	2.137	1.063	1.700/1.720	2.500/750	5.300
	2,0-l-TDI mit DSG	103	7 – 9	2.029	1.171	1.650/1.680	2.500/750	5.300
	2,0-l-BiTDI	132	7 – 9	2.064	1.136	1.650/1.680	2.500/750	5.200
	2,0-l-BiTDI 4MOTION	132	7 – 9	2.185	1.015	1.700/1.720	2.500/750	5.300
	2,0-l-BiTDI mit DSG	132	7 – 9	2.076	1.124	1.650/1.680	2.500/750	5.300
	2,0-l-BiTDI 4MOTION mit DSG	132	7 – 9	2.198	1.002	1.700/1.720	2.500/750	5.300

1) Ausstattungen können die Nutzlast bzw. Zuladung durch Erhöhung/Verringerung des Leergewichts beeinflussen. Bitte fragen Sie hierzu Ihren Volkswagen Nutzfahrzeuge Partner.
 2) In Kombination mit Beifahrerdoppelsitzbank (Sonderausstattung) wird bei einigen Modellen die zulässige Achslast vorn auf 1.680 kg erhöht. 3) Serienmäßiges zulässiges Gesamtgewicht. 4) Auflastung als Sonderausstattung möglich.

Zulässige Dachlast 100 kg (bei 2 Dachträgern) bzw. 150 kg (bei mindestens 4 Dachträgern).
 Zulässige Stützlast 100 kg.

Bei gewerblicher Nutzung ist nach der EU-Verordnung 3820/85 ab einem zulässigen Zuggesamtgewicht von 3,5 Tonnen gesetzlich ein Tachograf vorgeschrieben. Die Nachrüstung mit einem Tachografen ist bei allen Fahrzeugen möglich.

Die tatsächliche Nutzlast eines Fahrzeugs, die sich aus der Differenz zwischen zulässigem Gesamtgewicht und Leergewicht errechnet, ist nur durch Wiegen eines individuellen Fahrzeugs ermittelbar.

Gewichte.

Zul. Gesamtgewicht (kg)	Motor	Leistung (kW)	Sitze von – bis	Leergewicht mit Fahrer (kg) ¹⁾	Nutzlast bzw. Zuladung (kg) ¹⁾	Zul. Achslast vorn/hinten (kg) ²⁾	Anhängelast gebremst, bei 12 % Steigung/ungebremst (kg)	Zul. Zuggesamtgewicht, bei 12 % Steigung (kg)
Caravelle mit langem Radstand (3.400 mm) und Normaldach								
2.850 ³⁾	2,0-l-Otto	85	7 – 8	2.013	837	1.525/1.500	2.000/750	4.500
3.000 ³⁾	2,0-l-TSI	150	7 – 9	2.108	892	1.575/1.600	2.500/750	5.200
	2,0-l-TSI mit DSG	150	7 – 9	2.120	880	1.575/1.600	2.500/750	5.300
	2,0-l-TSI 4MOTION mit DSG	150	7	2.242	758	1.600/1.600	2.500/750	5.300
	2,0-l-TDI	62	7 – 9	2.046	954	1.525/1.600	2.200/750	4.800
	2,0-l-TDI BlueMotion Technology	62	7 – 9	2.046	954	1.525/1.600	2.200/750	4.800
	2,0-l-TDI	75	7 – 9	2.046	954	1.525/1.600	2.200/750	4.900
	2,0-l-TDI BlueMotion Technology	84	7 – 9	2.046	954	1.525/1.600	2.200/750	4.900
	2,0-l-TDI	103	7 – 9	2.075	925	1.575/1.600	2.500/750	5.200
	2,0-l-TDI 4MOTION	103	7 – 8	2.201	799	1.600/1.600	2.500/750	5.300
	2,0-l-TDI mit DSG	103	7 – 9	2.075	925	1.575/1.600	2.500/750	5.300
	2,0-l-BiTDI	132	7 – 9	2.128	872	1.575/1.600	2.500/750	5.200
	2,0-l-BiTDI 4MOTION	132	7	2.249	751	1.600/1.600	2.500/750	5.300
	2,0-l-BiTDI mit DSG	132	7 – 9	2.140	860	1.575/1.600	2.500/750	5.300
	2,0-l-BiTDI 4MOTION mit DSG	132	7	2.262	738	1.600/1.600	2.500/750	5.300
3.080 ⁴⁾	2,0-l-TSI 4MOTION mit DSG	150	7 – 8	2.242	838	1.600/1.600	2.500/750	5.300
	2,0-l-TDI 4MOTION	103	7 – 9	2.201	879	1.600/1.600	2.500/750	5.300
	2,0-l-BiTDI 4MOTION	132	7 – 8	2.249	831	1.600/1.600	2.500/750	5.300
	2,0-l-BiTDI 4MOTION mit DSG	132	7 – 8	2.262	818	1.600/1.600	2.500/750	5.300
3.200 ⁴⁾	2,0-l-TSI	150	7 – 9	2.108	1.092	1.675/1.680	2.500/750	5.200
	2,0-l-TSI mit DSG	150	7 – 9	2.120	1.080	1.675/1.680	2.500/750	5.300
	2,0-l-TSI 4MOTION mit DSG	150	7 – 9	2.242	958	1.700/1.720	2.500/750	5.300
	2,0-l-TDI	75	7 – 9	2.046	1.154	1.625/1.680	2.200/750	4.900
	2,0-l-TDI BlueMotion Technology	84	7 – 9	2.046	1.154	1.625/1.680	2.200/750	4.900
	2,0-l-TDI	103	7 – 9	2.075	1.125	1.675/1.680	2.500/750	5.200
	2,0-l-TDI 4MOTION	103	7 – 9	2.201	999	1.700/1.720	2.500/750	5.300
	2,0-l-TDI mit DSG	103	7 – 9	2.075	1.125	1.675/1.680	2.500/750	5.300
	2,0-l-BiTDI	132	7 – 9	2.128	1.072	1.675/1.680	2.500/750	5.200
	2,0-l-BiTDI 4MOTION	132	7 – 9	2.249	951	1.700/1.720	2.500/750	5.300
	2,0-l-BiTDI mit DSG	132	7 – 9	2.140	1.060	1.675/1.680	2.500/750	5.300
	2,0-l-BiTDI 4MOTION mit DSG	132	7 – 9	2.262	938	1.700/1.720	2.500/750	5.300

1) Ausstattungen können die Nutzlast bzw. Zuladung durch Erhöhung/Verringerung des Leergewichts beeinflussen. Bitte fragen Sie hierzu Ihren Volkswagen Nutzfahrzeuge Partner.
 2) In Kombination mit Beifahrerdoppelsitzbank (Sonderausstattung) wird bei einigen Modellen die zulässige Achslast vorn auf 1.680 kg erhöht. 3) Serienmäßiges zulässiges Gesamtgewicht. 4) Auflastung als Sonderausstattung möglich.

Zulässige Dachlast 100 kg (bei 2 Dachträgern) bzw. 150 kg (bei mindestens 4 Dachträgern).
 Zulässige Stützlast 100 kg.

Bei gewerblicher Nutzung ist nach der EU-Verordnung 3820/85 ab einem zulässigen Zuggesamtgewicht von 3,5 Tonnen gesetzlich ein Tachograf vorgeschrieben. Die Nachrüstung mit einem Tachografen ist bei allen Fahrzeugen möglich.

Die tatsächliche Nutzlast eines Fahrzeugs, die sich aus der Differenz zwischen zulässigem Gesamtgewicht und Leergewicht errechnet, ist nur durch Wiegen eines individuellen Fahrzeugs ermittelbar.

Maßzeichnungen.

Caravelle Trendline kurzer Radstand

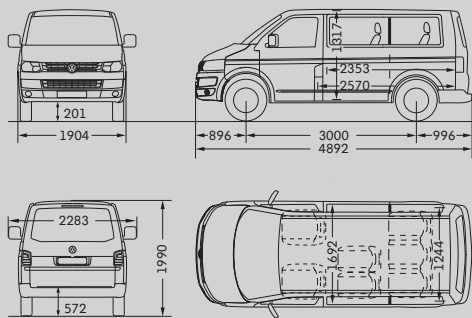

Fahrgast-/Laderaum, Fläche/Volumen*	4,3 m ² /5,8 m ³
Seitliche Schiebetür, Breite/Höhe	1.020/1.268 mm
Heckklappe, Breite/Höhe	1.486/1.295 mm
Wendekreis	11,9 m

Caravelle Trendline langer Radstand

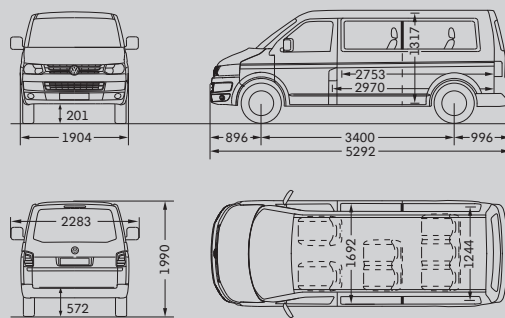

Fahrgast-/Laderaum, Fläche/Volumen*	5,0 m ² /6,7 m ³
Seitliche Schiebetür, Breite/Höhe	1.020/1.268 mm
Heckklappe, Breite/Höhe	1.486/1.295 mm
Wendekreis	13,2 m

Caravelle Comfortline kurzer Radstand

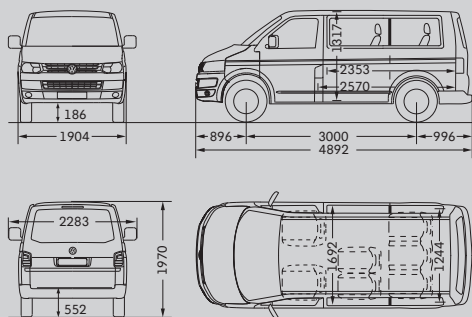

Fahrgast-/Laderaum, Fläche/Volumen*	4,3 m ² /5,8 m ³
Seitliche Schiebetür, Breite/Höhe	1.020/1.268 mm
Heckklappe, Breite/Höhe	1.486/1.295 mm
Wendekreis	11,9 m

Caravelle Comfortline langer Radstand

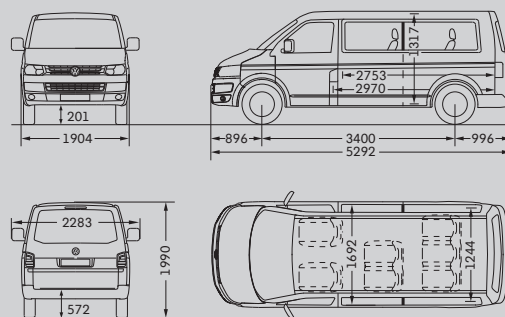

Fahrgast-/Laderaum, Fläche/Volumen*	5,0 m ² /6,7 m ³
Seitliche Schiebetür, Breite/Höhe	1.020/1.268 mm
Heckklappe, Breite/Höhe	1.486/1.295 mm
Wendekreis	13,2 m

*Volumenangabe ohne Sitze im Fahrgastraum.

Alle Maßangaben sind auf Basis der Serienfahrzeuge ermittelt. Aufgrund von Fertigungstoleranzen/Reifengrößen/Art des Fahrwerks können die tatsächlichen Maße geringfügig von den hier angegebenen Werten abweichen. Die Fahrzeugzeichnungen sind nicht maßstabgerecht.

Fahrzeughöhe bei Sonderausstattungen „Verstärkte Federung und Dämpfung vorn und hinten“, „Federung und Dämpfung in Schlechtwege-Ausführung“ und „Verstärkte Dämpfung und Stabilisatoren, vorn und hinten“ ca. +20 mm.

Der Caravelle

165.1190.10.01 • Printed in Germany

Änderungen vorbehalten

Ausgabe: November 2011

Internet: www.volkswagen-nutzfahrzeuge.de